



Manual do Proprietário

HAVAL H6 HEV



Obrigado por escolher um veículo Great Wall Motors.

Quanto mais familiarizado você estiver com o veículo, maior será o prazer e a conveniência de usá-lo. Portanto:

Leia atentamente este manual antes de conduzir o veículo. Nele você encontrará dicas importantes sobre a operação do veículo para que possa aproveitar todas suas vantagens técnicas. Você também encontrará informações muito úteis sobre a segurança ao dirigir, a segurança no trânsito e como preservar o valor do veículo.

Desejamos a você uma viagem segura e agradável!

12/05/2026

Visão geral

Equipamentos do veículo

Note que este manual contém todos os equipamentos padrão, nacionais e especiais para esta série de modelos. Portanto, alguns dos equipamentos ou recursos descritos neste manual podem não estar instalados em seu veículo ou podem estar disponíveis apenas em alguns mercados. Para obter informações específicas sobre a configuração, consulte os materiais de vendas relevantes ou o revendedor do qual você adquiriu o veículo.

Acessórios, peças de reposição e modificações

Atualmente, podemos encontrar no mercado automotivo uma vasta gama de serviços oferecidos (não genuínos e não homologados pela marca). Desta forma, a GWM não se responsabilizará por quaisquer reparos e produtos não realizados por sua Rede de Concessionárias Autorizadas. A utilização de peças de reposição e acessórios não genuínos pode afetar negativamente a segurança do veículo, mesmo que estes produtos tenham sido homologados por fornecedores automotivos conhecidos. A GWM não assume nenhuma responsabilidade ou garantia por peças de reposição e acessórios não originais, seja para substituição ou instalação.

Não modifique o veículo com produtos diferentes dos originais. Modificações que usam produtos não originais podem afetar a operação, a segurança ou a durabilidade do veículo e até mesmo violar as regulamentações governamentais. Além disso, danos ao veículo e problemas de desempenho decorrentes de modificações não são cobertos pela garantia.

É proibido modificar a suspensão, freios e outros sistemas, que possam ter um efeito adverso na segurança da condução do veículo.

Não modifique a caixa de fusíveis do veículo, pois isso pode afetar negativamente o sistema elétrico.

Alterações em componentes eletrônicos, softwares e circuitos elétricos do veículo afetarão suas funções e o funcionamento normal de outros componentes associados, especialmente sistemas relacionados à segurança, comprometendo a segurança operacional do veículo e aumentando o risco de acidentes ou lesões. Portanto, não modifique a fiação, os componentes eletrônicos e os softwares do veículo.

Atualização do manual

Todas as informações fornecidas neste manual estão atualizadas no momento da publicação. No entanto, o conteúdo deste manual está sujeito a alterações sem aviso prévio devido à melhoria contínua do produto.

Dependendo da especificação do veículo, o equipamento mostrado pode variar em relação ao seu veículo.

As informações de exibição na tela (incluindo imagens, ícones, texto, etc.) mostradas neste manual são apenas para fins ilustrativos. Dependendo da configuração do modelo, versão do software, tema e configurações, as informações relevantes exibidas podem variar. Para informações detalhadas, consulte o veículo real.

Sobre os símbolos

ATENÇÃO

Isso representa uma advertência.

Se essas advertências forem ignoradas, poderão ocorrer ferimentos graves ou fatais. Essas advertências informam o que deve ou não ser feito para reduzir o risco de acidentes graves ou fatais ao motorista e a outras pessoas.

CUIDADO

Isso representa uma precaução.

Se essas precauções forem ignoradas, poderão ocorrer danos ao veículo ou a seus equipamentos. Essas precauções informam o que deve ou não ser feito para evitar ou reduzir o risco de danos ao veículo e a seus equipamentos.

AVISO

Isso representa um conteúdo de lembrete.

Esse conteúdo contém informações complementares que podem ser úteis para você.

(▷P. X)

Este símbolo indica que mais detalhes podem ser encontrados nessa página.

Dicas de segurança

ATENÇÃO

Precauções gerais ao dirigir:

- › Condução sóbria: Álcool, drogas, medicamentos ou anestésicos podem atrasar o tempo de reação do motorista, afetar o julgamento e a coordenação e podem facilmente levar à perda de controle do veículo e causar acidentes graves.
- › Dirija com cuidado: Sempre dirija com cuidado. Preste atenção aos movimentos errados de outros motoristas ou pedestres na estrada a qualquer momento, para fazer julgamentos oportunos e evitar acidentes.

- › Condução concentrada: Sempre dê toda a atenção ao dirigir. Qualquer distração, como ajustar os controles, pegar um telefone ou ler, pode resultar em uma colisão e causar ferimentos graves ou fatais ao motorista, passageiros e outras pessoas.
-

ATENÇÃO

Nunca deixe crianças, pessoas que precisam de assistência ou animais sozinhos no veículo.

- › Crianças, pessoas que precisam de assistência ou animais de estimação não podem sair do veículo por conta própria, nem ter ciência de situações; a temperatura dentro do veículo pode ser muito alta ou baixa em condições climáticas variáveis, o que pode causar problemas de saúde graves ou fatais.
 - › Se uma criança ou animal entrar em contato com a chave, o veículo pode deslocar-se sozinho e representar um perigo para si e para o trânsito, tais como ligar o veículo, liberar o freio de estacionamento, mudar de marcha, operar as portas ou janelas, etc.
-

Vista externa

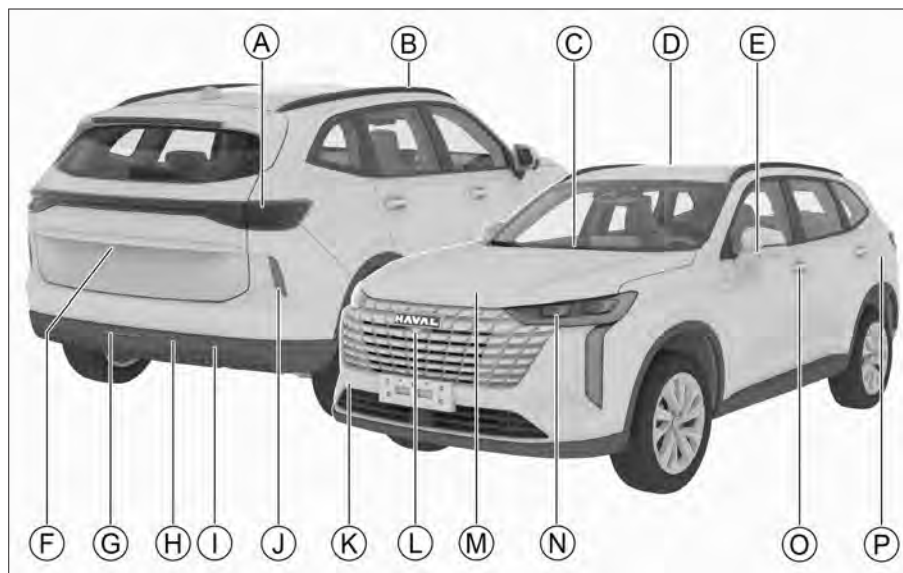

54B3D4E1AD1D

- Ⓐ Luzes combinadas traseiras
- Ⓑ Rack de teto 59
- Ⓒ Limpador dianteiro 287
- Ⓓ Teto solar 42
- Ⓔ Espelhos retrovisores externos 55
- Ⓕ Imagem panorâmica 132
- Ⓖ Luzes de neblina traseiras 61
- Ⓗ Radar anticollisão 131
- Ⓘ Tampa do olhal de rebocamento traseiro 266
- Ⓙ Retrorrefletor
- Ⓚ Tampa do olhal de rebocamento dianteiro 264
- Ⓛ Imagem panorâmica 132
- Ⓜ Capô 47
- Ⓝ Luzes combinadas dianteiras 61
- Ⓞ Maçanetas das portas 25
- Ⓟ Porta do tanque de combustível 49

Vista interna

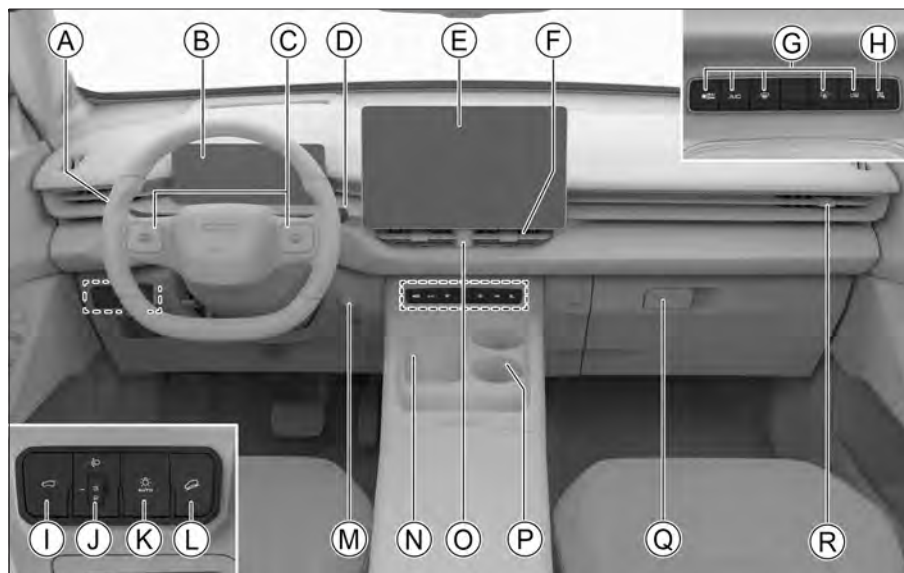

D1032D1EBC27

- Ⓐ Alavanca do limpador de para-brisa 68
Botão de controle das luzes 61
- Ⓑ Painel de instrumentos 178
- Ⓒ Volante multifuncional com botões no volante usados para diferentes configurações:
Controle de velocidade de cruzeiro adaptativo 157
Controle de velocidade de cruzeiro inteligente 161
Controle multimídia 198
Controle do painel de instrumentos 180
- Ⓓ Alavanca de mudança de marchas 117
- Ⓔ Tela do sistema multimídia 204
- Ⓕ Saída de ar central do ar-condicionado 81
- Ⓖ Interruptor do sistema de ar-condicionado 72
- Ⓗ Interruptor do sistema de visão panorâmica 132
- Ⓘ Interruptor da porta traseira elétrica 32
- Ⓝ Botão de regulagem da altura dos faróis 66
- Ⓚ Botão dos faróis automáticos 61
- Ⓛ Interruptor de controle de descida 168
- Ⓜ Interruptor de ignição (START/STOP) 110
- Ⓝ Área de carregamento sem fio 82
- Ⓞ Interruptor das luzes de emergência 65

Ⓟ Porta-copos dianteiros 86

Ⓠ Porta-luvas 85

Ⓡ Saídas de ar laterais do ar-condicionado 81

Índice

- | | | |
|---|-------------------------|--|
| 1 | Operação | Apresenta métodos básicos de operação da chave inteligente, portas, vidros elétricos, bancos elétricos e outros equipamentos internos. |
| 2 | Dirigir | Apresenta informações relacionadas à condução, como partida do veículo, mudança de marchas e painel de instrumentos. |
| 3 | Sistema multimídia | Apresenta informações sobre o sistema multimídia, como pareamento Bluetooth, configurações do sistema e outros conteúdos relacionados ao sistema multimídia. |
| 4 | Segurança | Apresenta conteúdos de sistema antifurto do veículo, cintos de segurança e outros dispositivos de proteção. |
| 5 | Situações de emergência | Apresenta orientações de como lidar com falhas do veículo, como pneu furado, bateria com baixo nível de carga. |
| 6 | Manutenção | Apresenta a inspeção diária e a manutenção programada do veículo. |
| 7 | Serviço de garantia | Fornecer informações sobre manutenção e garantia do veículo. |
| 8 | Dados técnicos | Apresenta os parâmetros e especificações, número de identificação do veículo e outras informações. |
| 9 | Índice | Apresenta o índice alfabético deste manual. |

Operação

Chave.....	20
Informações sobre a chave	20
Introdução aos botões.....	20
Chave mecânica	22
Substituição da bateria	23
Travas das portas	25
Travamento e destravamento com entrada inteligente	25
Travamento e destravamento com o botão da chave.....	27
Travamento e destravamento com o interruptor do controle central	27
Desbloqueio na maçaneta interna	27
Travamento e destravamento com a chave mecânica.....	28
Travamento em uma emergência	28
Trava para crianças	29
Destravamento após desligar o motor.....	29
Travamento ao dirigir.....	29
Travamento automático	30
Desbloqueio automático em caso de colisão.....	30
Tampa traseira.....	31
Tampa traseira manual.....	31
Tampa traseira elétrica com sensor	32
Destravamento em uma	

emergência	36
Vidros	38
Interruptor do vidro do lado do motorista	38
Interruptor do vidro dos passageiros	39
Função de proteção térmica	39
Função de proteção antiesmagamento	39
Temporizador	40
Fechamento automático.....	40
Configuração dos vidros	40
Inicialização dos vidros	41
Teto solar	42
Abertura e fechamento do teto solar	42
Abertura e fechamento da cortina	43
Função combinada	44
Função de proteção antiesmagamento	44
Temporizador	45
Fechamento automático.....	45
Função de fechamento automático	45
Inicialização.....	45
Capô.....	47
Abertura	47
Fechamento.....	48
Reabastecimento de combustível	49
Reabastecimento de combustível	

.....	49	Luzes de condução diurna	66
Informações sobre o combustível		Ajuste da altura do farol	66
.....	50	Luz de leitura	66
Bancos	51	Luz lateral do teto	67
Apoio de cabeça	51	Luz central do teto	67
Bancos elétricos	52	Iluminação do porta-malas	67
Configurações dos bancos dianteiros	53	Iluminação do Porta-Objetos	67
Ajuste dos bancos traseiros	53	Controle dos limpadores	68
Espelhos retrovisores	55	Limpador dianteiro	68
Espelho retrovisor interno antiofuscante automático	55	Limpador traseiro	71
Ajuste do espelho	55	Configurações do limpador dianteiro	71
Configurações do espelho retrovisor externo	56	Sistema de ar-condicionado	72
Função de desembaçamento dos espelhos retrovisores externos	56	Painel de controle do ar-condicionado	72
Volante de direção	57	Tela do ar-condicionado	74
Método de ajuste	57	Controle do ar-condicionado	79
Buzina	57	Difusores	81
Personalização de botões do volante	58	Sistema remoto de renovação do ar da cabine	81
Rack de teto	59	Carregamento sem fio de celular	82
Rack de teto	59	Carregamento sem fio de celular	82
Controle das luzes	61	Dispositivos internos	85
Equipamentos do veículo	61	Para-sol	85
Configurações de iluminação	61	Espelho de cortesia	85
Controle das luzes	61	Porta-luvas	85
Sinalizador de emergência	65	Porta-objetos	86
Ativação da luz de alerta em caso de frenagem de emergência	65	Porta-óculos	86
		Porta-copos dianteiros	86
		Porta-copos traseiro	87

Gancho para bagagem.....	88
Porta-garrafas	88
Cobertura do compartimento de bagagem	88
Tomada para acessórios.....	89

Dirigir

Instruções para condução.....	94
Antes de dirigir	94
Condução	95
Precauções de condução.....	97
Estacionamento	98
Condução econômica.....	98
Recomendações de condução para ambientes adversos	100
Condução em neblina	100
Condução na chuva	100
Condução em área alagada.....	101
Condução em climas quentes.....	102
Condução em climas frios	103
Recomendações para condução durante o período de amaciamento ..	106
Pneus.....	106
Pastilhas de freio	106
Veículos híbridos.....	107
Sobre os veículos híbridos.....	107
Regeneração de energia	108
Interruptor de segurança da bateria	108
Ponto de desligamento de emergência	109

Sobre a reciclagem da bateria	109
Modo de Potência.....	110
Interruptor de ignição(START/STOP)	110
Partida e desligamento do veículo .	111
Partida do veículo	111
Desligamento do veículo	112
Freio de estacionamento.....	113
Dicas de segurança.....	113
Freio estacionamento eletrônico (EPB).....	113
Operação de mudança de marchas	117
Introdução às marchas	117
Método de mudança de marchas	117
Movimentação inicial automática (Creeping).....	119
Partida	119
Estacionamento	120
Modo de condução.....	121
Alternância de modo de condução	121
Reboque de trailer.....	122
Equipamentos do veículo	122
Instruções de reboque.....	122
Instruções de direção.....	122
Pontos de instalação do dispositivo de reboque	124
Especificação técnica.....	124
Modo de direção assistida	126

Método de troca	126	Sistema de controle de velocidade de cruzeiro inteligente	161
Sistema de estacionamento.....	127	Sistema de controle de descida.....	168
Sensores do sistema de estacionamento	127	Sistema de controle de descida..	168
Configurações de estacionamento	130	Sistema de controle auxiliar.....	170
Radar anticolisão	131	Avisos de segurança do sistema de controle assistido.....	170
Imagem panorâmica	132	Sistema de freios antitravamento	170
Sistema de assistência ao estacionamento	135	Sistema eletrônico de distribuição de força de frenagem.....	171
Sistema de assistência à marcha ré (Auto Reverse)	139	Sistema de assistência à frenagem	171
Sistema de monitoramento da pressão dos pneus	141	Sistema de controle de tração	171
Introdução ao sistema	141	Sistema de controle eletrônico de estabilidade	171
Função de monitoramento.....	142	Sistema anticapotamento	172
Função de alarme	142	Sistema de assistência de partida em rampa.....	172
Sistema de alerta de fadiga ao conduzir	143	Sistema de direção assistida elétrica	172
Sistema de alerta de fadiga ao conduzir	143	Sistema de mitigação de colisão secundária	172
Como usar.....	143	Pedal de freio macio.....	172
Sistema de condução assistida.....	145	Torque dinâmico de direção (DST)	173
Sensores do sistema inteligente de assistência à direção	145	Sistema de controle de emissões... 174	
Sistema de assistência frontal	148	Dicas	174
Assistência lateral traseira.....	151	Sensor de oxigênio	174
Assistência de faixa	153	Catalisador	174
Assistência de Tráfego	155	Turbocompressor	175
Sistema de controle de velocidade de cruzeiro adaptativo	157		

Controle de evaporação de combustível.....	175
Dispositivo de controle de emissões do cárter.....	175
Sistema de diagnóstico de bordo.....	175
Sistema de visor projetado no para-brisa.....	176
Introdução ao sistema.....	176
Como utilizar.....	176
Painel de instrumentos.....	178
Visão geral do painel de instrumentos.....	178
Controle do painel de instrumentos.....	180
Luzes indicadoras do painel de instrumentos.....	181
Luzes indicadoras do painel de instrumentos.....	181
Sistema de gerenciamento de energia.....	190
Introdução ao sistema de gerenciamento de energia.....	190
O que você deve saber.....	191

Sistema multimídia

Dicas de segurança.....	194
Dicas de segurança.....	194
Sobre o uso.....	194
Sobre o rádio.....	195
Sobre dispositivos de armazenamento USB.....	195
Sobre o Bluetooth.....	195

Limitações do Sistema de Navegação.....	195
Introdução ao painel.....	198
Botões do volante.....	198
Dispositivos externos.....	200
Introdução à tela.....	202
Barra de Status da Tela.....	202
Tela do sistema multimídia.....	204
Página inicial.....	204
Tela de aplicativos.....	205
Central de controle.....	206
Tela de navegação.....	207
Entretenimento.....	209
Configurações da tela.....	209
Configurações de conexão.....	210
Configurações de som.....	211
Comando de voz.....	212
Telefone.....	213
Loja de aplicativos.....	214
Gerente de sistema.....	214
Clima.....	214
Central de Contas.....	214
Central de Mensagens.....	215
Conexão do telefone celular.....	215
Sistema.....	216
Sobre a atualização online.....	217

Segurança

Cintos de segurança.....	220
Dicas de segurança.....	220

Utilização correta do cinto de segurança.....	221
Pré-tensionador do cinto de segurança.....	222
Como usar um cinto de segurança de três pontos.....	223
Airbags.....	225
Dicas de segurança.....	225
Airbags.....	227
Airbag frontal.....	227
Interruptor do airbag do passageiro dianteiro.....	230
Airbag lateral.....	230
Airbags tipo cortina.....	231
Sistema de retenção para crianças	233
Tipo de assento infantil recomendado.....	233
Pontos de fixação para assentos infantis.....	233
Informações sobre a aplicabilidade do assento infantil.....	235
Instalação do assento infantil usando a ancoragem do assento infantil.....	238
Instalação do assento infantil utilizando o cinto de segurança do veículo.....	238
Precauções para a instalação do assento infantil.....	239
Sistema antifurto do veículo.....	241
Sobre o sistema.....	241
Como usar.....	241

Sistema de desligamento de emergência.....	243
Sistema de desligamento de emergência.....	243
Gravador de dados de acidentes ...	244
Gravador de dados de acidentes (EDR - Event Data Recorder).....	244

Situações de emergência

Ferramentas de bordo.....	252
Localização das ferramentas de bordo.....	252
Reparo de emergência e enchimento dos pneus.....	253
Inflador e fluido de reparo do pneu.....	253
Reparo de emergência dos pneus.....	254
Enchimento do pneu.....	255
Em caso de acidente com o veículo	257
Em caso de acidente de trânsito	257
Em caso de atolamento do veículo.....	258
Partida auxiliar.....	259
Perda de potência do veículo.....	259
Método de partida auxiliar.....	259
Superaquecimento do motor.....	261
Se o motor superaquecer.....	261
Rebocamento do veículo.....	263
Uso de um veículo profissional para reboque.....	263
Reboque com gancho de reboque	

.....	264
Reboque de um veículo com falha	
.....	266
Serviço e assistência.....	268
Sistema de Serviço de Assistência	
.....	268
Serviço de Assistência	268
Serviço de assistência manual	269
Serviço de Assistência automático	
.....	269
Indicador de função de veículo co-	
nectado	271

Manutenção

Necessidade de manutenção do veícu-	
lo	274
Compartimento do motor	275
Dicas de segurança.....	275
Localização dos fluidos	276
Óleo do motor	277
Fluido de freio	278
Líquido de arrefecimento do motor/	
sistema do motor elétrico	279
Fluido para lavador de para-brisa	
.....	280
Radiador, ventilador	281
Adesivos e etiquetas de segurança	282
Etiqueta de advertência da cabine	
.....	282
Etiqueta de advertência do líquido	
de arrefecimento do motor.....	282
Identificação de alta tensão	282

Etiqueta de advertência do líquido	
de arrefecimento do motor elétrico	
de tração	283
Etiqueta de advertência da bateria	
.....	284
Substituição de peças	285
Fusíveis	285
Substituição das palhetas do limpa-	
dor de para-brisa dianteiro	287
Substituição da palheta do limpador	
traseiro	289
Manutenção das luzes	289
Manutenção do veículo	291
Manutenção dos pneus	291
Manutenção do teto solar	294
Manutenção da tampa traseira ..	296
Bateria	296
Película protetora para veículos no-	
vos	297
Manutenção do veículo.....	297
Manutenção no interior do veículo	
.....	300
Medidas de proteção contra corro-	
são.....	304
Armazenamento do veículo por lon-	
gos períodos	305

Serviço de garantia

Garantia	308
Cronograma de Manutenção Regular	
.....	321

Dados técnicos

Identificação do veículo	324
Número de identificação do veículo	324
Número do motor.....	324
Parâmetros do veículo.....	326
Parâmetros básicos.....	326
Parâmetros de potência	329
Especificações de pneus	330
Parâmetros das rodas.....	330
Parâmetros do freio	331
Parâmetros dos lubrificantes.....	332
Informações regulatórias	334
Informações relacionadas a sinais de rádio	334
Informações sobre regulamentações de níveis de ruído	335

Índice

Índice alfabético.....	338
------------------------	-----

1

Operação

Chave.....	20
Travas das portas	25
Tampa traseira.....	31
Vidros	38
Teto solar	42
Capô	47
Reabastecimento de combustí- vel.....	49
Bancos.....	51
Espelhos retrovisores	55
Volante de direção	57
Rack de teto.....	59
Controle das luzes	61
Controle dos limpadores.....	68
Sistema de ar-condicionado .	72
Carregamento sem fio de celu- lar	82
Dispositivos internos	85

Chave

Equipamentos do veículo

Note que este manual contém todos os equipamentos padrão, nacionais e especiais para esta série de modelos. Portanto, alguns dos equipamentos ou recursos descritos neste manual podem não estar instalados em seu veículo, ou podem estar disponíveis apenas em alguns mercados. Para obter informações específicas sobre a configuração, consulte os materiais de venda relevantes ou a Concessionária Autorizada na qual você adquiriu o veículo.

Informações sobre a chave

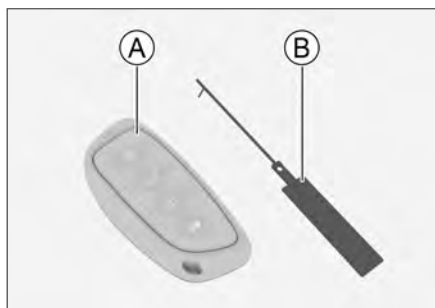

0B4C41FE9599

- (A) Chave inteligente
- (B) Placa de número da chave

i AVISO

› Guarde a placa com o número da chave em um local seguro. A placa com o número da chave tem um código para equipar uma nova chave mecânica, e somente com esse código você poderá solicitar uma nova chave mecânica à Concessionária autorizada.

› Essa placa de número deve ser entregue ao proprietário quando o veículo for comprado ou transferido.

⚠ CUIDADO

A chave inteligente contém componentes eletrônicos e as instruções a seguir devem ser seguidas para evitar danos à mesma:

- › Não deixe a chave em um local quente, como no painel de instrumentos.
- › Não desmonte a chave sem necessidade.
- › Não bata em outros objetos com a chave nem a deixe cair.
- › Não mergulhe a chave na água nem a lave em um limpador ultrassônico.
- › Não coloque a chave junto com dispositivos que emitem ondas eletromagnéticas, como telefones celulares.

Introdução aos botões

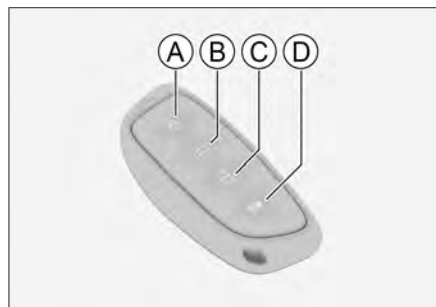

BC9CEC165C19

- (A) Botão de travamento
- (B) Botão de controle da tampa traseira
- (C) Botão de destravamento
- (D) Botão “Localizar veículo”

Botão de travamento

Pressione o botão de travamento para travar todas as portas e a tampa traseira. Neste ponto, o sinalizador de direção pisca uma vez.

i AVISO

Se as luzes do sinalizador não piscarem ao trancar o veículo, verifique se todas as portas e o porta-malas estão devidamente fechados.

Botão de destravamento

Pressione o botão de destravamento para destravar todas as portas e a tampa traseira. Neste ponto, o sinalizador de direção pisca 2 vezes.

i AVISO

Através da tela multimídia , em Configurações do Veículo → **【Veículo】** → **【Janelas】**, O modo de destravamento da chave pode ser definido.

- › Se configurado para **【Apenas motorista】**, ao apertar o botão, apenas a porta do motorista será destravada. Neste ponto, se o botão de destravamento for pressionado novamente, todas as portas serão destravadas.
- › Se configurado para **【Todas as portas】**, todas as portas serão destravadas ao apertar o botão.

Botão “Localizar veículo”

Quando todas as portas e tampa traseira estiverem trancadas, pressione este botão para ativar a função de localização, para que possa encontrar rapidamente o seu veículo em locais como estacionamento.

Pressione-o novamente durante o alarme de localização do veículo para encerrar a função.

Através da tela multimídia , em Configurações do Veículo → **【Iluminação】**, você pode configurar a função de alerta do modo de localização do veículo.

Botão de controle do porta-malas (manual)

Pressione e segure o botão do porta-malas para destravá-lo. Em até 30 segundos após a destrava, pressione o botão de acionamento para abri-lo manualmente.

Botão de controle do porta-malas (elétrico)

Pressione o botão de controle da tampa traseira 2 vezes em 2 segundos e a tampa traseira abrirá automaticamente.

Com a tampa traseira totalmente aberta, pressione o botão de controle da tampa traseira para fechá-la.

Chave

⚠ CUIDADO

- › Não é permitido alterar a frequência de transmissão ou aumentar a potência de transmissão (incluindo a instalação de um amplificador de potência de RF adicional) sem autorização. Não é permitido conectar uma antena externa ou usar outras antenas de transmissão sem autorização.
- › Não é permitido causar interferência prejudicial a vários serviços legais de comunicação por rádio durante o uso. Uma vez detectada a interferência, devem ser tomadas medidas para interrompê-la, antes de continuar o uso.
- › O funcionamento pode ser afetado por interferência de equipamentos de rádio ou campos eletromagnéticos (linhas de alta tensão, subestações, etc.).
- › Em condições climáticas adversas, como chuva forte, neve pesada ou raios, o uso normal da chave remota pode ser afetado.

Chave mecânica

A chave inteligente possui um compartimento interno para guardar a chave mecânica, que pode ser instalada ou removida conforme a necessidade. A seguir, é apresentado como exemplo o método para retirar a chave mecânica:

1. Usando uma pequena chave de fenda envolta em um pano, insira-a no local indicado pela seta e empurre a parte superior da caixa até que as presilhas se soltem.



4ED77444F826

2. Quando uma trava se solta, puxe suavemente ao longo da abertura para a esquerda e para a direita, soltando todas as outras travas.



9F275EB97285

3. Remova a tampa superior e retire a chave mecânica.



25C6FE58ECB8

4. Gire a alça da chave mecânica para o estado de uso.



29AA951AE5A1

⚠ CUIDADO

- › A chave mecânica só pode ser girada em uma direção. Não force mais a rotação depois de atingir o ângulo máximo de rotação.
- › Ao remover ou instalar a chave mecânica, tome cuidado para não tocar ou mover nenhuma outra peça.

Substituição da bateria

⚠ ATENÇÃO

A chave do veículo contém uma bateria tipo botão.

- › As baterias tipo botão embutidas na chave do veículo são perigosas e devem ser mantidas longe de crianças o tempo todo, sejam elas novas ou usadas.
- › Se ingeridas ou colocadas em qualquer parte do corpo, as baterias tipo botão podem causar ferimentos graves ou fatais em 2 horas ou menos.
- › Caso suspeite que uma bateria foi ingerida ou colocada em qualquer parte do corpo, procure atendimento médico imediatamente.
- › Descarte as baterias usadas de acordo com as leis locais. O descarte inadequado de baterias usadas pode causar danos ao meio ambiente.

⚠ CUIDADO

- › Ao manusear a bateria, sempre seque suas mãos. A umidade pode causar oxidação na bateria.
- › A chave inteligente contém componentes eletrônicos e deve ser protegida contra danos causados por impactos, alta temperatura, exposição ao sol, líquidos, umidade, corrosão, etc.
- › Não toque nem mova nenhuma outra peça.
- › Os polos positivo (+) e negativo (-) da bateria devem ser instalados corretamente.
- › Ao substituir a bateria, tenha cuidado para não perder nenhuma peça.

Chave

1

Operação

1. Siga os passos para remover a chave mecânica para desmontar a carcaça superior.(▷ Página 22)
2. Insira uma chave de fenda pequena na abertura, force suavemente a bateria antiga para fora e remova-a.



E229C7D79336

3. Ao instalar a nova bateria, primeiro coloque um lado da bateria na ranhura da bateria e, em seguida, pressione firmemente a parte saliente do outro lado para baixo.



BB11D8BFDCF7

Ao instalar a bateria, certifique-se de que o polo positivo está virado para cima.

Modelo da bateria: CR-2032

4. Monte a chave e teste se os botões estão funcionando corretamente.

Equipamentos do veículo

Note que este manual contém todos os equipamentos padrão, nacionais e especiais para esta série de modelos. Portanto, alguns dos equipamentos ou recursos descritos neste manual podem não estar instalados em seu veículo, ou podem estar disponíveis apenas em alguns mercados. Para obter informações específicas sobre a configuração, consulte os materiais de venda relevantes ou a Concessionária Autorizada na qual você adquiriu o veículo.

Travamento e destravamento com entrada inteligente

Quando estiver carregando a chave inteligente com você, o sistema de entrada inteligente pode ser usado para travar e destravar as portas.

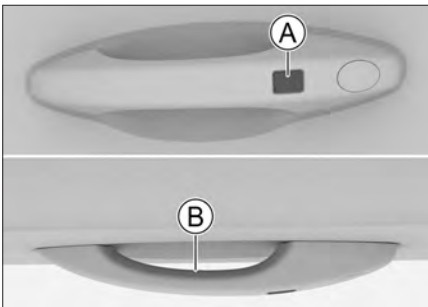

2930716A65C8

- Ⓐ Sensor de travamento
- Ⓑ Sensor de destravamento

Operação de destravamento

Toque no sensor de destravamento para destravar todas as portas e a tampa traseira. Neste ponto, o sinalizador de direção pisca 2 vezes.

i AVISO

Através da tela multimídia , em Configurações do Veículo → **【Veículo】** → **【Janelas】**, você pode definir o modo de destravamento.

- › Se estiver configurado para **【Apenas motorista】**, quando o sensor de destravamento do motorista for tocado, apenas a porta do motorista será destravada. Neste ponto, toque novamente no sensor de destravamento para destravar todas as portas.
- › Se estiver configurado para **【Todas as portas】**, quando o sensor de destravamento for tocado, todas as portas serão destravadas.

Travas das portas

1

Operação

【Destravamento por aproximação】 : Com esta função ativada, ao se aproximar do veículo com a chave inteligente, quando a distância até as maçanetas das portas dianteiras for de aproximadamente 1,5 metros, as luzes de direção piscarão 2 vezes e as portas serão destravadas automaticamente. Quando o modo de destravamento é definido como **【Apenas motorista】**, apenas a porta do lado do motorista é destravada. Quando o modo de destravamento é definido como **【Todas as portas】**, todas as portas são destravadas automaticamente.

i AVISO

Quando a carga da bateria estiver abaixo de um determinado limite, a função de destravamento por aproximação será desativada para evitar que a bateria descarregue completamente. Você pode destravar a porta usando o controle remoto ou tocando na maçaneta e substitua a bateria o mais rápido possível.

Operação de travamento

Toque no sensor de travamento para travar todas as portas e a tampa traseira. Neste ponto, o sinalizador de direção pisca uma vez.

【Travamento ao sair】 : Com o modo de alimentação em OFF e a função ativada, todas as portas e a tampa do porta-malas estão completamente fechadas. Ao se afastar do veículo com a chave inteligente por cerca de 4 a 5 metros, os sinalizadores de direção piscarão uma vez e todas as portas serão travadas automaticamente.

i AVISO

Quando a carga da bateria estiver abaixo de um determinado limite, a função de travamento automático das portas será desativada para evitar que a bateria descarregue completamente. Você pode travar as portas usando o controle remoto ou tocando na maçaneta e substitua a bateria o mais rápido possível.

i AVISO

Ao travar as portas, se o veículo não responder (não piscar as luzes ou buzinar), verifique se todas as portas e a porta traseira estão completamente fechadas.

i AVISO

- › Somente as portas que detectam a chave inteligente podem ser operadas.
- › Não trave e destrave ao mesmo tempo.
- › Se você operar a maçaneta da porta com luvas, talvez não consiga destravar ou travar a porta.

- › As ondas de rádio do sistema de entrada inteligente são fracas. Quando há outros dispositivos de rádio por perto ou as ondas são bloqueadas por obstáculos, a comunicação entre a chave inteligente e o veículo pode ser afetada, fazendo com que o sistema não funcione corretamente.
- › Após cada travamento ou destravamento bem-sucedido da porta, aguarde 3 segundos antes de realizar a próxima operação de travamento ou destravamento.
- › Após lavar o veículo em climas frios, remova o acúmulo de água no vão da maçaneta externa da porta a tempo. O acúmulo de água pode congelar no mecanismo da maçaneta, fazendo com que a mesma fique presa. Por exemplo: após puxar a maçaneta da porta, ela pode não retornar à sua posição original, fazendo com que não feche normalmente. Nesse momento, você pode puxar a maçaneta da porta várias vezes para remover o gelo.

Travamento e destravamento com o botão da chave

Consulte a introdução aos botões da chave.(▷ Página 20)

Travamento e destravamento com o interruptor do controle central



FAC75A46F297

O interruptor de controle central está localizado na porta do motorista. Pressione o interruptor de controle central para travar ou destravar todas as portas.

A luz do interruptor acende para indicar que as portas estão travadas.

A luz do interruptor apaga para indicar que as portas estão destravadas.

Desbloqueio na maçaneta interna



CCA2B77AA004

Quando a porta estiver travada, puxe a maçaneta interna para destravar a porta e puxe-a novamente para abrir a porta.

Travas das portas

i AVISO

Ao utilizar a maçaneta interna para abrir a porta, certifique-se de que a trava para crianças esteja desabilitada, caso contrário, não será possível abrir a porta.

Travamento e destravamento com a chave mecânica

1. Puxe a maçaneta da porta do motorista e empurre a tampa por dentro para removê-la.



AE1B5943B39B

2. Insira a chave mecânica no orifício da trava da porta e gire a chave para travar ou destravar a porta.

Para saber como obter a chave mecânica, consulte "Remoção da chave mecânica". (▷ Página 22)



A263ED152DAA

! CUIDADO

Após destravar a porta, a chave mecânica deve ser removida antes de abrir a porta do motorista.

Travamento em uma emergência



4E32A746DE2F

O travamento de emergência das portas está instalado nas portas do passageiro dianteiro e traseiras.

Insira a chave mecânica no orifício da trava de emergência, conforme mostrado na figura, mova o dispositivo branco para a posição mais baixa de acordo com o princípio da alavanca e, em seguida, feche a porta para travá-la.

i AVISO

Se for necessário usar esse método para travar a porta, isso significa que o sistema de trava elétrica da porta está com defeito. Dirija-se a uma Concessionária autorizada para o reparo o quanto antes.

Trava para crianças

Crianças até dez anos de idade viajando nos veículos deverão ser transportadas no banco traseiro utilizando o cinto de segurança ou um dispositivo de fixação de crianças equivalente, conforme a Resolução 819/21 do Contran. De acordo com a legislação brasileira, é obrigatório o uso de sistemas de fixação para crianças com certificação do INMETRO. O uso obrigatório dos sistemas de fixação para crianças varia de país para país. As portas traseiras são equipadas com travas para crianças para evitar que elas abram as portas acidentalmente.



3AEFE94D475D

Empurre a alavanca na direção da seta para travar a trava de segurança para crianças. Empurre na direção oposta para desativar a trava de segurança para crianças.

⚠ ATENÇÃO

Somente as portas traseiras são equipadas com travas para crianças. Se a criança estiver sozinha em um banco traseiro, ative as travas para crianças nas duas portas traseiras ao mesmo tempo para evitar que as portas se abram acidentalmente e causem acidentes.

i AVISO

Depois de ligar a trava para crianças, a porta só poderá ser aberta puxando a maçaneta do lado de fora do carro.

Destramento após desligar o motor

Após a função ser ativada, quando o modo de potência muda de ON para OFF, todas as portas são destrancadas automaticamente.

Através da tela multimídia , em Configurações do Veículo → **【Veículo】** → **【Janelas】**, você pode definir esta função como desativada ou ativada.

Travamento ao dirigir

Todas as portas, inclusive a tampa traseira, travam automaticamente quando o veículo ultrapassa uma determinada velocidade.

i AVISO

Antes de dirigir, certifique-se de que todas as portas e a tampa do porta-malas estejam completamente fechadas.

Travas das portas

Travamento automático

Com o veículo travado, após destravar as portas pelo lado de fora (exceto com chave mecânica), se o estado do modo de potência não mudar e todas as portas e a tampa do porta-malas não forem abertas por um período, todas as portas e a tampa do porta-malas serão travadas automaticamente.

Desbloqueio automático em caso de colisão

Quando o interruptor de ignição (START/STOP) está no modo ON e o sistema detecta uma colisão, todas as portas são destravadas automaticamente.

1

Operação

Tampa traseira manual

Abertura

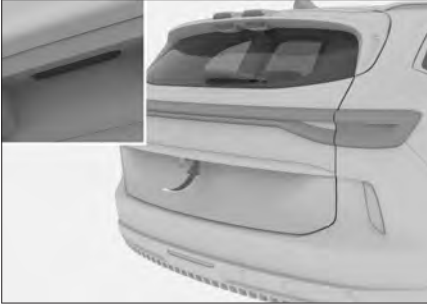

62B33B65EADC

- › Com as quatro portas destravadas, sem a necessidade da chave inteligente, pressione o micro interruptor da tampa traseira e puxe-a para cima para abri-la.
- › Em posse da chave inteligente, pressione e puxe o microinterruptor da tampa traseira.
- › Quando o modo de alimentação estiver em OFF, pressione e segure o botão de controle da tampa traseira na chave por 30 segundos enquanto pressiona o micro interruptor da tampa traseira e puxe para cima.

Fechamento



5D2D5ECE434D

1. Puxe a maçaneta auxiliar da tampa traseira e solte a tampa antes que esteja completamente fechada.
2. Pressione a tampa traseira pelo lado de fora do veículo para fechá-la completamente.

⚠ ATENÇÃO

- › Para fechar manualmente a tampa traseira, pelo lado de fora do veículo, pressione a tampa traseira para fechá-la completamente. Se a tampa traseira for fechada diretamente usando a maçaneta auxiliar, há risco de prender as mãos e causar ferimentos graves.
- › É proibido dirigir o veículo com a tampa traseira aberta.
- › É proibido transportar pessoas no porta-malas.
- › Quando houver outras pessoas perto da tampa traseira, certifique-se de que elas não se machucarão ao abrir ou fechar a tampa.
- › Ao fechar a tampa traseira, tome cuidado para não prender sua bolsa ou seus acessórios.
- › Não deixe que crianças operem a tampa traseira, caso contrário poderão ocorrer ferimentos.

⚠ CUIDADO

- › Ao abrir a tampa traseira, não use força excessiva, caso contrário ela poderá ser danificada.

Tampa traseira

1

Operação

› Tenha cuidado ao abrir a tampa traseira em condições de ventos fortes. Sob ventos fortes, a tampa traseira pode ser aberta de maneira excessiva, causando deformação.

› Se a tampa traseira estiver coberta de neve ou gelo, não force sua abertura, utilize a função de ar-condicionado para aquecer o interior do veículo antes de abrir a tampa traseira.

Se precisar abrir a tampa traseira em uma emergência, despeje água morna para derreter o gelo e tente abrir a tampa depois que o gelo estiver solto.

› Não instale ou cole nenhum objeto nas hastes de suporte da tampa traseira.

› Não puxe a tampa traseira horizontalmente, pois isso fará com que a haste de suporte fique deformada.

› Quando um dos lados do veículo é levantado para inspeção ou troca de pneu, a tampa traseira pode não funcionar corretamente. Não acione a tampa traseira para evitar danos ao veículo.

› Quando o veículo estiver estacionado em superfícies irregulares, como declives, a tampa traseira pode não funcionar corretamente. Não acione a tampa traseira para evitar danos ao veículo.

i AVISO

› Quando a temperatura ambiente for inferior a 0°C, a haste de suporte da tampa traseira pode não ser capaz de suportar a tampa traseira automaticamente. Nesse caso, você pode operar a tampa traseira manualmente para abrí-la.

› Não instale acessórios pesados na tampa traseira, pois isso pode fazer com que a barra de suporte não suporte a tampa traseira.

› O movimento da haste de sustentação da tampa traseira requer óleo para auxiliar a lubrificação, portanto, é normal haver manchas de óleo próximo ao protetor contra poeira da haste de sustentação.

Tampa traseira elétrica com sensor

Abertura

Por motivos de segurança, abra a tampa traseira quando estiver com o veículo estacionado:

- › Com a porta do motorista destravada, pressione o botão da tampa traseira localizado próximo ao volante.



- Em posse da chave inteligente, faça um movimento de chute na área de detecção, sob o para-choque traseiro.



- › Com a porta do motorista destravada, pressione o microinterruptor na tampa traseira.
- › Em posse da chave inteligente, pressione o microinterruptor na porta traseira.
- › Quando o interruptor de ignição (START/STOP) estiver no modo OFF, pressione o botão de controle da tampa traseira na chave inteligente 2 vezes em 2 segundos.
- › A função de abertura por sensor da tampa traseira pode ser ativada ou desativada através da tela  "Configurações do Veículo → 【Veículo】 → 【Janelas】 na tela multimídia.

Fechamento

- › Pressione o botão de fechamento na tampa traseira.



- › Pressione o botão da tampa traseira localizado próximo ao volante.
- › Quando o interruptor de energia estiver no modo OFF, pressione o botão de controle da porta traseira na chave inteligente.
- › Faça um movimento de chute na área de detecção, sob o para-choque traseiro.

Tampa traseira

i AVISO

- › Ao realizar um movimento de chute, aproxime o pé ao para-choque traseiro e a ponta do pé ao menos 10 cm sob o para-choque, sem tocar no para-choque e, em seguida, retraia o pé rapidamente. Caso contrário, a tampa traseira pode não abrir ou fechar.
- › A tampa traseira pode não abrir ou fechar ao fazer um movimento lateral da perna sob o para-choque.
- › Se o movimento de chute for mantido sob o para-choque por muito tempo ou se a velocidade de movimento for lenta, a tampa traseira não abrirá nem fechará. Se isso acontecer, repita o movimento de chute de maneira mais rápida.
- › Se a tampa traseira não abrir após várias tentativas, aguarde alguns instantes e tente novamente.
- › A tampa traseira também pode ser fechada sem estar em posse da chave inteligente, executando um movimento de chute na área de detecção, sob o para-choque traseiro.

⚠ CUIDADO

Ao lavar um carro em um lava-rápido ou com lavador de alta pressão, certifique-se de que a chave inteligente não esteja dentro do alcance de detecção da tampa traseira, evitando assim sua abertura acidental.

⚠ ATENÇÃO

- › Certifique-se sempre de que o movimento de chute seja realizado apenas dentro da área de detecção do sensor. Caso contrário, podem ocorrer queimaduras ao tocar no sistema de escapamento.
- › Ao realizar o movimento de chute, certifique-se de permanecer estável no solo e com uma distância suficiente da traseira do veículo. Caso contrário, você poderá perder o equilíbrio (por exemplo, no gelo).
- › Não transporte a chave inteligente nas seguintes situações para evitar que a tampa traseira abra ou feche acidentalmente.

Ao colocar ou recolher objetos atrás do veículo.

Ao realizar trabalhos de manutenção, como polimento, da parte traseira do veículo.

⚠ ATENÇÃO

- › Se for necessário fechar manualmente a tampa traseira, do lado de fora do veículo, pressione a porta traseira para fechá-la totalmente.

Se a tampa do porta-malas for fechada diretamente usando a maçaneta auxiliar, há risco de prender as mãos e causar ferimentos graves.

- › É proibido dirigir o veículo com a tampa traseira aberta.

- › É proibido transportar pessoas no porta-malas.
- › Quando houver outras pessoas perto da tampa traseira, certifique-se de que elas não se machucarão ao abrir ou fechar a tampa.
- › Ao fechar a tampa traseira, tome cuidado para não prender sua bolsa ou seus acessórios.
- › Não deixe que crianças operem a tampa traseira, caso contrário poderão ocorrer ferimentos.
- › Não instale ou cole nenhum objeto nas hastes de suporte da tampa traseira.
- › Não puxe a tampa traseira horizontalmente, pois isso fará com que a haste de suporte fique deformada.
- › Quando a tampa traseira estiver abrindo ou fechando, não aplique força excessiva para forçá-la a se mover na direção oposta, caso contrário, poderão ocorrer ferimentos e danos à tampa traseira.

CUIDADO

- › Em alguns casos, se você precisar abrir ou fechar manualmente a tampa traseira, mantenha a velocidade do movimento lenta e uniforme. Não force repentinamente a abertura ou o fechamento da tampa traseira.
- › Tenha cuidado ao abrir a tampa traseira em condições de ventos fortes. Sob ventos fortes, a tampa traseira pode ser aberta de maneira excessiva, causando deformação.
- › Se a tampa traseira estiver coberta de neve ou gelo, não force sua abertura, utilize a função de ar-condicionado para aquecer o interior do veículo antes de abrir a tampa traseira.

Se precisar abrir a tampa traseira em uma emergência, despeje água morna para derreter o gelo e tente abrir a tampa depois que o gelo estiver solto.

- › Quando um dos lados do veículo é levantado para inspeção ou troca de pneu, a tampa traseira pode não funcionar corretamente. Não acione a tampa traseira para evitar danos ao veículo.
- › Quando o veículo estiver estacionado em superfícies irregulares, como declives, a tampa traseira pode não funcionar corretamente. Não acione a tampa traseira para evitar danos ao veículo.

AVISO

Se a tampa do porta-malas estiver aberta ou em movimento, e a bateria for desconectada e reconectada, pode ocorrer que a tampa do porta-malas não consiga fechar eletricamente. Neste caso, feche a tampa do porta-malas manualmente por completo e a função voltará ao normal.

Tampa traseira

i AVISO

- › Quando a temperatura ambiente for inferior a 0°C, a haste de suporte da tampa traseira pode não ser capaz de suportar a tampa traseira automaticamente. Nesse caso, você pode operar a tampa traseira manualmente para abri-la.
- › Não instale acessórios pesados na tampa traseira, pois isso pode fazer com que a barra de suporte não suporte a tampa traseira.

Função antiesmagamento

Se a porta traseira encontrar um obstáculo durante o fechamento automático, quando a pressão atingir um determinado valor, a porta traseira retornará automaticamente à posição aberta.

⚠ ATENÇÃO

- › Não utilize nenhuma parte do corpo para testar a função de proteção antiesmagamento.
- › No momento em que a porta traseira se fecha completamente, se um objeto estiver preso, a função antiesmagamento não funcionará.
- › Se alguma parte do seu corpo ou outros objetos ficarem presos acidentalmente, retire-os rapidamente ou acione o interruptor da tampa traseira para abri-la.

Ativar a configuração de ângulo de abertura

Se for necessário definir o ângulo de abertura da tampa traseira, proceda da seguinte forma:

1. Abra a porta traseira, ajuste-a na altura desejada e segure.
2. Pressione e segure o botão de fechamento na tampa traseira até que o veículo emita um aviso luminoso e o ângulo de abertura da porta traseira será definido.

Destramento em uma emergência

1. Utilize uma chave de fenda para retirar a tampa de emergência localizada na parte inferior interna da porta traseira.



E54679D44D0F

i AVISO

Antes de retirar a tampa, envolva a ponta da chave de fenda com um pano.

2. Para abrir a tampa traseira, utilize a chave de fenda para mover o dispositivo de abertura de emergência na direção mostrada na figura.

Tampa traseira manual

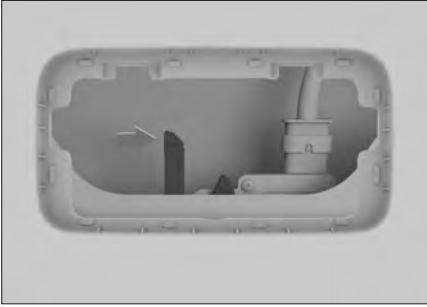

EC34B8F212CF

Tampa traseira elétrica



49B02CAA18C8

i AVISO

Se for necessário mover o dispositivo de abertura de emergência manualmente, tente não tocar na parte metálica para evitar arranhões.

Equipamentos do veículo

Note que este manual contém todos os equipamentos padrão, nacionais e especiais para esta série de modelos. Portanto, alguns dos equipamentos ou recursos descritos neste manual podem não estar instalados em seu veículo, ou podem estar disponíveis apenas em alguns mercados. Para obter informações específicas sobre a configuração, consulte os materiais de venda relevantes ou a Concessionária Autorizada na qual você adquiriu o veículo.

Interruptor do vidro do lado do motorista

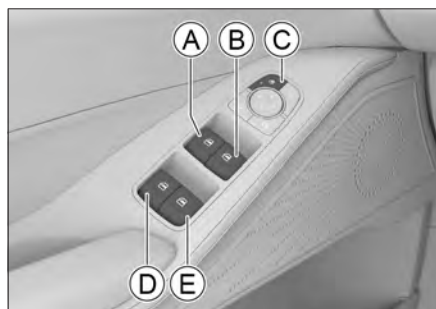

75887624EB0C

- (A) Interruptor do vidro do lado do motorista
- (B) Interruptor do vidro do lado do passageiro
- (C) Interruptor da trava do vidro
- (D) Interruptor do vidro traseiro esquerdo
- (E) Interruptor do vidro traseiro direito

Operação manual

Para abrir ou fechar os vidros, pressione e segure ou puxe e segure o interruptor correspondente até que o vidro atinja a posição desejada.

⚠ ATENÇÃO

Antes de fechar o vidro, certifique-se de que nenhum ocupante está com a cabeça ou as mãos para fora dos vidros. Caso contrário, isso causará ferimentos graves.

Acionamento com um toque

Pressione o interruptor do vidro excedendo o ponto de pressão e solte-o; o vidro abrirá totalmente de maneira automática. Se quiser interromper a abertura no meio do caminho, basta puxar esse interruptor para cima.

Puxe o interruptor do vidro excedendo o ponto de pressão e solte-o; o vidro fechará totalmente de maneira automática. Se quiser interromper o fechamento no meio do caminho, basta pressionar esse interruptor.

⚠ CUIDADO

Em ambientes de baixa temperatura, o gelo pode congelar entre o vidro da janela e a moldura da janela, fazendo com que o vidro não consiga subir e descer normalmente. Nesse caso, não force operações repetidas para não danificar o mecanismo de elevação. Aguarde até que a temperatura no veículo aumente e o vidro descongele para que possa fechar e abrir o vidro normalmente.

Fechamento de emergência dos vidros

Em caso de emergência, puxe o interruptor do vidro acima do ponto de pressão e mantenha-o pressionado. O vidro aciona a função de abertura de emergência e neste caso a função antiesmagamento não irá funcionar.

Travamento dos vidros

Após pressionar o interruptor de travamento dos vidros, o interruptor do vidro nas portas traseiras não poderá ser usado para controlar o vidro correspondente.

Pressionar novamente o interruptor de travamento dos vidros restaurará a função do interruptor dos vidros traseiros.

⚠ ATENÇÃO

Ao transportar crianças no banco traseiro, ativar a função de travamento dos vidros.

Interruptor do vidro dos passageiros

Há um botão de acionamento do vidro em cada apoio de braço das portas dos passageiros, que opera a abertura e fechamento do vidro correspondente.

Função de proteção térmica

Após a operação repetida do interruptor do vidro por várias vezes seguidas, a função de proteção térmica pode ser acionada para proteger o motor do regulador do vidro, e o interruptor do vidro será temporariamente desativado. Aguarde até que o motor esfrie e o interruptor do vidro retornará ao normal.

Função de proteção antiesmagamento

Se um objeto for detectado entre o quadro do vidro e o vidro durante o fechamento, a operação será interrompida e uma abertura do vidro acontecerá automaticamente.

⚠ ATENÇÃO

- › Não utilize nenhuma parte do corpo para testar a função de proteção antiesmagamento.
- › A função de proteção antiesmagamento não funcionará se um objeto ficar preso no momento em que o vidro estiver totalmente fechado.
- › A função antiesmagamento não funciona quando a função de fechamento de emergência do vidro é acionada.

i AVISO

- › Em condições adversas, como baixas temperaturas, choques severos, a função de proteção antiesmagamento pode ser acionada durante a elevação do vidro e pode não fechar suavemente. Neste caso, opere o interruptor do vidro para fechá-lo
- › Quando a função de elevação com um toque do vidro estiver com falha, a função antiesmagamento também será desativada e poderá ser restaurada através da operação de inicialização.

Temporizador

Os vidros ainda podem ser operados por alguns segundos depois que o modo de energia for alterado para o modo OFF.

Fechamento automático

Com o modo desligado (OFF) e todas as portas fechadas, mantenha pressionado o botão de travamento da chave ou o sensor na maçaneta para fechar todos os vidros automaticamente.

Pressione o botão de destravamento da chave ou o botão de trava durante o processo de fechamento automático dos vidros para interromper o fechamento.

i AVISO

Se for encontrado um obstáculo entre o vidro do veículo e a estrutura do vidro durante o fechamento automático, a função antiesmagamento será acionada, devendo o motorista confirmar se os vidros estão totalmente fechados antes de sair.

Configuração dos vidros

Os vidros podem ser ajustados na tela multimídia , em Configurações do veículo → **【Veículo】** → **【Janelas】**.

- › **【Controle da janela】** : Totalmente fechado, parcialmente aberto ou totalmente aberto.
- › **【Configuração de fechamento das janelas】** : É possível configurar o fechamento dos vidros ao dirigir e ao travar o veículo.

【Fechar janelas em velocidade】 : O fechamento é ativado quando o veículo atinge 80 km/h pela primeira vez.

【Fechar janelas ao travar portas】 : Com essa função ativada, todos os vidros se fecham automaticamente ao trancar o carro.

i AVISO

- › Se for encontrado um obstáculo entre o vidro e a moldura do vidro durante o fechamento automático, a função antiesmagamento será acionada, confirme se os vidros estão totalmente fechados antes de sair.

- › Após desconectar a bateria, reinicialize o sistema de vidros se necessário.
-

Inicialização dos vidros

Quando a função de subir/descer com um toque apresentar mau funcionamento, ela pode ser restaurada pelas seguintes operações:

1. O interruptor de energia é alternado para o modo ON.
2. Puxe os interruptores dos vidros equipados com a função de abertura ou fechamento de um toque para cima além do ponto de pressão até que o vidro esteja completamente fechado e então segure por cerca de 3 segundos.
3. Opere o interruptor do vidro novamente para fazer com que o vidro abaixe e levante com um toque.

AVISO

Quando a função de acionamento com um toque não está funcionando corretamente, os vidros com função de um toque precisam ser inicializados. Eles também precisam ser inicializados toda vez que a bateria for desconectada e a energia for ligada novamente.

Teto solar

Equipamentos do veículo

Note que este manual contém todos os equipamentos padrão, nacionais e especiais para esta série de modelos. Portanto, alguns dos equipamentos ou recursos descritos neste manual podem não estar instalados em seu veículo, ou podem estar disponíveis apenas em alguns mercados. Para obter informações específicas sobre a configuração, consulte os materiais de venda relevantes ou a Concessionária Autorizada na qual você adquiriu o veículo.

Abertura e fechamento do teto solar



8F381662804D

Operação manual

Pressione e segure o botão de abertura/fechamento do teto solar; o teto solar inclina até o ângulo máximo e para; pressione e segure o botão novamente; o teto solar desliza para a posição máxima de abertura e, em seguida, solte o botão.

Puxe e segure o botão de abertura/fechamento do teto solar; o teto solar desliza para a posição completamente fechada e, em seguida, solte o botão.

i AVISO

Se você soltar o botão de abertura/fechamento do teto solar durante o movimento, o teto solar para.

Operação automática

Pressione e solte o botão do teto solar: ele inclina até o ângulo máximo; pressione novamente, vai à posição de conforto; pressione mais uma vez, abre completamente.

Puxe e solte o botão do teto solar para fechá-lo automaticamente.

i AVISO

Se você operar o botão de abertura/fechamento do teto solar novamente durante o movimento, o teto solar para.

Através da tela multimídia (📱), em Configurações do Veículo → **【Veículo】** → **【Janelas】** → **【Ajuste do Teto solar/Persiana】**, você pode operar a área de controle do teto solar para controlar a abertura, fechamento e nível de abertura do teto solar.



474A96656E6E

Toque ou deslize a área de controle do teto solar para controlar o nível de abertura do teto solar.

A parte superior indica que o teto solar está completamente fechado, e a parte inferior indica que está completamente aberto.

⚠ ATENÇÃO

- › Não coloque as mãos ou a cabeça para fora do teto solar enquanto estiver dirigindo. Se você atingir objetos do lado de fora do carro ou se deparar com uma frenagem de emergência, poderá ocorrer ferimentos graves ou até mesmo a morte.
- › Ao fechar o teto solar, tome cuidado para não prender as mãos, cabeças, pescoços etc. de outras pessoas para evitar ferimentos graves.
- › Não permita que crianças operem o teto solar.

Abertura e fechamento da cortina



F25C33079349

Operação manual

Pressione e mantenha o botão da cortina solar para abri-la gradualmente.

Puxe e mantenha o botão para fechar a cortina solar gradualmente.

i AVISO

Se você soltar o botão durante o movimento do teto solar, ele para.

Operação automática

Pressione e solte o botão da cortina para que ela abra automaticamente.

Puxe e solte o botão da cortina para que ela feche automaticamente.

i AVISO

Se você operar o botão novamente durante o movimento do teto solar, ele para.

Teto solar

Através da tela multimídia , em Configurações do Veículo → **【Veículo】** → **【Janelas】** → **【Ajuste do Teto solar/Persiana】**, você pode operar a área de controle da cortina solar para controlar a abertura, fechamento e nível de abertura da cortina solar.



Toque ou deslize a área de controle da cortina solar para controlar o nível de abertura da cortina solar.

A parte superior indica que a cortina solar está completamente fechada, e a parte inferior indica que está completamente aberta.

ATENÇÃO

- › Ao fechar a cortina, tome cuidado para não prender as mãos, a cabeça, o pescoço etc. de outras pessoas para evitar ferimentos graves.
- › Não permita que crianças operem a cortina.

CUIDADO

- › Não force a cortina do teto solar, para evitar que caia ou seja danificada.

- › Ao estacionar por longos períodos, recomenda-se fechar a cortina do teto solar para evitar danos causados pela exposição ao sol.

Função combinada

Durante a abertura do teto solar, o sistema ajustará automaticamente a abertura da cortina com base na abertura do teto solar.

Função de proteção antiesmagamento

Se o teto solar ou a persiana encontrar um obstáculo durante o fechamento automático, seus movimentos serão interrompidos e eles retornarão em uma certa distância.

ATENÇÃO

- › Existe o risco de ficar preso, apesar do recurso antiesmagamento.
Em casos específicos (por exemplo, pequenos objetos), não é possível interromper o processo de fechamento, portanto, certifique-se de que a área de fechamento do teto solar e da persiana estejam desobstruídas, apesar da função antiesmagamento.
- › Não use nenhuma parte do corpo para testar a função antiesmagamento.
- › A função antiesmagamento não funcionará se um objeto ficar preso no momento em que o teto solar e a persiana estiverem totalmente fechados.

- › O recurso antiesmagamento não funcionará ao fechar manualmente o teto solar e a persiana; tome cuidado para não prender os dedos e outras partes do corpo.

Temporizador

O teto solar e a cortina solar ainda podem ser operados por alguns segundos após o modo de potência ser alterado para OFF.

Fechamento automático

Com o modo de potência em OFF, todas as portas e a tampa do porta-malas fechadas, pressione e segure o botão de travamento na chave e o teto solar fechará automaticamente.

ATENÇÃO

Antes de fechar o teto solar, certifique-se de que as mãos, cabeças e pescoços de todos os ocupantes estejam afastados do teto solar antes de usar a função de fechamento conveniente, caso contrário, poderão ocorrer ferimentos graves.

AVISO

Durante o fechamento do teto solar, se houver um obstáculo entre a janela e a moldura, a função antiesmagamento será acionada. Certifique-se de que a janela esteja completamente fechada antes de sair.

Função de fechamento automático

- › Quando o modo de potência estiver desligado (OFF), se o sensor de chuva detectar chuva, o teto solar fechará automaticamente.

AVISO

Se a chuva for muito fraca, o teto solar poderá não fechar automaticamente. Confirme se o teto solar está completamente fechado antes de sair.

- › O teto solar fecha automaticamente ao trafegar em velocidades acima de 120 km/h por mais de 3 segundos.

Inicialização

Se o sistema estiver com falha, ele pode ser restaurado através das seguintes operações:

1. Feche totalmente o teto solar e a persiana, depois pressione e segure o interruptor do teto solar até que o teto solar e a persiana se movam um pouco em seguida solte o interruptor.
2. Pressione e segure o interruptor do teto solar novamente dentro de 5 segundos, solte o interruptor depois que o teto solar e a persiana concluírem o movimento de aberto para totalmente fechado e a inicialização está concluída.

Teto solar

1

Operação

Se o teto solar oscilar durante o fechamento, poderá ser necessário forçar a inicialização do sistema, da seguinte forma:

1. Quando o teto solar oscilar, pressione o interruptor do teto solar imediatamente e mantenha pressionado. Após o retorno, continue a pressionar e segure o interruptor do teto solar até que ele esteja completamente fechado e se mova por um tempo, depois solte o interruptor.
2. Pressione e segure o interruptor do teto solar novamente dentro de 5 segundos até que o teto solar complete o movimento de aberto para totalmente fechado, então solte o interruptor e a inicialização está concluída.

Se a persiana oscilar durante o fechamento, poderá ser necessário forçar a inicialização do sistema, da seguinte forma:

1. Primeiramente, feche o totalmente o teto solar.
2. Feche a persiana novamente e pressione e segure o interruptor da persiana imediatamente após o salto ocorrer. Após o retorno, continue a pressionar o interruptor da persiana até que ela esteja totalmente fechada e se mova por um tempo, depois solte o interruptor.

3. Pressione e segure o interruptor da persiana novamente dentro de 5 segundos até que a persiana complete seu movimento de aberta para totalmente fechada e então solte o interruptor e a inicialização da persiana está concluída. Em caso de dúvida, consulte uma Concessionária Autorizada GWM.

Equipamentos do veículo

Note que este manual contém todos os equipamentos padrão, nacionais e especiais para esta série de modelos. Portanto, alguns dos equipamentos ou recursos descritos neste manual podem não estar instalados em seu veículo, ou podem estar disponíveis apenas em alguns mercados. Para obter informações específicas sobre a configuração, consulte os materiais de venda relevantes ou a Concessionária Autorizada na qual você adquiriu o veículo.

Abertura

1. Puxe a alavanca de liberação do capô localizada sob o painel de instrumentos e o capô se abrirá levemente.



E4BA9F62D17F

2. Abra o capô levantando-o levemente e através da abertura, puxe o trinco na direção da seta para abrir o capô completamente.



A8D0C9694CFC

3. Remova a haste de suporte da posição de encaixe e insira a sua extremidade no encaixe do capô para mantê-lo aberto.



2A3CBB913862

AVISO

Quando o sistema de condução está pronto (a luz indicadora **READY** acende no painel de instrumentos) e o capô é aberto, o motor é desligado automaticamente e a partida não será possível; se a bateria de alimentação estiver com carga baixa, o veículo é desligado automaticamente e impossibilitado de alternar para a condição **READY**.

- › Se o capô não travar corretamente, abra-o novamente e feche-o com mais força, garantindo que esteja completamente travado. Não empurre a tampa do capô diretamente para travá-la quando estiver em estado de semi-travamento, para evitar deformação da tampa do capô.

Fechamento

1. Levante o capô ligeiramente.
2. Remova a barra de suporte do orifício do capô e coloque-a de volta em sua posição original.
3. A uma altura de cerca de 30 cm da trava do capô, solte o capô e deixe-o cair livremente.
4. Verifique se o capô está totalmente travado.

ATENÇÃO

Antes de dirigir, certifique-se de que o capô do motor esteja fechado e travado com segurança. Caso contrário, ele poderá se abrir acidentalmente durante a condução, causando um acidente.

CUIDADO

- › Antes de fechar o capô, verifique se há algum resíduo no compartimento do motor.

Equipamentos do veículo

Note que este manual contém todos os equipamentos padrão, nacionais e especiais para esta série de modelos. Portanto, alguns dos equipamentos ou recursos descritos neste manual podem não estar instalados em seu veículo, ou podem estar disponíveis apenas em alguns mercados. Para obter informações específicas sobre a configuração, consulte os materiais de venda relevantes ou a Concessionária Autorizada na qual você adquiriu o veículo.

Reabastecimento de combustível

1. Com a porta do motorista destravada, pressione a extremidade da porta do tanque de combustível próxima à parte traseira do veículo e a porta do tanque de combustível se abrirá levemente.
2. Gire a tampa do tanque de combustível no sentido anti-horário para abri-la e prenda a corda da tampa do tanque de combustível na tampa para evitar sujar a carroceria do veículo.



9E025F6D2927

⚠️ ATENÇÃO

- › Ao abrir a tampa do tanque de combustível, se ouvir um som de assobio, não continue a abrir a tampa. Abra-a lentamente depois que o som cessar.
Em climas quentes, o combustível em alta pressão pode sair pela abertura do tanque de combustível devido à pressão interna excessiva, causando ferimentos.
- › Precauções ao abastecer:
Não permita fogos de artifício próximos ao veículo.
Não faça ou receba chamadas telefônicas.
Observe outras precauções indicadas no posto de gasolina.

⚠️ CUIDADO

- › Pare de reabastecer quando o bico da bomba de combustível desligar automaticamente pela primeira vez. Caso contrário encherá o espaço de expansão no tanque de combustível e poderá causar derramamento de combustível. Não encha em excesso o tanque de combustível. A pressão em um tanque abastecido em excesso pode causar vazamento e levar o combustível a espirrar e inflamar.
- › Não deixe o combustível respingar na carroceria do veículo durante o abastecimento, sob o risco de danos à pintura e às superfícies plásticas.

Reabastecimento de combustível

1

Operação

› Utilize somente o tipo de combustível especificado para o veículo.

3. Após o reabastecimento, coloque a tampa do tanque de combustível de volta no lugar e gire-a no sentido horário até ouvir um “clique”, indicando que a tampa foi fechada.

i AVISO

A tampa de combustível deve fechada ou a luz de advertência de falha do motor pode acender.

4. Feche a portinhola do tanque de combustível.

! CUIDADO

Não manuseie violentamente a portinhola do tanque de combustível para evitar que o mecanismo de travamento se deforme e quebre, impedindo sua abertura e fechamento.

Informações sobre o combustível

Item	Dados
Especificações do combustível	Gasolina e/ou álcool
Capacidade do tanque de combustível [litros] (valor de referência)	61

! CUIDADO

Se optar por usar álcool como combustível por um período prolongado, recomenda-se abastecer o tanque com gasolina a cada 10.000 quilômetros ou menos.

Equipamentos do veículo

Note que este manual contém todos os equipamentos padrão, nacionais e especiais para esta série de modelos. Portanto, alguns dos equipamentos ou recursos descritos neste manual podem não estar instalados em seu veículo, ou podem estar disponíveis apenas em alguns mercados. Para obter informações específicas sobre a configuração, consulte os materiais de venda relevantes ou a Concessionária Autorizada na qual você adquiriu o veículo.

Apoio de cabeça

Ajuste do apoio de cabeça

O apoio de cabeça oferece a melhor proteção quando a altura do centro do apoio é ajustada alinhada a parte superior da orelha.

⚠ ATENÇÃO

Não ajuste o apoio de cabeça enquanto o veículo estiver em movimento.

Apoios de cabeça dos bancos dianteiros

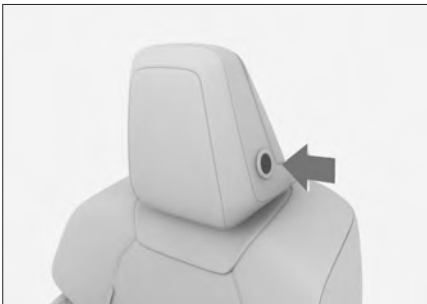

7EDD23BC90D0

Apoios de cabeça dos bancos traseiros



FB7265D0C9CF

- › Para elevar o apoio de cabeça, basta levantá-lo até a posição desejada.
- › Para abaixar o apoio de cabeça, mantenha pressionado o botão de ajuste do apoio de cabeça enquanto o empurra para baixo até a posição desejada.

i AVISO

A posição mais baixa do apoio de cabeça não é sua posição de uso. Ao usá-lo, sempre levante o apoio de cabeça até a posição travada.

i AVISO

Depois de ajustar o apoio de cabeça, empurre-o para confirmar que ele está travado com segurança.

Remoção do apoio de cabeça

Apoios de cabeça dos bancos dianteiros



D3128ADCE603

Depois de levantar o apoio de cabeça, uma pessoa usa duas chaves de fenda finas para pressionar o orifício da trava enquanto a outra pessoa puxa o apoio de cabeça para cima.

Se necessário, ajuste o encosto do banco para que o apoio de cabeça possa ser removido.

Apoios de cabeça dos bancos traseiros

Para remover o apoio de cabeça, pressione e mantenha pressionado o botão de ajuste do apoio de cabeça enquanto o puxa completamente para fora.

Se necessário, ajuste o encosto do banco para que o apoio de cabeça possa ser removido.

⚠ CUIDADO

Depois de instalar o apoio de cabeça, agite-o para cima e para baixo para garantir que esteja travado no lugar.

⚠ ATENÇÃO

Não dirija com o apoio de cabeça removido. Caso contrário, se ocorrer uma colisão, o pescoço será submetido a um forte impacto, resultando em ferimentos graves ou até mesmo fatais.

Bancos elétricos

⚠ ATENÇÃO

- › Não ajuste o banco enquanto estiver dirigindo.
- › Antes de dirigir, ajuste o banco em uma posição que facilite a direção correta. Caso contrário, isto pode levar não somente a operação incorreta, mas também levar a acidentes, e a eficiência de segurança dos cintos de segurança, airbags, apoios de cabeça e outros dispositivos podem não ser efetivamente utilizados.
- › Não incline o encosto do banco excessivamente para evitar que seu corpo deslize do cinto subabdominal em caso de colisão. O cinto de segurança fornece proteção máxima somente quando você estiver sentado na posição vertical e com o corpo apoiado no encosto do banco.

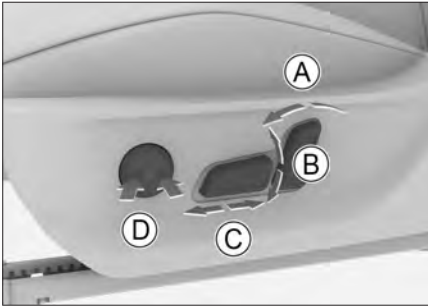

FF237D2AE0DE

- Ⓐ Ajuste da inclinação do encosto
- Ⓑ Ajuste da altura do banco
- Ⓒ Ajuste de avanço/recuo do banco
- Ⓓ Ajuste do suporte lombar

Pressione a extremidade dianteira ou traseira do interruptor para aumentar ou diminuir o apoio lombar.

i AVISO

Alguns recursos estão disponíveis apenas no banco do motorista.

Configurações dos bancos dianteiros

Ventilação do banco

Toque no botão **【Banco】** no menu do ar-condicionado para acessar configurações individuais.

- › Toque no botão **【Ventilação】** e, em seguida, toque no botão Ventilação  na posição correspondente do banco para ativar ou desativar a função de ventilação do banco e ajustar o nível do fluxo de ar.

i AVISO

Use funções de conforto apenas quando necessário para evitar consumo excessivo de energia.

Ajuste dos bancos traseiros

Rebatimento do encosto

Os encostos dos bancos traseiros podem ser rebatidos para proporcionar mais espaço de armazenamento. A parte esquerda ou direita do encosto pode ser rebatida separadamente.

i AVISO

- › Antes de dobrar, ajuste o apoio de cabeça para a posição adequada para evitar interferência com a almofada do assento ou o assento dianteiro.
- › Coloque o cinto de segurança de volta no lugar para evitar interferência ao dobrar o encosto do banco.



A5D71999131D

Puxe a alça de destravamento na parte superior do encosto para rebater o encosto destravado para frente.

CUIDADO

- › Antes de dobrar o encosto do banco, remova todos os objetos do banco.
 - › Não coloque objetos pesados sobre o encosto quando ele estiver dobrado.
-

ATENÇÃO

- › Não ajuste ou dobre o banco enquanto o veículo estiver em movimento.
 - › Não permita que ninguém se sente no encosto do banco dobrado ou no bagageiro.
 - › Não permita que crianças entrem no bagageiro.
-

Restauração do encosto

1. Ajuste o cinto de segurança para evitar que ele fique preso embaixo do banco quando o encosto for restaurado.
2. Puxe o encosto para cima para restaurá-lo à posição de uso. Balance suavemente o encosto do banco para frente e para trás para garantir que esteja travado na posição correta.

Equipamentos do veículo

Note que este manual contém todos os equipamentos padrão, nacionais e especiais para esta série de modelos. Portanto, alguns dos equipamentos ou recursos descritos neste manual podem não estar instalados em seu veículo, ou podem estar disponíveis apenas em alguns mercados. Para obter informações específicas sobre a configuração, consulte os materiais de venda relevantes ou a Concessionária Autorizada na qual você adquiriu o veículo.

Espelho retrovisor interno antiofuscante automático

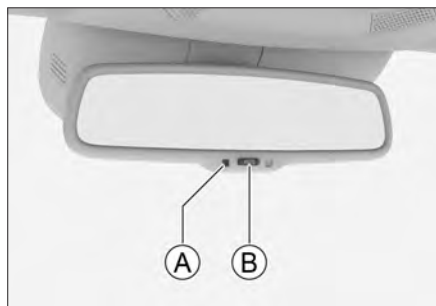

Ⓐ Luz indicadora

Ⓑ Interruptor

Quando o modo de potência é ligado, a função antiofuscante automática é ativada por padrão. Pressione o interruptor para ativar ou desativar a função antiofuscante automática.

A luz indicadora acende, indicando que a função antiofuscante automática está ativada e o espelho retrovisor interno reduzirá automaticamente o reflexo de acordo com a intensidade dos faróis do veículo atrás.

Ajuste do espelho

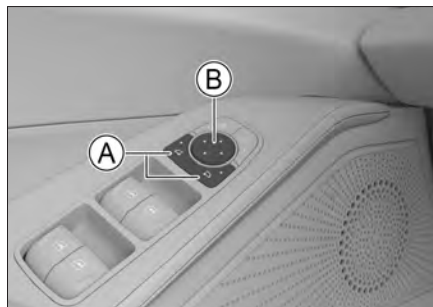

Ⓐ Botão de seleção do espelho retrovisor externo

Ⓑ Botão de ajuste do espelho

Ajuste do espelho

1. Pressione o botão de seleção do espelho externo para selecionar o espelho externo esquerdo ou direito. A luz indicadora do botão se acende, indicando que ele entrou no estado selecionado.
2. Pressione as posições dianteira, traseira, esquerda e direita do botão de ajuste do espelho para ajustar o ângulo do espelho externo esquerdo ou direito.

Espelhos retrovisores

3. Após a conclusão do ajuste, pressione o botão de seleção do espelho externo novamente. A luz indicadora do botão apaga e o estado selecionado é encerrado.

Rebatimento elétrico

- › Pressione os dois botões de seleção do retrovisor externo simultaneamente e os retrovisores externos serão rebatidos automaticamente. Pressione novamente e os retrovisores externos retornarão a abrir automaticamente.

⚠ ATENÇÃO

- › Os espelhos devem ser posicionados e ajustados adequadamente antes de dirigir.
- › Ao ajustar os espelhos retrovisores externos, não prenda os dedos para evitar ferimentos ou danos aos espelhos.
- › É proibido ajustar o espelho retrovisor externo durante a condução. Caso contrário, poderá ocorrer um acidente devido a erros de operação, resultando em vítimas graves.

Configurações do espelho retrovisor externo

Através da tela multimídia , em Configurações do Veículo → **【Veículo】** → **【Controle】** → **【Retrovisores externos】**, você pode acessar a tela de configurações do retrovisor externo.

- › **【Fechar retrovisores】**: A função de rebatimento do espelho pode ser ativada ou desativada.
- › **【Rebatimento Automático por Travamento】**: Com esta função ativada, o rebatimento e o desdobramento dos retrovisores externos estão vinculados ao travamento e destravamento das portas.

Função de desembaçamento dos espelhos retrovisores externos

Em veículos equipados com a função de descongelamento do espelho retrovisor externo, a função de descongelamento do espelho retrovisor externo será ativada ou desativada junto com a função de descongelamento traseiro do sistema de ar-condicionado. Após ativar esta função, é possível aliviar gradualmente o embaçamento ou a formação de gelo nos espelhos externos.

A função do desembaçador do espelho retrovisor externo será desligada automaticamente depois de funcionar por um período de tempo.

⚠ ATENÇÃO

Depois que a função do desembaçador do espelho retrovisor externo for ligada, evite tocar a superfície do espelho para evitar queimaduras.

Equipamentos do veículo

Note que este manual contém todos os equipamentos padrão, nacionais e especiais para esta série de modelos. Portanto, alguns dos equipamentos ou recursos descritos neste manual podem não estar instalados em seu veículo, ou podem estar disponíveis apenas em alguns mercados. Para obter informações específicas sobre a configuração, consulte os materiais de venda relevantes ou a Concessionária Autorizada na qual você adquiriu o veículo.

Método de ajuste

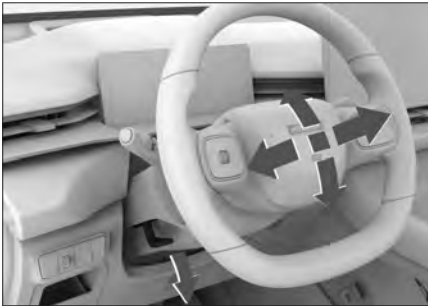

132DABC370FA

1. Solte a alavanca de ajuste sob o volante.
2. Ajuste o volante de modo que ele fique alinhado com seu peito e garanta que você possa ver todos os instrumentos e indicadores no painel de instrumentos.
3. Após o ajuste, retraia a alavanca de ajuste para travar o volante.

⚠️ ATENÇÃO

- › É proibido ajustar o volante enquanto estiver dirigindo. Caso contrário, poderá ocorrer um acidente devido à operação incorreta, resultando em ferimentos graves ou morte.
- › Depois de ajustar o volante, certifique-se de que o volante esteja firmemente travado. Caso contrário, poderá ocorrer um acidente devido a um movimento repentino do volante, resultando em ferimentos graves ou morte.

Buzina

Pressione o símbolo de buzina identificado no volante ou a área ao seu redor, para acionar a buzina.

⚠️ CUIDADO

- › Há um airbag dianteiro no interior do volante. Não bata na área periférica da buzina com força, pois assim se evita que o airbag deixe de funcionar corretamente em caso de acidente ou que o airbag deflagre acidentalmente quando não houver um acidente, o que pode causar ferimentos graves ou fatais aos ocupantes.
- › Não instale nenhum objeto de decoração sobre a almofada do volante de direção.

Personalização de botões do volante

Através da tela multimídia , em Configurações do Veículo → **【Veículo】** →

【Controle】 → **【Personalização do botão do volante】**, você pode definir as funções que os botões personalizados no volante podem acionar.

Equipamentos do veículo

Note que este manual contém todos os equipamentos padrão, nacionais e especiais para esta série de modelos. Portanto, alguns dos equipamentos ou recursos descritos neste manual podem não estar instalados em seu veículo, ou podem estar disponíveis apenas em alguns mercados. Para obter informações específicas sobre a configuração, consulte os materiais de venda relevantes ou a Concessionária Autorizada na qual você adquiriu o veículo.

Rack de teto

Se quiser instalar um rack nos trilhos do teto, leia atentamente as instruções de instalação fornecidas junto com o rack.

i AVISO

Ao instalar o rack ou usar o rack para transportar objetos, sempre cumpra os requisitos relevantes das normas de trânsito locais.

Capacidade de carga do rack de teto

A capacidade máxima de carga do rack de teto com o veículo parado (estático) é de 50 kg. E com o veículo em movimento (dinâmico) é de 35 kg.

i AVISO

A capacidade de carga do rack de teto inclui acessórios como barras transversais.

⚠ ATENÇÃO

- › Os itens no rack de teto devem ser fixados com firmeza, caso contrário há risco de acidentes.
- › Carregar itens no rack de teto aumentará o centro de gravidade do veículo. Evite dirigir em alta velocidade, arrancadas bruscas, curvas fechadas, frenagens de emergência ou manobras intensas, caso contrário o veículo poderá perder o controle ou capotar devido à operação inadequada, resultando em ferimentos graves ou fatais.
- › Ao transportar itens pesados ou grandes no rack de teto, as características de direção do veículo são alteradas devido à mudança no centro de gravidade e ao aumento da área exposta ao vento, o que pode levar a um acidente. Portanto, você deve adaptar seu estilo de direção e velocidade à situação específica do momento.
- › Dirija em baixa velocidade quando houver vento lateral. Devido ao perfil do veículo e ao seu elevado centro de gravidade, possui maior sensibilidade a rajadas de vento laterais. Reduzir a velocidade facilitará o seu controle.

- › Ao dirigir fora de estrada ou em terrenos irregulares, não exceda o limite de velocidade, não dê solavancos, não faça curvas bruscas, não bata em objetos etc. Isso pode fazer com que o veículo perca o controle ou capote, resultando em ferimentos graves ou até mesmo em morte, e também pode causar danos graves à suspensão e ao chassi do veículo.
 - › Não atravesse ladeiras íngremes. É melhor dirigir em linha reta para cima ou para baixo. É mais provável que o veículo capote para os lados do que para frente ou para trás.
 - › Use o rack de teto somente com o teto solar fechado. Caso contrário, o rack de teto ou a carga podem causar ferimentos aos ocupantes.
-

Equipamentos do veículo

Note que este manual contém todos os equipamentos padrão, nacionais e especiais para esta série de modelos. Portanto, alguns dos equipamentos ou recursos descritos neste manual podem não estar instalados em seu veículo, ou podem estar disponíveis apenas em alguns mercados. Para obter informações específicas sobre a configuração, consulte os materiais de venda relevantes ou a Concessionária Autorizada na qual você adquiriu o veículo.

Configurações de iluminação

Através da tela multimídia , em Configurações do Veículo → **【Iluminação】**, você pode configurar funções relacionadas às luzes.

- › **【Luz de boas-vindas ativa】** : Após ativar esta função, os faróis automáticos estarão ligados. Se a intensidade da luz atual atingir a condição para ligar os faróis baixos, após o destravamento bem-sucedido das portas do veículo (exceto destravamento com chave mecânica), as luzes externas acenderão automaticamente por um período.
- › **【Temporizador iluminação】** : Você pode definir o temporizador para a função de economia de energia.

Quando o modo de energia for alterado para o modo OFF, se o modo de energia e o status da trava da porta não mudarem dentro do tempo definido, a função de economia de energia será ativada automaticamente para economizar energia.

- › **【Luz de cortesia】** : Você pode definir o tempo de espera para as luzes internas desligarem depois que todas as portas forem fechadas quando as luzes internas forem acesas devido à função de controle da porta.
- › **【Follow me home】** : permite configurar o tempo que as luzes de posição e farol baixo permanecem acesas após ser ativada.

Com o modo de potência em OFF e o farol automático ativado, se a luz ambiente for baixa, ao abrir a porta do motorista, as luzes de posição e farol baixo acendem automaticamente por um tempo, ajudando você a sair do carro no escuro.

- › **【Alerta de localização do veículo】** : Você pode definir o status do lembrete de veículo quando a função de busca de veículo for acionada.

Controle das luzes

Através da tela multimídia , em Configurações do Veículo → **【Usado com frequência】**, você pode ativar ou desativar as luzes comuns.

Controle das luzes

i AVISO



Não utilize as luzes externas do veículo por longos períodos de tempo sem ligar o veículo. Caso contrário, isso pode causar perda de energia da bateria e afetar a partida normal do veículo.

- › Toque no botão **【OFF】** para desligar manualmente as luzes de posição e os faróis baixos.
- › Toque no botão de luzes de posição  para ligar manualmente as luzes de posição.

⚠ CUIDADO

Não use a luz de posição em vez do farol baixo enquanto estiver dirigindo. Caso contrário, haverá risco de acidente.

Isso se deve ao fato de que o brilho da luz de posição não é suficiente para iluminar a estrada à frente do veículo. Portanto, ligue o farol baixo quando estiver escuro ou a visibilidade for ruim.

- › Toque no botão de faróis baixos  para ligar manualmente os faróis baixos.
- › Toque no botão  para ativar ou desativar a função de faróis automáticos. Uma vez ativada, as luzes de posição e os faróis baixos acenderão ou apagarão automaticamente de acordo com a luminosidade do ambiente.

⚠ CUIDADO

- › Durante o dia, quando a visão for afetada por neblina densa, as luzes podem não acender automaticamente. Nesses casos, acenda as luzes manualmente.
- › O controle automático das luzes somente ajuda na condução. O motorista permanece responsável pela iluminação do veículo em todos os momentos.
- › Toque no botão das luzes de neblina traseiras  para ligar ou desligar as luzes de neblina traseiras.

i AVISO

Os faróis baixos se acendem automaticamente quando as luzes de neblina traseiras são ligadas.

Faróis automáticos



F4E4A07E1190

Pressione o botão de faróis automáticos  no interruptor combinado para ativar ou desativar a função de faróis automáticos. Uma vez ativada, as luzes de posição e os faróis baixos acenderão ou apagarão automaticamente de acordo com a luminosidade do ambiente.



CUIDADO

- › Durante o dia, quando a visão for afetada por neblina densa, as luzes podem não acender automaticamente. Nesses casos, acenda as luzes manualmente.
- › O controle automático das luzes somente ajuda na condução. O motorista permanece responsável pela iluminação do veículo em todos os momentos.

Comutação automática entre faróis altos e baixos



Faróis automáticos ajustam-se conforme velocidade e luminosidade.

Quando os faróis baixos estiverem acesos , através da tela multimídia em Configurações do Veículo → **Usado com frequência** → **Farol alto automático**, a luz indicadora de comutação automática de farol alto/baixo (verde)  no painel de instrumentos acenderá:

- › Pressione o interruptor combinado de controle de luzes para longe do volante para ligar os faróis altos e sair da função de farol alto automático. A luz indicadora de comutação automática de farol alto/baixo (verde)  no painel de instrumentos apagará.

Pressione o interruptor combinado de controle de luzes novamente para longe do volante para ativar a função de Farol alto automático. A luz indicadora de comutação automática de farol alto/baixo (verde)  no painel de instrumentos acenderá.

- › Puxe o interruptor combinado de controle de luzes na direção do volante e solte para sair da função de farol alto automático.

Controle das luzes

⚠️ ATENÇÃO

A função de comutação automática do farol alto é apenas uma função auxiliar. Quando as condições de tráfego ou as condições climáticas exigirem, o motorista deve alternar manualmente entre os faróis altos e baixos de acordo com as condições de luz e visibilidade. A intervenção manual é necessária nas seguintes situações:

- › Condições climáticas que não são propícias para dirigir, como neblina intensa ou chuva e neve.
- › Ao fazer uma curva acentuada ou dirigir em um declive.
- › Em um cruzamento ou quando não for possível ver totalmente o veículo em sentido contrário, como quando as luzes do veículo em sentido contrário estão bloqueadas pela barreira de segurança ou ao dirigir em uma rodovia.
- › Ao dirigir em áreas com condições de iluminação ruins e muitos prédios.
- › Quando houver tráfego com iluminação própria insuficiente próximo da estrada, como pedestres ou veículos não motorizados.
- › Quando houver objetos altamente refletivos perto da estrada, como placas de trânsito.
- › Quando a área próxima ao sensor de chuva e luz no para-brisa estiver suja, fosca ou coberta por adesivos.

Comutação manual entre faróis altos e baixos



55DBB926CF31

- Ⓐ Farol alto aceso
- Ⓑ Farol alto piscando
- › Quando o farol baixo estiver aceso, pressione o interruptor combinado de controle das luzes na direção contrária ao volante para ligar ou desligar o farol alto. Depois de soltar o interruptor, o interruptor combinado retornará automaticamente à sua posição original.
- › Empurre para cima o interruptor combinado de controle das luzes na direção do volante para acender o farol alto. Depois de soltar o interruptor, o interruptor combinado retornará automaticamente à sua posição original e o farol alto será desligado. A operação repetida pode fazer com que o farol alto pisque.

Sinalizadores de direção e de mudança de faixa

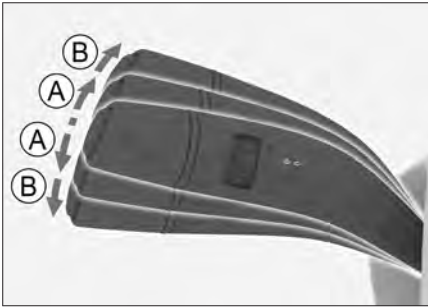

6C7154772EE9

Ⓐ Sinalizador de mudança de faixa

Ⓑ Sinalizador de direção

- › Sinalizador de mudança de faixa: Empurre levemente o interruptor de controle das luzes para cima ou para baixo. O interruptor voltará automaticamente à sua posição original e as luzes de seta correspondentes piscarão 3 vezes.
- › Sinalizador de mudança de direção: mova o interruptor de controle de luz para cima ou para baixo, solte-o e o interruptor retorna automaticamente à posição, nesse momento a luz do sinalizador de mudança de direção correspondente continua a piscar, a luz do sinalizador de mudança de direção é desligada automaticamente após o final da curva.

Empurre levemente o interruptor combinado de controle das luzes para cima ou para baixo para desligar manualmente a seta.

Sinalizador de emergência

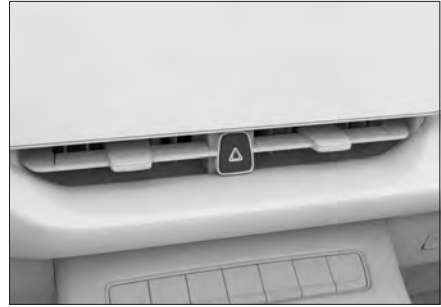

169F8D1BABE1

Se o veículo quebrar ou sofrer um acidente de trânsito, ligue o sinalizador de emergência para alertar os outros veículos.

Pressione o interruptor para ligar ou desligar o sinalizador de emergência.

Ativação da luz de alerta em caso de frenagem de emergência

Através da tela multimídia , em Configurações do Veículo → **【Condução】** → **【Alerta luminoso em caso de frenagem de emergência】**, você pode ativar ou desativar a função de alerta de frenagem de emergência.

Após a função ser ativada, quando a velocidade do veículo exceder 50 km/h, se você frear o veículo bruscamente, as luzes de advertência de perigo piscarão várias vezes para alertar os veículos traseiros a desviarem a tempo.

Controle das luzes

Luzes de condução diurna

Para tornar o seu veículo mais visível para outros motoristas, depois de ligar o veículo, as luzes de condução diurna acendem automaticamente ao sair da marcha P.

As luzes de condução diurna apagam quando as seguintes condições são atendidas:

- › Quando os faróis são acesos.
- › Quando a marcha P é engatada.
- › Quando a seta esquerda ou direita é acionada, as luzes de condução diurna do mesmo lado apagam.

⚠️ ATENÇÃO

- › As luzes de condução diurna não foram projetadas para a condução noturna.
- › O motorista deve sempre garantir que o veículo seja dirigido com a iluminação correta, de acordo com as normas de trânsito.

Ajuste da altura do farol



A286C0815C0C

A altura do feixe do farol pode ser ajustada de acordo com o número de passageiros e a carga do veículo.

- › Girar o botão para cima: aumenta a altura do feixe do farol.
- › Girar o botão para baixo: diminui a altura do feixe do farol.

Luz de leitura

⚠️ CUIDADO

Quando o veículo não estiver ligado, não use as luzes internas por muito tempo. Caso contrário, a bateria poderá se esgotar.



62BFEC4C6806

- › Pressione o interruptor principal da luz de leitura ☀️ para ligar ou desligar a luz de leitura.
- › Pressione o interruptor de controle da porta 🚪 para ligar ou desligar a função de controle da porta.

Após ativar a função de controle da porta, a luz de leitura acenderá ou apagará automaticamente de acordo com o estado da porta e a intensidade da luz detectada pelo sensor de chuva/luz.

Luz lateral do teto

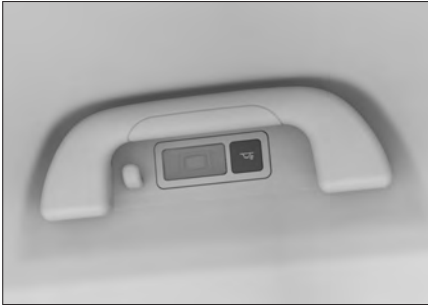

272173CA18CF

Pressione o interruptor da luz do teto para ligar ☀️ ou desligar ☁️ a luz do teto.

Luz interna é acionada automaticamente de acordo com a posição das portas e a detecção dos sensores de luz/chuva.

Luz central do teto



AE413216A945

› Coloque o interruptor na posição OFF para desligar a luz do teto.

- › Deslize o interruptor para a posição central para ativar a função de controle da porta. A luz de teto será ligada ou desligada automaticamente de acordo com o estado da porta do veículo e a intensidade da luz detectada pelo sensor de chuva e luminosidade.
- › Alterne o interruptor para a posição ON para acender a luz do teto.

Iluminação do porta-malas

Quando a tampa do porta-malas é aberta ou fechada, a iluminação do porta-malas é ligada ou desligada automaticamente.

Iluminação do Porta-Objetos

A luz do porta-objetos acende ou apaga automaticamente quando o porta-objetos é aberto ou fechado.

Controle dos limpadores

Equipamentos do veículo

Note que este manual contém todos os equipamentos padrão, nacionais e especiais para esta série de modelos. Portanto, alguns dos equipamentos ou recursos descritos neste manual podem não estar instalados em seu veículo, ou podem estar disponíveis apenas em alguns mercados. Para obter informações específicas sobre a configuração, consulte os materiais de venda relevantes ou a Concessionária Autorizada na qual você adquiriu o veículo.

Limpador dianteiro

Posição do limpador dianteiro



2CD1DEF53CCD

- › Operação de avanço gradual do limpador dianteiro (MIST)

Gire o botão de controle do limpador dianteiro para a posição MIST, e ele retornará automaticamente à sua posição, o limpador dianteiro limpará uma vez.

- › Limpador dianteiro desligado (OFF)

Gire o botão de controle do limpador dianteiro para a posição OFF, e o limpador dianteiro será desligado.

- › Limpador automático (AUTO)

Gire o botão de controle do limpador dianteiro para a posição AUTO, e o limpador dianteiro limpará automaticamente de acordo com a intensidade da chuva.

⚠ ATENÇÃO

- › O sensor de luz de chuva não consegue reconhecer totalmente toda precipitação e acionar o limpador dianteiro. Se a chuva no para-brisa afetar sua visão, ajuste manualmente a posição do limpador dianteiro ou a frequência do limpador a tempo, quando necessário.
- › Quando o limpador dianteiro automático estiver na posição AUTO, se a área do para-brisa próxima ao espelho retrovisor for tocada pelo lado de fora do veículo ou se o para-brisa vibrar, o limpador dianteiro poderá funcionar inesperadamente. Tenha cuidado para que o limpador dianteiro não prenda seus dedos ou outras partes do corpo.
- › Não deixe o limpador dianteiro automático na posição AUTO durante a lavagem do veículo ou quando não houver necessidade de usá-lo. Caso contrário, o limpador dianteiro poderá funcionar inesperadamente.

⚠ CUIDADO

- › Se a superfície do para-brisa próxima ao espelho retrovisor estiver suja ou com matéria estranha (neve, chiclete etc.), limpe-a e remova a matéria estranha primeiro, caso contrário isso poderá afetar a operação normal do limpador automático.
- › Devido aos diferentes formatos dos flocos de neve, às vezes o sensor não consegue detectá-los normalmente mesmo que os flocos de neve toquem o sensor de luz de chuva, fazendo com que o limpador dianteiro não funcione corretamente. Depois que a neve derreter, o limpador dianteiro poderá limpar automaticamente.

› Limpador de baixa velocidade (LO)

Gire o botão de controle do limpador dianteiro para a posição LO, e o limpador dianteiro limpará em baixa velocidade.

› Limpador de alta velocidade (HI)

Gire o botão de controle do limpador dianteiro para a posição HI, e o limpador dianteiro limpará em alta velocidade.

⚠ CUIDADO

- › Se a superfície do para-brisa estiver suja ou com matéria estranha (neve, chiclete etc.), limpe-a e remova a matéria estranha primeiro, caso contrário a palheta do limpador ou a estrutura interna do limpador poderá ser danificada.
- › Antes de usar o limpador de para-brisa em climas frios, verifique se a palheta do limpador está congelada no para-brisa. Se a palheta do limpador estiver congelada no para-brisa, use-a apenas após o descongelamento, caso contrário a palheta e o motor do limpador poderão ser danificados.
- › Se os limpadores pararem de funcionar devido à neve ou a outros motivos, desligue os limpadores e estacione o veículo em um local seguro o mais rápido possível e, em seguida, remova a neve e outros detritos para que os limpadores possam funcionar normalmente.

Função de lavagem



1D648434A887

Controle dos limpadores

1

Operação

Pressione e segure o botão de lavagem superior. O limpador de para-brisa dianteiro usará o líquido de limpeza para limpar o para-brisa e retornará automaticamente à posição original ao soltar o botão.

⚠ CUIDADO

› Evite usar o lavador por muito tempo. Caso contrário, o motor do lavador poderá ser danificado.

Para proteger o motor do lavador, o lavador pode desligar automaticamente após funcionar por um determinado período de tempo.

› Quando o nível de fluido do lavador for insuficiente, adicione-o em tempo hábil. Em climas frios, adicione um fluido de lavagem adequado que não congele. Caso contrário, não apenas a função de lavagem será perdida, mas também as peças relacionadas serão congeladas.

› Não use produtos que possam produzir uma película no para-brisa (por exemplo: fluidos de lavagem revestidos com cristais ou películas, revestimentos de vidro etc.), caso contrário o limpador poderá saltar e emitir ruídos anormais durante a limpeza.

› Não deixe que as palhetas do limpador entrem em contato com produtos de limpeza oleosos, caso contrário ocorrerá uma reação química, fazendo com que as palhetas fiquem seriamente deformadas.

Modo de inverno

No inverno, se a temperatura externa for inferior a 0°C e a velocidade do veículo for inferior a 5 km/h, o limpador de para-brisa entrará automaticamente no modo de inverno e não funcionará mesmo que as condições de limpeza automática sejam atendidas quando estiver na posição **【AUTO】**. Isso serve para evitar que o motor ou as palhetas do limpador de para-brisa sejam danificados ao ativar a operação automática quando o limpador de para-brisa estiver congelado.

No modo de inverno, se você precisar ativar o limpador de para-brisa, pode fazê-lo manualmente no modo intermitente, baixa velocidade ou alta velocidade.

Quando a temperatura externa do veículo for superior a 0 °C ou a velocidade do veículo for superior a 5 km/h, os limpadores sairão automaticamente do modo de inverno.

i AVISO

O modo de inverno é ativado apenas uma vez a cada ligação do veículo.

⚠️ ATENÇÃO

Antes de usar o limpador de para-brisa em climas frios, verifique se a palheta do limpador está congelada no para-brisa. Se as palhetas do limpador estiverem congeladas no para-brisa, use-as após o descongelamento, caso contrário, as palhetas e o motor do limpador podem ser danificados.

Limpador traseiro



- › Gire o botão do limpador traseiro para a posição de limpeza para ativá-lo.
- › Gire o botão de controle do limpador traseiro para a posição de lavagem do para-brisa traseiro e mantenha-o nessa posição. O limpador traseiro usará o fluido de lavagem do para-brisa para limpar o para-brisa traseiro. Depois de solto, o botão de controle retorna automaticamente à sua posição original.

⚠️ CUIDADO

- › Não use produtos que possam produzir uma película no para-brisa (por exemplo: fluidos de lavagem revestidos com cristais ou películas, revestimentos de vidro etc.), caso contrário o limpador poderá saltar e emitir ruídos anormais durante a limpeza.
- › Não deixe que as palhetas do limpador entrem em contato com produtos de limpeza oleosos, caso contrário ocorrerá uma reação química, fazendo com que as palhetas fiquem seriamente deformadas.
- › Gire o botão de controle do limpador traseiro para a posição OFF para desligar o limpador traseiro.

Configurações do limpador dianteiro

Através da tela multimídia, em Configurações do Veículo → **【Veículo】** → **【Janelas】**, você pode fazer configurações relacionadas ao limpador de para-brisa dianteiro.

【Sensibilidade do limpador automático】: Você pode configurar a sensibilidade do limpador de para-brisa dianteiro quando o botão de controle estiver na posição AUTO. Quanto maior o valor, mais sensível o limpador será.

Sistema de ar-condicionado

Equipamentos do veículo



Note que este manual contém todos os equipamentos padrão, nacionais e especiais para esta série de modelos. Portanto, alguns dos equipamentos ou recursos descritos neste manual podem não estar instalados em seu veículo, ou podem estar disponíveis apenas em alguns mercados. Para obter informações específicas sobre a configuração, consulte os materiais de venda relevantes ou a Concessionária Autorizada na qual você adquiriu o veículo.

Painel de controle do ar-condicionado



CCD16C004CEA

- › Pressione o botão ON/OFF para ligar ou desligar o sistema de ar-condicionado.
- › Pressione o botão A/C para ligar ou desligar o modo de resfriamento. Uma luz no botão indica que o modo de resfriamento está ligado para reduzir a temperatura e a umidade no interior do veículo.

- › Pressione o botão do desembaçador dianteiro  para ativar ou desativar a função de desembaçamento do para-brisa e vidros dianteiros. A luz indicadora correspondente acenderá, indicando que a função foi ativada.
- › Pressione o botão do desembaçador traseiro  para ativar ou desativar a função de desembaçamento do vidro traseiro. A luz indicadora correspondente acende, indicando que a função de desembaçamento traseiro foi ativada, o que pode aliviar gradualmente o embaçamento ou o congelamento do vidro traseiro e dos retrovisores externos.

A função do desembaçador traseiro será desligada automaticamente após ser ligada por um período de tempo e a luz indicadora correspondente apagará.

ATENÇÃO

Após a ativação da função de desembaçamento traseiro, o vidro traseiro e as superfícies dos espelhos retrovisores externos ficarão quentes. Não toque neles para evitar queimaduras.

CUIDADO

Quando o veículo não estiver ligado, não use a função de desembaçamento traseiro por um longo período de tempo para evitar o consumo da bateria.

› Pressione o botão de circulação interna e externa  para alternar o sistema de ar-condicionado entre o modo de circulação interna e o modo de circulação externa. A luz indicadora acende e indica que o modo de recirculação interna está ativado.

Quando o modo de circulação externa é ativado, o ar da parte externa do veículo é canalizado para dentro da cabine.

AVISO

Geralmente, recomenda-se usar o modo de circulação externa. Especialmente quando o compressor está desligado, o modo de circulação interna pode causar o embaçamento dos vidros.

Se estiver em um túnel, em um engarrafamento, se o ar externo do carro estiver poluído ou se quiser resfriar ou aquecer rapidamente, use o modo de circulação interna.

Tela do ar-condicionado

i AVISO

- › A tela de configurações do ar-condicionado pode variar dependendo da configuração do modelo ou do tema utilizado no sistema multimídia.
- › O sistema de ar-condicionado consome energia quando está funcionando e o uso do sistema reduzirá a autonomia de cruzeiro.
- › Em condições extremas (como temperatura ambiente muito alta ou muito baixa, subidas prolongadas, etc.), para garantir o desempenho de potência do veículo, o sistema de ar condicionado pode parar de funcionar por um período, após o qual as funções do sistema de ar condicionado serão restauradas ao normal.

-
- › Toque no botão de ligar/desligar \odot para ligar ou desligar o sistema de ar-condicionado.
 - › Toque no botão **【AUTO】** para ligar o modo automático. O sistema de ar condicionado ajustará automaticamente o modo de saída de ar, o modo de circulação interna/externa e o volume de ar, para manter a temperatura interna do veículo na temperatura definida.

i AVISO





Se o modo de saída de ar e o volume de ar ajustados automaticamente pelo sistema de ar-condicionado não atenderem às suas necessidades de uso, você pode ajustá-los manualmente. Nesse momento, o modo automático será encerrado e a luz indicadora apagará.

-
- › Toque no botão **【A/C】** para ativar ou desativar o modo de resfriamento. A luz indicadora correspondente acende para indicar que o modo de resfriamento está ligado e que a temperatura e a umidade no veículo podem ser reduzidas.
 - › Toque no botão **【ION】** para ligar ou desligar a função de purificação por íons. Ao ativar esta função, os íons gerados pelo sistema de ar condicionado circulam no carro, o que pode efetivamente purificar o ar e melhorar o conforto.

AVISO

- › Após ativar a função de purificação iônica, não feche as saídas de ar para o rosto e configure-as no modo de saída de ar para o rosto sempre que possível. Caso contrário, o íon não entrará adequadamente no veículo e não alcançará o efeito de purificação do ar.
- › Verifique e substitua regularmente o elemento do filtro do ar-condicionado para manter o efeito de purificação do ar.



› Toque no botão **【AQS】** para ligar ou desligar a função de controle automático da qualidade do ar. A luz indicadora correspondente acende, indicando que a função de controle automático da qualidade do ar foi ativada. Neste momento, o sistema de ar condicionado detectará automaticamente a qualidade do ar e alternará automaticamente entre os modos de recirculação interna e externa.

› Toque no botão do modo de saída de ar no rosto , no botão do modo de saída de ar nos pés e no rosto , no botão do modo de saída de ar nos pés  ou no botão do modo de desembaçamento com saída de ar nos pés  para selecionar o modo de sopro correspondente.

› Toque ou deslize o botão de temperatura do ar condicionado para ajustar a temperatura.

› Toque no botão de sincronização **【Sync】** para ativar o modo de ajuste de temperatura sincronizado. Tocar no botão de ajuste de temperatura do lado do motorista pode ajustar simultaneamente a temperatura do ar condicionado do lado do motorista e do passageiro. Toque novamente no botão de sincronização **【Sync】** para desligar o modo de ajuste de temperatura sincronizado. Ao ajustar a temperatura do ar condicionado do lado do motorista, a temperatura do ar condicionado do lado do passageiro não será afetada.

Ao ajustar a temperatura do ar condicionado do lado do passageiro, o modo de controle de zona será ativado automaticamente.

› Toque no botão do desembaçador dianteiro  para ativar ou desativar a função. A luz indicadora correspondente acende, indicando que a função de desembaçamento frontal foi ativada para aliviar gradualmente o embaçamento ou o congelamento do para-brisa e dos vidros das portas laterais. Toque novamente no botão de desembaçamento frontal  para desativar a função de desembaçamento frontal. O ar condicionado retornará ao estado anterior à ativação da função de desembaçamento.

Sistema de ar-condicionado

1

Operação

- › Toque no botão do desembaçador traseiro  para ativar ou desativar a função. A luz indicadora correspondente acende, indicando que a função de desembaçamento traseiro foi ativada, o que pode aliviar gradualmente o embaçamento ou o congelamento do vidro traseiro e dos retrovisores externos.

A função do desembaçador traseiro será desligada automaticamente após ser ligada por um período de tempo e a luz indicadora correspondente apagará.

ATENÇÃO



- › Após a ativação da função de desembaçamento traseiro, o vidro traseiro e as superfícies dos espelhos retrovisores externos ficarão quentes. Não toque neles para evitar queimaduras.
- › A configuração específica do modelo do veículo está sujeita às características do veículo real.



CUIDADO



Quando o veículo não estiver ligado, não use a função de desembaçamento traseiro por um longo período de tempo para evitar o consumo da bateria.

AVISO

A função de desembaçamento traseiro desligará automaticamente após um período de tempo.

- › Toque no botão diminuir fluxo de ar  ou no botão aumentar fluxo de ar  para ajustar o nível de fluxo de ar das saídas de ventilação.

Toque ou deslize na área entre os botões diminuir fluxo de ar  ou aumentar fluxo de ar  para ajustar o nível do fluxo de ar das saídas de ventilação.

- › Toque no botão  de circulação interna ou  no botão de circulação externa para alternar o sistema de ar condicionado entre o modo de circulação interna e o modo de circulação externa.

A luz indicadora de circulação interna  acende, indicando que o modo de circulação interna foi ativado.

 O indicador de circulação externa acende para indicar que o modo de circulação externa está ligado. Neste momento, o ar externo pode ser introduzido no veículo.

i AVISO

Geralmente, recomenda-se usar o modo de circulação externa. Especialmente quando o compressor está desligado, o modo de circulação interna pode causar o embaçamento dos vidros.

Se estiver em um túnel, em um engarrafamento, se o ar externo do carro estiver poluído ou se quiser resfriar ou aquecer rapidamente, use o modo de circulação interna.

- › Toque no botão **【A/C MAX】** para ligar ou desligar o modo de resfriamento máximo. O indicador correspondente acenderá, indicando que o modo de refrigeração máxima está ativado. Nesse caso, o sistema de ar-condicionado entrará no modo de refrigeração com a temperatura mais baixa, o fluxo de ar máximo, o modo de recirculação e o modo de saída de ar para o rosto.

Toque no botão mais configurações de ar condicionado **☰** para exibir mais opções de configuração.

【Desembaçamento dianteiro】 : Você pode ativar ou desativar a função de Desembaçamento dianteiro. Ao ativar essa função, quando o ar condicionado está no modo AUTO, o sistema ajusta automaticamente o ar-condicionado para aliviar gradativamente o embaçamento do para-brisa dianteiro. Quando definido para "sempre ligado", ele monitora em tempo real e remove a neblina do para-brisa frontal conforme apropriado, independentemente de o ar condicionado estar ligado ou não.

【Início rápido do ar condicionado】 : Quando a tela do ar condicionado é exibida, o ar condicionado inicia automaticamente.

【Conforto do ar condicionado】 : O efeito de conforto quando o sistema de ar condicionado está configurado no modo AUTO.

- › **【Suave】** : Em comparação com o modo padrão, o efeito de resfriamento ou aquecimento do ar-condicionado é mais suave, e o fluxo de ar é menor.
- › **【Padrão】** : O sistema de ar-condicionado controla automaticamente a temperatura e o fluxo de ar de acordo com a temperatura definida pelo usuário.
- › **【Forte】** : Em comparação com o modo padrão, o efeito de resfriamento ou aquecimento do ar-condicionado é mais intenso, e o fluxo de ar é maior.

Sistema de ar-condicionado

【Secagem automática do ar condicionado】 : Após ativar esta função, quando o ar condicionado do veículo é usado para resfriar a cabine no verão e o usuário desliga o carro e para de usá-lo, a água condensa na superfície do evaporador e não evapora rapidamente, o que pode causar mau cheiro no sistema de ar condicionado. Portanto, quando o usuário desliga e trava o carro, o ventilador liga automaticamente por um período para evaporar rapidamente a água condensada da superfície do evaporador e reduzir o crescimento de mofo no evaporador.

1

Operação

Controle do ar-condicionado

Resfriamento/aquecimento

Depois de ligar o veículo:

1. Selecione o modo **【AUTO】**. A luz indicadora correspondente acenderá. Nesse momento, o compressor será ligado ou desligado automaticamente de acordo com a temperatura e o ambiente.
2. Ajuste a temperatura para a temperatura desejada e o sistema de ar-condicionado ajustará automaticamente o modo de saída de ar e o volume de ar para atingir a temperatura definida.
3. A seleção do modo de circulação interna pode acelerar o resfriamento ou o aquecimento, o que é útil para melhorar a economia e o conforto do veículo.

i AVISO

- › Quando o veículo é exposto ao sol quente por um longo período, a temperatura dentro do veículo pode ficar muito quente. Neste caso, recomenda-se que abra todas as janelas para ventilação antes de ligar o modo de refrigeração do ar condicionado. Aguarde até que o calor dissipe antes de fechar todas as janelas.

- › Após definir a temperatura do ar-condicionado, o sistema ajustará automaticamente o funcionamento do resfriamento e aquecimento com base na temperatura ambiente dentro e fora do veículo. Ao ligar o ar-condicionado em climas frios, o sistema de aquecimento precisa de um tempo para aquecer antes de funcionar normalmente. Antes disso, o ar-condicionado pode não soprar ar quente e o fluxo de ar pode ser menor, o que é normal.

Desembaçador dianteiro

Depois de ligar o veículo:

1. Selecione o modo desembaçador dianteiro. A luz indicadora correspondente acenderá.
2. Você pode ajustar o volume de ar e a temperatura, ligar ou desligar o compressor e alternar o modo de circulação interna e externa, conforme desejado.

i AVISO

Se o ar dentro do veículo estiver poluído ou se o interior estiver enevoado, recomendamos mudar para o modo de circulação externa.

CUIDADO

- › Verifique regularmente o radiador e o condensador do ar-condicionado. Use uma lavadora de água de baixa pressão ou uma escova macia para remover folhas, insetos e poeira acumulados na superfície frontal. Caso contrário, esses objetos dificultarão o fluxo de ar e reduzirão o efeito de resfriamento.
 - › Ligar o ar-condicionado regularmente pode manter o compressor e as vedações bem lubrificadas e evitar vazamentos. Portanto, mesmo em climas frios, quando o ar-condicionado não é necessário, é preciso ligá-lo pelo menos uma vez por semana, por pelo menos 10 minutos cada vez.
 - › Se o efeito de resfriamento do sistema de ar-condicionado diminuir, procure uma Concessionária autorizada para diagnóstico e reparo, se necessário.
 - › O descarte direto de refrigerante na atmosfera é nocivo ao meio ambiente. O refrigerante deve ser recuperado por técnicos treinados e certificados usando recipientes apropriados.
-

AVISO

Sobre o odor do ar-condicionado

› **Origem do odor**

O ar-condicionado requer troca de ar interna e externa. Após o uso prolongado, pode ocorrer acúmulo de sujeira e mofo por muito tempo, resultando em odor.

Após o uso prolongado, o filtro do ar-condicionado acumulará vapor de água, poeira etc., produzindo odor.

› **Medidas recomendadas**

Quando o ar externo estiver fresco, recomenda-se usar o modo de circulação externa para manter o ar dentro do carro circulando.

Após usar o modo de resfriamento, recomendamos que desligue o botão **【A/C】** do ar-condicionado e deixe o sistema funcionar por mais 3 a 5 minutos antes de desligá-lo completamente. Isso secará a umidade no evaporador do ar-condicionado, secando o sistema de ar condicionado, evitando o crescimento de mofo e reduzindo os odores.

Se sentir um odor forte, é recomendável levar o veículo a uma Concessionária autorizada para limpar ou substituir o filtro do ar-condicionado, se necessário.

Difusores

Saída de ar frontal

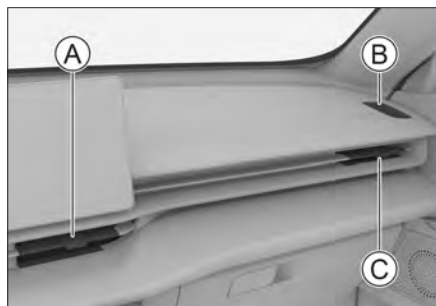

- Ⓐ Saídas de ar centrais
- Ⓑ Difusor de desembaçamento lateral
- Ⓒ Saídas laterais de ar

Mova a alavanca no centro da saída de ar para a esquerda e direita para ajustar a direção do fluxo de ar.

Mova a alavanca até o limite na direção indicada pela marca de fechamento à esquerda ☒ ⇐ ou à direita ⇨ ☒ para fechar a saída de ar.

Saída de ar traseira



Mova a alavanca no centro da saída de ar para a esquerda e direita para ajustar a direção do fluxo de ar.

Mova a alavanca até o limite na direção indicada pela marca de fechamento à esquerda ☒ ⇐ ou à direita ⇨ ☒ para fechar a saída de ar.

Sistema remoto de renovação do ar da cabine

A função de renovação do ar da cabine permite controlar remotamente a entrada de ar externo no veículo por meio do aplicativo no telefone celular antes de entrar no veículo, de modo a obter o efeito de limpeza e ventilação na cabine.

A função de renovação do ar da cabine será desligada automaticamente após um período de tempo ou quando a porta for aberta.

Ao usar a função de renovação do ar da cabine, certifique-se de que as seguintes condições sejam atendidas:

- › Há sinal de conexão de internet disponível.
- › O veículo está trancado e o sistema antifurto do veículo está ativado.

⚠ CUIDADO

Não use essa função quando o ar externo estiver com fumaça, odores e poeira intensa.

i AVISO

Quando a bateria estiver fraca, essa função poderá ficar inutilizável ou terminar de forma anormal.

Carregamento sem fio de celular

Equipamentos do veículo

Note que este manual contém todos os equipamentos padrão, nacionais e especiais para esta série de modelos. Portanto, alguns dos equipamentos ou recursos descritos neste manual podem não estar instalados em seu veículo, ou podem estar disponíveis apenas em alguns mercados. Para obter informações específicas sobre a configuração, consulte os materiais de venda relevantes ou a Concessionária Autorizada na qual você adquiriu o veículo.

Carregamento sem fio de celular

Na tela multimídia , vá em Configurações do Veículo → **【 Veículo 】** → **【 Acessórios 】** → **【 Carregamento sem fio 】** para ativar ou desativar a carga sem fio do celular.



D76D9707C91D

Após ativar a função de carregamento sem fio do celular, certifique-se de que as portas estejam bem fechadas, mude o modo de potência para ON ou ligue o veículo para carregar o celular colocado na área de carregamento.

AVISO

- › Para obter um melhor efeito de carregamento, certifique-se de que o celular esteja posicionado com a bateria para baixo, em contato com a superfície do console.
- › Essa função não se aplica a todos os telefones celulares, mas somente aos aparelhos que passaram pela certificação oficial do padrão “Qi” e que podem ser colocados na área de carregamento normalmente.
- › Somente um telefone celular pode ser carregado por vez.
- › Em estradas esburacadas, pode ocorrer parada e retomada intermitente do carregamento sem fio. Se o telefone celular se desviar da área de carregamento e parar de carregar, ele precisará ser movido de volta para a área de carregamento.
- › Durante o carregamento, o dispositivo de carregamento sem fio e o telefone celular ficarão quentes, o que é normal.

Quando a temperatura estiver muito alta, o sistema interromperá a recarga e continuará a recarga depois que a temperatura cair.

Carregamento sem fio de celular

- › Se o telefone celular falhar, isso também poderá causar falha no carregamento. Outros telefones celulares que atendam aos requisitos podem ser usados para a detecção de carregamento sem fio para confirmar se o telefone celular está com defeito.
- › Se o telefone estiver equipado com uma capa ou acessório que não seja compatível com a função de carregamento sem fio, ele deverá ser removido primeiro, caso contrário não poderá ser carregado normalmente.
- › A potência real de carregamento pode variar ou diminuir devido a fatores como a marca, o modelo e a potência atual do telefone. Ao mesmo tempo, no caso de telefones celulares com bobinas de indutância pequenas, eles precisam ser emparelhados com os carregadores sem fio específicos da marca para carregar com alta potência, e a potência pode diminuir quando o módulo de carregamento sem fio do carro é usado para carregar.
- › Devido à posição da bobina de carga, os telefones celulares dobráveis precisam alinhar a bobina do telefone com a bobina de carga sem fio do veículo antes da carga, caso contrário o carregamento poderá ficar lento ou não ser realizado.

- › Para evitar que a bateria fique fraca, não use a função de carregamento sem fio por muito tempo quando o veículo não estiver ligado.

⚠ ATENÇÃO

- › Por motivos de segurança, os motoristas estão proibidos de realizar operações relacionadas ao carregamento enquanto dirigem.
- › Não coloque objetos de metal, como moedas, chaves, cartões com chip etc., na área de carregamento. Caso contrário, os objetos de metal podem ser aquecidos, o carregamento pode não ser realizado normalmente ou podem ocorrer incidentes de segurança.

Se objetos metálicos estranhos forem encontrados na área de carregamento durante o carregamento, não os remova imediatamente para evitar queimaduras nos dedos. Desligue a função de carregamento sem fio imediatamente e aguarde alguns minutos antes de remover os objetos estranhos.

- › Se precisar usar a área de carregamento como porta-objetos, desligue a função de carregamento sem fio.

⚠ CUIDADO

- › Não derrame líquidos na área de carregamento para evitar que líquidos entrem no sistema de carregamento sem fio, o que pode causar mau funcionamento do sistema.

Carregamento sem fio de celular

- › Não modifique o sistema de carregamento sem fio para evitar danos ao veículo ou acidentes.
-

1

Operação

Equipamentos do veículo

Note que este manual contém todos os equipamentos padrão, nacionais e especiais para esta série de modelos. Portanto, alguns dos equipamentos ou recursos descritos neste manual podem não estar instalados em seu veículo, ou podem estar disponíveis apenas em alguns mercados. Para obter informações específicas sobre a configuração, consulte os materiais de venda relevantes ou a Concessionária Autorizada na qual você adquiriu o veículo.

Para-sol

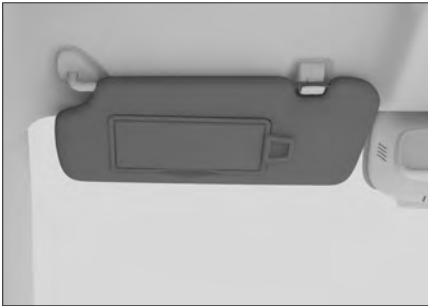

920E62AAC549

Para bloquear o sol vindo da frente, basta virar o para-sol para baixo.



1971B9BA3A27

Para bloquear o sol vindo da lateral, vire o para-sol para baixo, solte-o e gire-o para o lado.

Espelho de cortesia

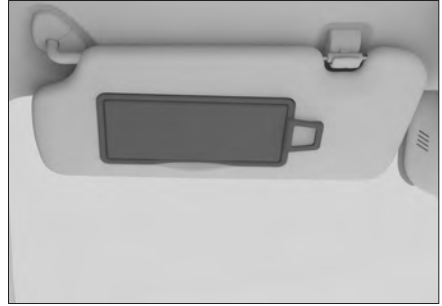

2D879B3636C3

Há um espelho instalado na parte interna do para-sol, que pode ser usado abrindo o para-sol.

Quando o espelho de cortesia não estiver em uso, feche o para-sol.

Porta-luvas



37EDA6C35E62

Abra o porta-luva puxando a trava na tampa e puxe-a para baixo.

Vire a tampa do porta-luvas para cima até que ela se encaixe no lugar para fechar o porta-luvas.

Dispositivos internos

⚠️ ATENÇÃO

Certifique-se de que o porta-luvas esteja fechado durante a condução. Caso contrário, em caso de acidente ou frenagem de emergência, os itens no porta-luvas podem ser ejetados e causar ferimentos.

Porta-objetos



51EA465E8B57

Pressione o interruptor do porta-objetos e ele abrirá parcialmente e, então, mova-o para abri-lo.

Porta óculos



02E02E3D9CF9

Pressione o porta óculos para abrir.

Ao colocar os óculos, dobre as duas hastes normalmente, com as lentes voltadas para a frente e as hastes voltadas para cima. Caso contrário, os óculos poderão cair quando o porta óculos for aberto.

⚠️ ATENÇÃO

Certifique-se de que o porta óculos esteja fechado ao dirigir.

i AVISO

Alguns óculos de sol grandes podem não caber no porta óculos.

Porta-copos dianteiros



1445BE07E6AE

Há dois porta-copos localizados na parte frontal do console secundário.

i AVISO

Quando não for fácil remover o copo no porta-copos, não o puxe com força para cima. É necessário empurrar o copo na direção do compartimento e retirá-lo para cima.

⚠ ATENÇÃO

- › Ao colocar bebidas quentes, tenha cuidado para evitar queimaduras.
- › Coloque apenas latas de bebidas do tamanho certo e com tampas nos porta-copos.

Não coloque latas de bebidas que sejam muito pequenas ou que tenham pouca estabilidade nos porta-copos, caso contrário, elas poderão tombar ou cair dos porta-copos, o que pode causar um acidente ou ferimentos.

Certifique-se de que as latas de bebidas estejam em bom estado e com tampas, caso contrário o líquido contido nas latas pode derramar, o que pode danificar o equipamento eletrônico do veículo, manchar o interior ou causar ferimentos.

- › Se os itens no veículo não forem armazenados adequadamente, eles podem escorregar ou ser jogados para cima e atingir o motorista e os passageiros do veículo. Da mesma forma, em caso de acidente, há o risco de que os itens armazenados nos porta-copos, porta-celulares e espaços de armazenamento abertos sejam ejetados e causem ferimentos, especialmente em caso de frenagem de emergência ou direção repentina.

Porta-copos traseiro

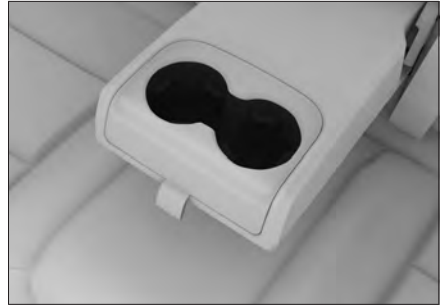

60232AAAA7E9

Para utilizar o porta-copos, abaixe os apoios de braço do banco traseiro para a posição mais baixa.

⚠ ATENÇÃO

- › Ao colocar bebidas quentes, tenha cuidado para evitar queimaduras.
- › Coloque apenas latas de bebidas do tamanho certo e com tampas nos porta-copos.

Não coloque latas de bebidas que sejam muito pequenas ou que tenham pouca estabilidade nos porta-copos, caso contrário, elas poderão tombar ou cair dos porta-copos, o que pode causar um acidente ou ferimentos.

Certifique-se de que as latas de bebidas estejam intactas e com tampas, caso contrário o líquido contido nas latas pode derramar, o que pode danificar o equipamento eletrônico do veículo, manchar o interior ou causar ferimentos.

Dispositivos internos

1

Operação

- Se os itens no veículo não forem armazenados adequadamente, eles podem escorregar ou ser jogados para cima e atingir o motorista e os passageiros do veículo. Da mesma forma, em caso de acidente, há o risco de que os itens armazenados nos porta-copos, porta-celulares e espaços de armazenamento abertos sejam ejetados e causem ferimentos, especialmente em caso de frenagem de emergência ou direção repentina.

Gancho para bagagem

Localizado no lado direito do painel de instrumentos auxiliar



043AC748164A

Para usar, pressione a parte inferior do gancho de bagagem e vire-o para baixo. Quando não estiver em uso, vire-o para cima e pressione a parte superior do gancho de bagagem para que ele retorne à posição original.

O gancho de bagagem só pode suportar itens leves, e o peso máximo de carga não deve exceder o peso indicado no gancho de bagagem. Antes de dirigir, certifique-se de que todos os itens estejam bem presos.

Porta-garrafas

Há um suporte para garrafas no interior de cada porta dianteira dedicados somente para garrafas hermeticamente fechadas.

⚠️ ATENÇÃO

Não coloque nada além de garrafas no porta-garrafas. Caso contrário, em caso de acidente ou frenagem de emergência, o objeto poderá ser lançado para fora do porta-garrafas e causar ferimentos.

⚠️ CUIDADO

Certifique-se de que a tampa da garrafa esteja fechada para evitar respingos do líquido no interior do veículo

Cobertura do compartimento de bagagem

Uma cobertura pode ser utilizada para cobrir a compartimento de bagagem para privacidade e luz solar direta.

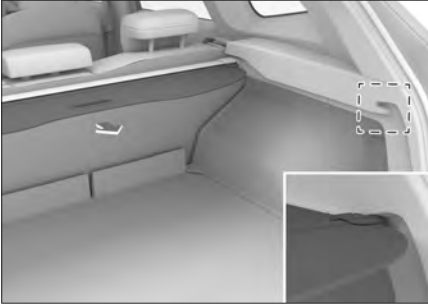

B6BB03C577A8

Ao utilizar, puxe a cobertura para fora e prenda-a nos guias de retenção em ambos os lados.

⚠ ATENÇÃO

- › Não coloque nenhum objeto em cima da cobertura. Caso contrário, poderão ocorrer danos à cobertura.
- › Não permita que crianças subam na cobertura. Caso contrário, poderão ocorrer danos à cobertura ou até mesmo ferimentos graves ou fatais às crianças.

Método de desmontagem

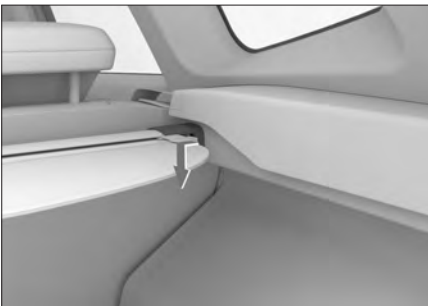

9FDB8655076B

A cobertura pode ser removida para obter mais espaço de armazenamento.

Remova a cobertura pressionando uma extremidade da tampa para fora do guia de retenção.

⚠ CUIDADO

Ao remover a cobertura, tome cuidado para não arranhar ou danificar as peças ao redor.

A instalação é realizada na ordem inversa da remoção.

⚠ ATENÇÃO

Ao instalar a cobertura, certifique-se de que esteja instalada com segurança. Caso contrário, poderão ocorrer ferimentos em caso de frenagem de emergência ou colisão.

Tomada para acessórios

Entrada USB

Localizada na parte inferior do console central



8D250F9C0BFD

Com o interruptor de ignição no modo ON, abra a tampa para utilizar.

Dispositivos internos

1

Operação

Essa fonte de alimentação pode carregar telefones celulares, tablets e outros aparelhos elétricos.

Localizada sob as saídas do ar-condicionado traseiro



3DAC0D6076A9

A tomada USB está localizada próxima à saída de ar do ar-condicionado traseiro.

A fonte de alimentação traseira pode ser usada quando o interruptor de ignição estiver no modo ON.

Essa fonte de alimentação pode carregar telefones celulares, tablets e outros aparelhos elétricos.

Saída de energia 12V

Localizada na parte inferior do console central



0E60AF45F0BE

Com o interruptor de ignição no modo ON, abra a tampa para utilizar.

Esta fonte de alimentação fornece energia de 12 V CC para acessórios com classificação de 120 W (10 A) ou menos.

Localizado no painel de acabamento esquerdo do porta-malas



8CD758994B47

Com o interruptor de ignição no modo ON, abra a tampa para utilizar.

Esta fonte de alimentação fornece energia de 12 V CC para acessórios com classificação de 120 W (10 A) ou menos.

Saída de energia do gravador de condução



664D83AA0D4E

Localizado próximo ao retrovisor interno.

Essa fonte de alimentação pode ser usada com o interruptor de ignição no modo ON.

AVISO

Devido a diferentes configurações do modelo, a porta de alimentação do gravador de condução pode ser instalada no lado esquerdo do espelho interno. Por favor, consulte o veículo real.

Esta fonte de alimentação foi projetada para fornecer energia de 5 V CC para câmeras de direção com potência nominal de 10 watts ou menos.

ATENÇÃO

Para a segurança do motorista, ao instalar a câmera do painel, preste atenção à fiação para que ela não bloqueie a linha de visão e evite perigos.

ATENÇÃO

Gases inflamáveis e dispositivos de aquecimento devem ser mantidos longe das tomadas elétricas.

CUIDADO

- › Não permita que líquidos como bebidas ou objetos estranhos entrem na tomada para acessórios, caso contrário, poderá ocorrer curtos-circuitos e outras falhas. Se a saída de energia tiver tampa, feche-a quando não estiver em uso.
- › Se forem usados acessórios que excedam a potência nominal, o fusível do veículo poderá se queimar.

- › Não conecte equipamentos de precisão, sensíveis ou outros equipamentos importantes nesta tomada.
 - › Não use esta fonte de alimentação em ambiente úmido e de alta temperatura.
 - › Não use em paralelo ou em série com qualquer outra fonte de alimentação.
 - › Se forem observadas condições anormais (calor, fumaça, odores anormais) durante o uso, interrompa o uso imediatamente e providencie manutenção em uma Concessionária autorizada.
 - › Não são permitidas modificações ou reparos não autorizados neste sistema de energia.
 - › Certifique-se de que o chicote externo seja impermeabilizado e vedado.
-

2

Dirigir

Instruções para condução.....	94	Sistema de condução assistida	145
Recomendações de condução para ambientes adversos....	100	Sistema de controle de descida	168
Recomendações para condução durante o período de amaciamento	106	Sistema de controle auxiliar	170
Veículos híbridos	107	Sistema de controle de emissões	174
Modo de Potência	110	Sistema de visor projetado no para-brisa	176
Partida e desligamento do veículo	111	Painel de instrumentos	178
Freio de estacionamento.....	113	Luzes indicadoras do painel de instrumentos.....	181
Operação de mudança de marchas	117	Sistema de gerenciamento de energia	190
Modo de condução	121		
Reboque de trailer.....	122		
Modo de direção assistida ..	126		
Sistema de estacionamento	127		
Sistema de monitoramento da pressão dos pneus	141		
Sistema de alerta de fadiga ao conduzir	143		

Equipamentos do veículo

Note que este manual contém todos os equipamentos padrão, nacionais e especiais para esta série de modelos. Portanto, alguns dos equipamentos ou recursos descritos neste manual podem não estar instalados em seu veículo, ou podem estar disponíveis apenas em alguns mercados. Para obter informações específicas sobre a configuração, consulte os materiais de venda relevantes ou a Concessionária Autorizada na qual você adquiriu o veículo.

Antes de dirigir

Remova os detritos

Remova completamente neve, folhas caídas etc. da carroceria do veículo antes de dirigir.

Verifique as condições do veículo

Antes de dirigir, verifique os pneus, os fluidos, o sistema de iluminação, a aparência do veículo e outros itens de inspeção diária para garantir que você possa dirigir com segurança e satisfação.

Se o seu veículo precisar de reparos, entre em contato com uma Concessionária autorizada.

Confirme se as portas do veículo e o capô do motor estão fechados

Antes de dirigir, certifique-se de que todas as portas estejam fechadas. Se as portas não estiverem fechadas corretamente, elas poderão se abrir repentinamente durante a condução, causando acidentes.

Antes de dirigir, se o capô estiver aberto, certifique-se de fechá-lo e que ele esteja travado. Se o capô não estiver travado, ele poderá se abrir repentinamente durante a condução, causando acidentes.

Disposição de itens no veículo

No painel de instrumentos

É proibido colocar objetos no painel de instrumentos. Caso coloque objetos no painel, eles não apenas bloquearão o campo de visão do motorista, mas também afetarão a partida e a direção segura, causando acidentes.

Pés do motorista

É proibido colocar qualquer objeto sob os pés do motorista. Os objetos colocados sob os pés do motorista podem ficar presos sob os pedais, o que pode fazer com que o motorista perca o controle do veículo e cause acidentes.

Se for necessário colocar tapetes para os pés, use tapetes adequados para esse veículo. Se os tapetes para os pés não tiverem o formato correto, forem colocados na posição errada ou forem colocados em camadas duplas, isso afetará a operação do pedal, o que pode fazer com que o veículo não dê a partida, dificulte a troca de marchas, não consiga trocar as marchas e outros acidentes.

Debaixo do banco

É proibido colocar qualquer objeto embaixo do banco. Os objetos colocados embaixo do banco afetarão o ajuste da posição do banco ou a capacidade de travá-lo, o que pode causar acidentes.

Encosto do banco

Não coloque almofadas ou outros objetos entre o encosto do banco e as costas do motorista. Caso contrário, isso não só afetará a postura correta ao dirigir, como também os cintos de segurança e os apoios de cabeça não conseguirão desempenhar plenamente suas funções de segurança em caso de colisão do veículo, podendo ocorrer até mesmo lesões graves com risco de morte.

No vidro da janela

É proibido fixar ventosas a vácuo e outros acessórios no vidro da janela.

A ventosa pode funcionar como uma lente e pode causar um incêndio no veículo.

Condução

É proibido o excesso de velocidade

A velocidade de condução do veículo não deve exceder a velocidade indicada pela sinalização da placa trânsito ou indicação do limite de velocidade.

É proibido o excesso de carga

A sobrecarga é muito perigosa.

O veículo em condução não deve exceder o número de passageiros e o peso da carga nominais e não deve transportar pessoas na área de bagagem ou no porta-malas.

É proibido dirigir com fadiga

Dirigir com fadiga é muito perigoso. Quando o motorista está cansado, seu julgamento, sua visão e sua atenção ficam bastante reduzidos, o que pode causar acidentes graves.

Não desligue o veículo durante a condução

Se o veículo for desligado durante a condução, o dispositivo de assistência ao freio e o sistema de direção hidráulica não funcionarão, resultando em um desempenho ruim de frenagem e risco de acidentes.

Não gire o volante completamente por um longo período

Girar o volante completamente até o final do curso por um longo período pode reduzir o efeito de assistência ao sistema de direção, e você sentirá o volante mais pesado ao girá-lo.

Não aplique o freio por um longo período

Durante a condução, é proibido pisar continuamente no pedal do freio ou acionar o freio de estacionamento. Caso contrário, pode ocorrer desgaste prematuro das pastilhas de freio ou o superaquecimento dos freios, o que afetará o desempenho da frenagem e poderá causar acidentes.

Som de advertência do freio

Os freios a disco emitem um som de advertência quando as pastilhas de freio estão gastas a ponto de precisarem ser substituídas.

Se ouvir um zumbido ao frear, não continue dirigindo. Caso contrário, o disco de freio estará muito gasto e os componentes do freio serão danificados, afetando o desempenho da frenagem e causando acidentes.

Pneu furado

É proibido continuar dirigindo com um pneu furado devido ao risco de acidentes, danos aos pneus, às rodas, à suspensão e à carroceria. Substitua os pneus imediatamente.

Nas situações a seguir, é necessário confirmar se o pneu está furado ou rasgado.

- › Quando o volante treme.
- › Quando o veículo vibra de forma anormal.

- › Quando o veículo se inclinar de forma anormal.

Quando um pneu furar ou rasgar durante a condução, segure o volante com firmeza e pressione levemente o pedal do freio para diminuir a velocidade. A frenagem de emergência ou a direção repentina podem fazer com que o veículo perca o controle.

Forte impacto na parte inferior do veículo, nos pneus e nas rodas

Quando a parte inferior do veículo, os pneus, as rodas e os componentes do sistema de trem de força sofrerem um forte impacto, pare o veículo imediatamente em um local seguro e verifique. Verifique se há vazamento de fluido de freio e combustível e se os componentes da suspensão, pneus, rodas, baterias elétricas, componentes do sistema de trem de força etc. estão deformados ou danificados. Se forem encontrados vazamentos ou danos, continuar dirigindo pode causar acidentes.

Ao descer uma ladeira

É proibido desligar o veículo ou desacelerar em ponto morto

Se o veículo for desligado em uma descida, o dispositivo de assistência ao freio e o sistema de direção hidráulica não funcionarão, resultando em um desempenho ruim de frenagem e uma sensação de controle pesado do volante, o que pode causar acidentes.

Condução em estradas com diferenças de altura

Ao estacionar no acostamento ou em estradas com diferenças de altura, certifique-se de que os pneus não sejam pressionados e deformados pelo acostamento ou por outros obstáculos.

Quando precisar passar o veículo por um acostamento, lombada ou obstáculos semelhantes, tente reduzir a velocidade e passe pelo obstáculo em um ângulo perpendicular. Caso contrário, os pneus (especialmente as paredes laterais) poderão ser danificados.

Ao dirigir nas seguintes condições de estrada, o para-choque é facilmente danificado, portanto, diminua a velocidade e dirija com cuidado.

- › Trechos da estrada com degraus, como entradas e saídas de estacionamentos.
- › Inclinações acentuadas, como curvas fechadas em estacionamentos de vários andares.
- › Estradas irregulares e trechos de estrada com sulcos.
- › Buracos.
- › Ao dirigir de um trecho de estrada plana para uma rampa, ou de uma rampa para um trecho de estrada plana.
- › Ao estacionar em uma estrada com lombadas ou ao longo do acostamento.

Condução em estradas escorregadias, como molhadas, com neve e gelo

Ao realizar uma frenagem de emergência, uma aceleração rápida e uma direção repentina em estradas escorregadias, os pneus podem facilmente deslizar para os lados, fazendo com que o veículo perca o controle e cause acidentes.

Em climas frios, ao dirigir em pontes e locais à sombra propensos a formação de gelo, reduza a velocidade e dirija de vagar.

Condução em estradas alagadas

Tenha cuidado ao dirigir em estradas alagadas.

Dirigir em uma estrada alagada pode facilmente causar curto-circuito, danificar os componentes e causar acidentes graves com o veículo.

Ao dirigir em uma estrada alagada, as pastilhas de freio ficarão molhadas, o que enfraquecerá o efeito de frenagem e poderá causar acidentes. Pressione levemente o pedal do freio várias vezes para aquecer o freio até confirmar que ele voltou ao normal.

Precauções de condução

Não circule dentro do veículo

Não saia de seu assento ou se movimente dentro do veículo. Caso contrário, o corpo ou a cabeça podem sofrer impactos durante uma frenagem de emergência, resultando em ferimentos graves.

Não estenda as mãos ou cabeça para fora das janelas ou teto solar

Ao estender as mãos ou cabeça para fora do veículo, você poderá bater na estrutura do vidro durante o fechamento ou frenagem de emergência, o que pode causar ferimentos graves ou fatais.

Não segure crianças no colo

Não segure um bebê ou criança no colo ou nos braços, mesmo que esteja usando um cinto de segurança, e não utilize o cinto de segurança para segurá-lo, pois isso pode resultar em ferimentos graves ou fatais em caso de colisão ou frenagem de emergência.

Não permita que crianças operem as portas, vidros elétricos e teto solar

As crianças podem prender as mãos, cabeça e pescoço ao operar portas, vidros elétricos e teto solar, causando ferimentos graves.

Se uma porta for aberta durante a condução, a criança pode cair para fora do veículo, causando ferimentos graves ou fatais.

Utilize os interruptores de trava de segurança para crianças e dos vidros elétricos para evitar acidentes devido à operação incorreta envolvendo crianças.

Estacionamento

Não estacione seu veículo próximo a materiais inflamáveis

Não dirija ou estacione em estradas com muitos materiais inflamáveis, como grama ou restos de papel. Como o tubo de escapamento é muito quente, se estiver próximo a materiais inflamáveis, pode causar um incêndio.

Quando houver madeira ou compensado atrás do veículo, mantenha uma distância de uma vaga de estacionamento. Se a distância for muito pequena, poderá causar um incêndio.

Não deixe o motor ligado por muito tempo em locais com pouca ventilação

Se o motor for ligado por muito tempo em locais pouco ventilados, como garagens, poderá ocorrer acúmulo de gás de escape, o que pode causar envenenamento por monóxido de carbono, levando a ferimentos graves ou até mesmo a morte.

Condução econômica

Dirija com visão preventiva

Mantenha uma distância adequada do veículo à frente e evite acelerações e freadas desnecessárias. Uma velocidade constante pode aumentar a autonomia de cruzeiro.

Evite peso desnecessário

Dirigir com peso e sobrecarga aumentará o consumo de energia. Antes de dirigir, remova os itens desnecessários do veículo.

Verifique a pressão dos pneus regularmente

A pressão dos pneus muito baixa aumentará a resistência ao rolamento, o que aumentará o consumo de energia e agravará o desgaste dos pneus.

Manutenção periódica

A manutenção periódica do veículo pode garantir que ele tenha uma vida útil longa e uma economia ideal.

Desligue temporariamente os componentes elétricos desnecessários

Quando não for necessário usar o ar-condicionado, o aquecimento dos bancos, o desembaçador traseiro e outras funções, desligue-os para reduzir o consumo de energia.

Feches os vidros e o teto solar

Abrir os vidros ou o teto solar aumentará a resistência ao vento, portanto, feche-os quando não for necessário para reduzir o consumo de energia.

Desaceleração por inércia

Ao se aproximar de um sinal vermelho ou dirigir em uma descida, solte o pedal do acelerador e deixe o veículo desacelerar por inércia.

Equipamentos do veículo

Note que este manual contém todos os equipamentos padrão, nacionais e especiais para esta série de modelos. Portanto, alguns dos equipamentos ou recursos descritos neste manual podem não estar instalados em seu veículo, ou podem estar disponíveis apenas em alguns mercados. Para obter informações específicas sobre a configuração, consulte os materiais de venda relevantes ou a Concessionária Autorizada na qual você adquiriu o veículo.

Condução em neblina

Ligue os faróis de neblina

Ao dirigir na neblina, os faróis de neblina devem ser ligados.

Em situações de risco buzine para sinalizar pedestres e veículos

Em situações de risco ou de emergência, ao ouvir as buzinas de outros veículos, você deve buzinar imediatamente para indicar a localização do seu próprio veículo.

Dirija em baixa velocidade, fique atento à segurança

Ao dirigir em neblina, dirija em baixa velocidade, mantendo uma distância segura do veículo à frente.

Não limpe a neblina do vidro enquanto dirige

Devido à diferença de temperatura entre o interior e o exterior do veículo, a superfície interior do pára-brisas é frequentemente coberta por um embaçamento, o que pode afetar a visão do motorista. Neste momento, utilize a função de desembaçador do ar condicionado ou abra o vidro para manter a temperatura do ar interno e externo consistente, o que evitaria condensação e embaçamento na superfície interna do para-brisa.

Se você quiser limpar o para-brisa, limpe-o após estacionar. Não limpe o para-brisa enquanto estiver dirigindo.

Condução na chuva

Dirija com cuidado em vias escorregadias

Conduzir em condição de chuvas, causam frequentemente pouca visibilidade, embaçamento do para-brisa, as vias se tornam escorregadias, etc., conduza com cuidado nestas situações.

Ao realizar frenagens de emergência, acelerações ou manobras bruscas do volante em vias molhadas e escorregadias, os pneus tendem a patinar, dificultando o controle do veículo e podendo causar acidentes.

Ao conduzir em condição de chuvas, é provável que uma camada de água seja formada entre o pneu e o solo, fazendo com que o pneu perca aderência; reduza a velocidade de condução.

ATENÇÃO

Evite dirigir sob chuva forte ou tempestade.

Condução em área alagada

Precauções ao conduzir na água

- › Antes de entrar em área alagada, confirme a profundidade da água. Se houver muita água ou se a profundidade for desconhecida, faça um desvio e não passe pela água.
- › Analise as condições da estrada e não entre com o veículo em áreas desconhecidas, que possam ter obstáculos ocultos, como valas, poços de inspeção etc.
- › Ao conduzir em área alagada, mantenha a velocidade baixa e não pare ou mude de marcha.
- › Quando o veículo passar por um cruzamento, evite que as ondas de água empurradas pelo veículo da frente cubram a grade dianteira.

- › Quando estiver conduzindo em área alagada, se uma falha fizer com que o veículo perca a potência (desligue) e não consiga dirigir, não tente ligar o veículo novamente. Consulte imediatamente uma Concessionária autorizada para solucionar o problema.

Inspeção e manutenção após a condução na água

Depois que o veículo passar com segurança pela água, execute imediatamente as seguintes operações:

- › Pressione levemente o pedal do freio várias vezes e verifique se todas as funções do freio estão intactas.
- › Verifique a buzina.
- › Verifique toda a iluminação do veículo.
- › Vá até uma Concessionária autorizada para fazer as inspeções de rotina o quanto antes, uma vez que, quando o veículo é conduzido na água, a água pode entrar nas partes internas do sistema de transmissão, diluindo a graxa e causando falha no sistema.

CUIDADO

- › A condução na água deve ocorrer apenas em situações de emergência e não deve ser usada como parte da condução regular.
- › A condução na água pode danificar o motor e os componentes elétricos.

- › Nunca dirija em água salgada, praias ou áreas salobras, pois o sal pode causar ferrugem no veículo. Se passar pelas áreas acima, lave imediatamente com água doce todas as partes que entraram em contato com a água salgada.

Se um pneu estourar enquanto o veículo estiver em movimento, segure o volante com firmeza, pise levemente no pedal do freio para diminuir a velocidade e evite frenagens ou condução de emergência. Se isso não for feito, poderá ocorrer perda de controle do veículo.

Condução em climas quentes

As condições de clima quente não são favoráveis à operação normal do veículo e à saúde do motor. Para garantir uma condução segura, os motoristas devem observar o seguinte:

Evite o superaquecimento do motor

Ao conduzir em regiões de clima quente, as inspeções e manutenções do sistema de arrefecimento devem ser reforçadas. Portanto, a inspeção e a manutenção do sistema de arrefecimento do motor devem ser reforçadas, e os detritos acumulados entre os componentes do radiador devem ser removidos a tempo.

Evite furos nos pneus

Com o aumento de temperatura, a pressão de inflagem nos pneus dos veículos aumentará e incidentes com pneus são mais prováveis.

Evite insolação

A forte luz do sol e altas temperaturas em climas quentes levam facilmente à insolação. Mantenha o veículo bem ventilado e não conduza com fadiga.

ATENÇÃO

Não deixe uma criança sozinha no veículo.

- › Deixar crianças sozinhas no veículo durante as estações quentes pode facilmente causar insolação, desidratação, lesões corporais ou até mesmo a morte.
- › Se a criança, deixada sozinha no veículo, brincar com fósforos, isqueiros e etc, é fácil causar acidentes e incêndio no veículo.

CUIDADO

Ao estacionar o veículo, não deixe itens como isqueiros, latas de spray, latas de refrigerantes, óculos, etc., dentro do veículo.

- › Como as temperaturas dentro do veículo podem ficar muito altas, vazamento de gás do isqueiro, latas de spray ou rachaduras nesses recipientes podem causar incêndio.
- › Se o recipiente estourar dentro do veículo, seu conteúdo pode respingar nos componentes elétricos e causar curto-circuito.
- › Devido à alta temperatura dentro do veículo, é possível deformar lentes de resina ou os óculos, causando danos.

Condução em climas frios

Pneus de inverno

Quando a temperatura é baixa nas estações frias, devido às características especiais dos pneus padrão (largura do pneu, composição da borracha e tipo de padrão etc.), a elasticidade dos pneus é reduzida, o que, por sua vez, enfraquece a tração e a força de frenagem, além de ser acompanhada pelo aumento do ruído dos pneus. Em casos graves, isso pode até causar danos permanentes, como rachaduras e desgaste anormal dos pneus padrão. O uso de pneus para neve são recomendados em temperaturas baixas, abaixo de 7°C. Os pneus para neve melhoram muito a estabilidade do veículo, além disso melhoram a resposta de frenagem do veículo e reduzem a distância percorrida pelo veículo durante a frenagem.

AVISO

Embora os pneus para todos os climas com a marca M+S tenham melhor desempenho em climas frios, eles geralmente ainda não alcançam o desempenho dos pneus de inverno. Os pneus de inverno ainda são necessários ao dirigir em estradas com neve ou gelo.

ATENÇÃO

Embora os pneus de inverno possam melhorar o desempenho do veículo ao dirigir em climas frios, não corra riscos e seja cauteloso!

- › Sempre ajuste sua velocidade e estilo de direção de acordo com a visibilidade, as condições climáticas, as condições da estrada e do trânsito.
- › Ao dirigir, não exceda os limites de velocidade e de carga indicados para os pneus de inverno instalados.

CUIDADO

Quando a banda de rodagem dos pneus de inverno estiver muito gasta, eles perderão em grande parte sua adequação aos climas frios. Se os pneus de inverno já estiverem envelhecidos, mesmo que o desgaste da banda de rodagem não seja óbvio, eles perderão em grande parte a adequação para os climas frios. Para conhecer os padrões específicos de substituição dos pneus de inverno, consulte sua concessionária.

Notas sobre a utilização de pneus de neve:

- › As leis e os regulamentos relevantes do país devem ser seguidos.
- › Os pneus de inverno devem ser instalados em todas as quatro rodas ao mesmo tempo.
- › Devem ser usados pneus de inverno do mesmo tamanho dos pneus padrão.
- › Devem ser usados pneus de inverno do mesmo modelo, tamanho (circunferência de rolamento) e tipo de banda de rodagem.
- › Os pneus de inverno só podem ser usados em climas frios.
- › Certifique-se de obedecer às várias restrições máximas permitidas pelos pneus de inverno (como velocidade máxima, carga máxima etc.), caso contrário os pneus poderão ser danificados e poderão ocorrer acidentes de trânsito.
- › O sentido de rotação do pneu não pode ser invertido.

Correntes para pneus

O uso de correntes para pneus depende dos padrões atuais de diferentes países ou regiões. A instalação de correntes para pneus deve estar de acordo com as normas locais.

As correntes para pneus só podem ser instaladas nas rodas motrizes, e nunca em uma única roda. Ao instalar, siga as instruções fornecidas pelo fabricante da corrente e aperte o máximo possível.

CUIDADO

Ao instalar as correntes para pneus, observe as seguintes precauções:

- › O tamanho ou a instalação inadequada das correntes para pneus pode danificar as linhas de freio, a suspensão, a carroceria e os pneus do veículo etc. Portanto, escolha as correntes para pneus adequadas e garanta a instalação correta.
- › Ao instalar as correntes para pneus, estacione o veículo em um local plano e longe do tráfego, ligue o sinalizador de emergência e coloque um triângulo de advertência atrás do veículo.
- › Antes de instalar as correntes para pneus, sempre coloque o botão de partida no modo de travamento (LOCK) e aplique o freio de estacionamento.
- › É proibido instalar correntes para pneus nas rodas de emergência.
- › É proibido instalar correntes para pneus quando a pressão dos pneus for insuficiente.
- › Ao usar correntes para pneus, tenha cuidado para não danificar os aros de liga de alumínio.

⚠️ ATENÇÃO

Ao dirigir um veículo equipado com correntes para pneus, observe as seguintes precauções:

- › Quando as correntes para pneus estiverem instaladas, não passe de 40 km/h ou da velocidade máxima recomendada pelo fabricante das correntes para pneus, o valor que for menor.
- › Depois de instalar as correntes para pneus, certifique-se de verificar se elas estão instaladas corretamente depois de dirigir de 0,5 a 1,0 km para garantir a segurança. Se as correntes dos pneus estiverem soltas, elas precisam ser reapertadas ou reinstaladas.
- › Depois de instalar as correntes para pneus, isso pode ter um efeito adverso no controle do veículo. Evite ao máximo a aceleração e direção repentinas e a frenagem de emergência, caso contrário poderão ocorrer acidentes.
- › Se ouvir as correntes dos pneus batendo na carroceria ou no chassi enquanto o veículo estiver em movimento, pare o carro o mais rápido possível para verificar e reapertá-las. Se o som persistir, reduza a velocidade até que ele pare.
- › Evite dirigir em estradas acidentadas ou sobre buracos.
- › Reduza a velocidade o suficiente antes de entrar em uma curva para garantir que possa controlar o veículo.

- › Remova as correntes dos pneus o quanto antes em estradas sem neve, caso contrário isso não só afetará o desempenho da direção como também danificará seriamente os pneus.

⚠️ ATENÇÃO

Ao estacionar em uma estrada coberta por neve, desligue o motor do veículo.

- › Se o motor à combustão estiver em funcionamento quando o veículo for ligado e houver neve, os gases do escapamento poderão entrar facilmente na cabine do veículo, causando envenenamento por monóxido de carbono. Resultando em ferimentos graves ou fatais.
- › Quando a entrada de ar do escapamento for sentida dentro do veículo, as seguintes ações devem ser tomadas:
 - Conduza o veículo até uma área ventilada e abra todos os vidros.
 - Coloque o ar condicionado em modo de circulação do ar externo e ajuste o volume de ar para o máximo para direcionar o ar externo para dentro do veículo.

Equipamentos do veículo

Note que este manual contém todos os equipamentos padrão, nacionais e especiais para esta série de modelos. Portanto, alguns dos equipamentos ou recursos descritos neste manual podem não estar instalados em seu veículo, ou podem estar disponíveis apenas em alguns mercados. Para obter informações específicas sobre a configuração, consulte os materiais de venda relevantes ou a Concessionária Autorizada na qual você adquiriu o veículo.

Pneus

Conduza seu veículo com cautela e cuidado nos primeiros 500 km para que os pneus possam atingir o nível de aderência esperado.

O mesmo cuidado deve ser tomado quando efetua-se a troca por pneus novos.

Pastilhas de freio

Durante os primeiros 400 km, pode ser necessário aplicar uma força maior ao pedal de freio para obter uma redução de velocidade ou parada do veículo. Isto se faz necessário devido à necessidade de assentamento das pastilhas e discos de freio.

Para que o assentamento ocorra de forma mais uniforme possível, evite frenagens abruptas, especialmente em altas velocidades. Esse cuidado é necessário também na ocasião das trocas de pastilhas e discos de freios.

CUIDADO

- › As pastilhas e os discos de freio sofrem desgaste em graus variados, e o grau de desgaste depende muito das condições de uso e do estilo de direção.
 - › Dependendo da velocidade do veículo, da força de frenagem e das condições ambientais (como temperatura e umidade), pode ocorrer ruído de frenagem, o que é normal.
-

Equipamentos do veículo

Note que este manual contém todos os equipamentos padrão, nacionais e especiais para esta série de modelos. Portanto, alguns dos equipamentos ou recursos descritos neste manual podem não estar instalados em seu veículo, ou podem estar disponíveis apenas em alguns mercados. Para obter informações específicas sobre a configuração, consulte os materiais de venda relevantes ou a Concessionária Autorizada na qual você adquiriu o veículo.

Sobre os veículos híbridos

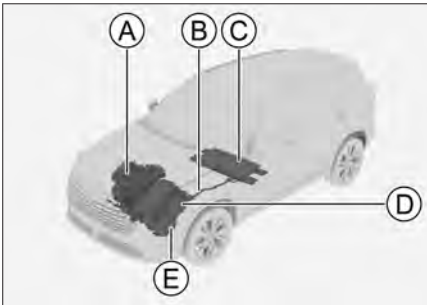

FE0CD69CAF15

- Ⓐ Motor a combustão
- Ⓑ Chicote elétrico de alta tensão
- Ⓒ Conjunto de baterias de alta tensão
- Ⓓ Conjunto do motor elétrico de tração
- Ⓔ Conjunto do gerador

Este veículo é um veículo híbrido e suas características são diferentes das dos veículos a combustível comuns. Familiarize-se com as características dos veículos híbridos e dirija com cuidado.

⚠ ATENÇÃO

- › Não toque, remova ou substitua peças com símbolos de aviso de alta tensão no veículo, cabos laranja e seus conectores para evitar choque elétrico de alta tensão.
- › Depois que o veículo for ligado, o sistema de energia estará muito quente. Tenha cuidado com a alta tensão e a alta temperatura e sempre siga as instruções da etiqueta de aviso de segurança do veículo.
- › Em caso de fumaça ou cheiro a queimado na área de bagagem, mantenha-se distante do veículo e entre em contato com Concessionária autorizada e com o serviço de bombeiros, se necessário.
- › Se houver líquido desconhecido nas proximidades da bateria de híbrida sob o chassi e for percebido um odor forte, afaste-se imediatamente do veículo e permaneça a favor do vento, e entre em contato com uma Concessionária autorizada para o devido atendimento.

i AVISO

Ao dar partida no veículo, é normal ouvir um ruído de clique ou uma ventoinha girando.

Os veículos híbridos são conduzidos exatamente da mesma forma que os veículos à combustão comum. O sistema híbrido inicia automaticamente o funcionamento do motor à combustão e do motor de acionamento, dependendo das condições de funcionamento do veículo e do modo de condução, melhorando a eficiência do combustível e reduzindo as emissões de escapamento.

- › O motor elétrico geralmente conduz o veículo em baixas velocidades.
- › O motor a combustão interna geralmente conduz o veículo em altas velocidades ou durante uma condução mais ativa.

Regeneração de energia

A principal função dessa funcionalidade é converter parte da energia cinética durante o processo de frenagem ou derrapagem do veículo em energia elétrica da bateria, aumentando assim a autonomia de cruzeiro do veículo.

A intensidade da regeneração de energia pode ser configurada através da interface Configurações do Veículo → **【 Condução 】** → **【 Regeneração de energia 】** na tela multimídia .

i AVISO

- › Quando a função de regeneração de energia é ativada e o veículo desacelera significativamente, as luzes de freio podem acender.

! ATENÇÃO

A redução de velocidade causada pela regeneração de energia não pode substituir a frenagem convencional. Ao desacelerar e parar, o pedal do freio deve ser pressionado.

i AVISO

O veículo não recuperará energia nas seguintes situações:

- › Quando o veículo estiver em marcha N.
- › Quando a bateria estiver totalmente carregada.
- › Quando a temperatura da bateria estiver muito alta ou muito baixa.

Interruptor de segurança da bateria



BD8755231D9A

O interruptor de segurança da bateria está localizado sob a área do porta-malas e é visível removendo a tampa da área do porta-malas e o bloco e é usado para desconectar ou conectar a fonte de alimentação do sistema de alta tensão.

⚠ ATENÇÃO

Nunca tente operar o interruptor de segurança da bateria, que é usado apenas para reparos no veículo e para realizar operações relacionadas à alta tensão.

Ponto de desligamento de emergência

O ponto de desligamento de emergência está localizado na frente da caixa de fusíveis do painel dianteiro e é um chicote elétrico de baixa tensão identificado com uma etiqueta de desligamento de emergência. Em uma situação de emergência, esse chicote pode ser cortado para a segurança pessoal e para um resgate de emergência leve.

Desligamento de emergência

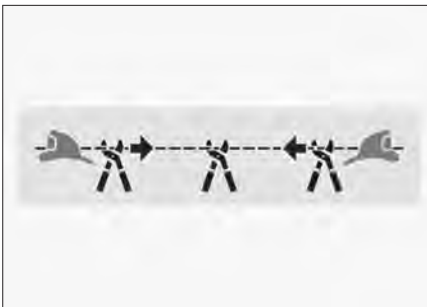

DD512F2B9979

Em caso de emergência, é necessário cortar o chicote elétrico 2 a 3 vezes em intervalos, cortar o chicote apenas uma vez levará facilmente à reconexão do chicote, resultando em ferimentos graves.

Sobre a reciclagem da bateria

Sempre consulte os requisitos de reciclagem e procure por uma Concessionária autorizada ao trocar ou descartar baterias. Descartar a bateria por conta própria causará poluição ambiental ou poderá causar um acidente.

⚠ ATENÇÃO

› Não venda, transfira ou modifique as baterias de tração.

Se a bateria for usada ou modificada, de alguma maneira fora do veículo, podem ocorrer acidentes como choque elétrico, geração de calor, emissão de fumaça, vazamento de eletrólito e explosão.

› Não descarte a bateria por conta própria. Caso contrário, poderão ocorrer danos ambientais e a possibilidade de choque elétrico.

› Para sua segurança, em nenhuma circunstância a bateria deve ser aberta ou modificada. Se a bateria precisar ser reparada, desmontada, substituída ou descartada, ela deve ser manuseada por uma Concessionária autorizada.

Modo de Potência

Equipamentos do veículo

Note que este manual contém todos os equipamentos padrão, nacionais e especiais para esta série de modelos. Portanto, alguns dos equipamentos ou recursos descritos neste manual podem não estar instalados em seu veículo, ou podem estar disponíveis apenas em alguns mercados. Para obter informações específicas sobre a configuração, consulte os materiais de venda relevantes ou a Concessionária Autorizada na qual você adquiriu o veículo.

Interruptor de ignição(START/STOP)

Interruptor de modo

Com a chave inteligente, pressione o botão de ligar para mudar o modo de potência.



508DB093DBAA

Modo	Função
OFF	Os componentes elétricos não estão em funcionamento.
ON	Todos os componentes elétricos podem ser usados.

i AVISO

Com a chave presente, pise no freio e estando no modo P, pressione o botão de ligar para dar partida, independentemente do modo atual.

! CUIDADO

- › Não deixe a chave inteligente no painel de instrumentos, no assoalho, no painel secundário, no porta-luvas ou no porta-malas. Caso contrário, o modo de energia pode não ser alternado.
- › Ao sair do veículo, mude o modo de energia para a posição desligado e leve a chave consigo.

i AVISO

Quando o modo de potência está em ON, mas o veículo não está no estado READY, e o veículo está estacionado, se a carga da bateria for detectada como muito baixa, o sistema desligará automaticamente.

Equipamentos do veículo

Note que este manual contém todos os equipamentos padrão, nacionais e especiais para esta série de modelos. Portanto, alguns dos equipamentos ou recursos descritos neste manual podem não estar instalados em seu veículo, ou podem estar disponíveis apenas em alguns mercados. Para obter informações específicas sobre a configuração, consulte os materiais de venda relevantes ou a Concessionária Autorizada na qual você adquiriu o veículo.

Partida do veículo

Partida normal

1. Carregue a chave inteligente consigo.
2. Ajuste a posição do banco e adote a postura correta ao dirigir.
3. Confirme se o freio de estacionamento está acionado.
4. Confirme se a alavanca de mudança de marchas está na marcha P.
5. Pressione o pedal do freio.
6. Pressione o botão de ligar para dar partida **READY** (o painel acenderá o indicador, mostrando que o sistema está pronto).

i AVISO

Depois de dar a partida no veículo, o motor liga ou desliga automaticamente de acordo com o status do veículo.

Partida de emergência



C195FA6D8EFO

Quando a mensagem **【Confirme se a chave está no veículo】** for exibida devido à bateria da chave estar descarregada ou por outros motivos, abra o compartimento de armazenamento do apoio de braço dianteiro, coloque a chave inteligente sobre a marca  dentro do compartimento e, então, dê partida normalmente no veículo. Se o veículo ainda não puder ser ligado, entre em contato com uma Concessionária autorizada imediatamente.

⚠ ATENÇÃO

- › Sempre sente-se no banco do motorista antes de ligar o veículo. Caso contrário, poderá ocorrer um acidente, resultando em ferimentos graves ou até mesmo em morte.
- › Ao dar partida no veículo, não pressione o pedal do acelerador em nenhuma circunstância.

Partida e desligamento do veículo

- › Também é preciso dar partida no veículo quando precisar movê-lo levemente. Caso contrário, poderá ocorrer um acidente.
- › Durante a condução, não desligue o veículo à força, a menos que seja uma emergência.

AVISO

Tente não deixar o veículo em um ambiente muito frio, pois isso pode fazer com que o veículo não dê partida.

Quando o veículo é desligado à força, a assistência elétrica aos freios e ao volante é perdida, tornando mais difícil pressionar o pedal do freio e mais pesado girar o volante. Portanto, diminua a velocidade o máximo possível antes de desligar o veículo.

ATENÇÃO

Não toque no motor, no tubo de escape, no radiador e em outras peças em alta temperatura imediatamente após o motor parar, caso contrário há riscos de queimadura.

Desligamento do veículo

Desligamento normal

1. Depois que o veículo parar, mude a marcha para P.
2. Pressione o interruptor de energia e mude o modo de energia para OFF para desligar o veículo.

Desligamento de emergência do veículo

Enquanto o veículo estiver em movimento (a velocidades superiores a 5 km/h), em caso de emergência, como quando o veículo não puder ser parado da forma normal, execute um dos seguintes procedimentos de parada de emergência:

- › Pressionar e manter pressionado o interruptor de ignição.
- › Pressione o interruptor de energia 3 vezes em 2 segundos.

ATENÇÃO

- › Desligar o veículo durante a condução pode causar uma colisão ou ferimentos graves.

Equipamentos do veículo

Note que este manual contém todos os equipamentos padrão, nacionais e especiais para esta série de modelos. Portanto, alguns dos equipamentos ou recursos descritos neste manual podem não estar instalados em seu veículo, ou podem estar disponíveis apenas em alguns mercados. Para obter informações específicas sobre a configuração, consulte os materiais de venda relevantes ou a Concessionária Autorizada na qual você adquiriu o veículo.

Dicas de segurança

⚠️ ATENÇÃO

- › Estacionar em vias íngremes pode levar a acidentes, portanto, dirija com segurança e evite estacionamentos arriscados.
- › Quando a inclinação é muito grande, o sistema de freio de estacionamento pode não frear totalmente e pode ser necessário que o pedal de freio precise ser pressionado para evitar que o veículo se desloque.

Freio estacionamento eletrônico (EPB)

Acionamento do freio de estacionamento

Com o veículo parado, o freio de estacionamento elétrico (EPB) pode ser acionado automaticamente de duas maneiras:

- › Mude o modo de energia para a posição OFF.
- › Selecionando a marcha P.

Se o freio de estacionamento não for ativado automaticamente, mude o modo de potência para ON e acione manualmente na tela multimídia  em Configurações do Veículo → **【Condução】** → **【 Freio estacionamento eletrônico (EPB)】** → **【Tranca】** .

AVISO

Quando o freio de estacionamento é acionado, o indicador do freio de estacionamento (vermelho)  acende no painel de instrumentos.

⚠️ ATENÇÃO

- › Estacionar em vias íngremes pode levar a acidentes, portanto, dirija com segurança e evite estacionamentos arriscados.
- › Quando a inclinação é muito grande, o sistema de freio de estacionamento pode não frear totalmente e pode ser necessário que o pedal de freio precise ser pressionado para evitar que o veículo se desloque.

Liberação do freio de estacionamento

Feche a porta do motorista e coloque o cinto de segurança do motorista, ligue o veículo e mude de marcha. Neste momento, o sistema liberará automaticamente o EPB.

Freio de estacionamento

⚠ CUIDADO

- › Ao dirigir em descida, quando o sistema liberar automaticamente o EPB, esteja sempre pronto para pisar no pedal do freio para evitar o risco de o veículo deslizar.
- › Em aclives, pressione suavemente o acelerador para aumentar a potência e permitir que o EPB (freio eletrônico) seja liberado automaticamente para dar partida.

Se o veículo não conseguir liberar o freio de estacionamento automaticamente, é necessário que o motorista mude o modo de potência para o modo ON, pressione o pedal do freio e mantenha-o pressionado, e toque na tela multimídia  Configurações do veículo → **【Condução】** → **【Freio estacionamento eletrônico (EPB)】** → **【Liberação】** para liberar o freio de estacionamento manualmente.

i AVISO

- › O freio de estacionamento não pode ser liberado quando a marcha está em P.
- › Quando o freio de estacionamento é liberado, o indicador do freio de estacionamento (vermelho) (Ⓢ) no grupo de instrumentos apaga.

Freio de emergência



452269C58A94

Em caso de emergência, pressione o botão da marcha P uma vez e o sistema EPB aplicará uma força de frenagem. Pressione e segure o botão da marcha P e o sistema EPB aplicará uma força de frenagem contínua.

- › Quando a velocidade do veículo for maior ou igual a 3 km/h, a luz indicadora de freio de estacionamento (vermelha) (Ⓢ) no painel de instrumentos acenderá e será acompanhada por um aviso sonoro.
- › Quando a velocidade do carro for inferior a 3 km/h, a luz indicadora do freio de estacionamento (vermelha) (Ⓢ) acenderá no painel.

⚠ ATENÇÃO

A função de freio de emergência só pode ser usada em situações de emergência (como quando o pedal do freio está bloqueado).

Função de freio de estacionamento automático

Quando o veículo está em um declive, encontra um sinal vermelho ou para e arranca, a função de assistente de parada automática (AVH) permite que o motorista evite pressionar o pedal do freio por muito tempo ou acionar frequentemente o freio estacionamento eletrônico (EPB) eletrônico. Isso deixa o motorista mais confortável e reduz o risco de rolagem do veículo.

Após fechar a porta do motorista, colocar o cinto e ligar o veículo, a função de estacionamento automático pode ser ativada ou desativada via tela multimídia  em Configurações do Veículo → **【Condução】** .

Como usar

1. Ligue o assistente de parada automática. A função de estacionamento automático agora está em funcionamento e a luz indicadora de estacionamento automático (A) no conjunto do grupo de instrumentos está amarela.
2. O veículo acionará automaticamente os freios quando o pedal do freio for pressionado profundamente depois que o veículo estiver parado. A função de estacionamento automático agora está em funcionamento e a luz indicadora de estacionamento automático (B) no conjunto do grupo de instrumentos está verde.

3. Com a alavanca de mudança de marchas em D ou R e o pedal do acelerador ou do freio pressionado, o freio de estacionamento é liberado automaticamente.

Se o pedal do acelerador ou do freio não for pressionado por um longo período, a função de estacionamento automático é desligada e o veículo passa automaticamente para o estacionamento elétrico para aplicar a força de frenagem.

Nas seguintes situações, o AVH será forçado a desligar, e o veículo aplicará o freio estacionamento eletrônico (EPB) automaticamente:

- › O cinto de segurança do motorista é liberado.
- › A porta do motorista é aberta.
- › Mude o modo de energia para a posição OFF.
- › Após o AVH ter funcionado por mais de 3 minutos.

AVISO

Devido às diferentes configurações do modelo, a função de estacionamento automático pode variar. Consulte seu veículo real para confirmação.

Função de partida automática

Se o veículo tiver acionado o freio de estacionamento, quando o motorista colocar o cinto de segurança e pressionar o pedal do acelerador, o sistema detecta a intenção do motorista de sair e o freio de estacionamento é liberado automaticamente.

Para evitar que o veículo role em um declive, é necessária uma maior tração.

Equipamentos do veículo

Note que este manual contém todos os equipamentos padrão, nacionais e especiais para esta série de modelos. Portanto, alguns dos equipamentos ou recursos descritos neste manual podem não estar instalados em seu veículo, ou podem estar disponíveis apenas em alguns mercados. Para obter informações específicas sobre a configuração, consulte os materiais de venda relevantes ou a Concessionária Autorizada na qual você adquiriu o veículo.

Introdução às marchas

Estacionamento (P)

Pressione o botão da marcha P para estacionar o veículo.

Marcha à ré (R)

A marcha R é usada para dar ré.

Marcha neutra (N)

A posição N é uma marcha sem potência, a transmissão está em uma condição que não transmite potência e é usada ao dar partida no veículo ou parar o veículo.

ATENÇÃO

- › Ao estacionar temporariamente na marcha N, lembre-se de acionar o freio de estacionamento ou pisar no pedal do freio. Caso contrário, o veículo poderá andar inadvertidamente e causar acidente.

- › É proibido dar ré no veículo na marcha neutra, caso contrário, há risco de acidente.

Marcha à Frente (D)

A posição D é recomendada para condução normal.

Método de mudança de marchas

Depois que o veículo é ligado, as operações normais de mudança de marcha podem ser realizadas. O pedal do freio deve ser pressionado antes da partida do veículo, caso contrário o veículo se moverá sozinho quando a alavanca de câmbio estiver na marcha de condução.

ATENÇÃO

Para evitar danos ao veículo ou acidentes, a marcha deve ser trocada depois que o veículo estiver completamente parado.

AVISO

Após a conclusão da operação de troca de marchas, confirme se a marcha correta foi engatada.

Operação de mudança de marchas

2

Dirigir

Engate da marcha P



452269C58A94

Quando o veículo estiver parado, pressione o botão de marcha P.

i AVISO

O veículo mudará automaticamente para a marcha P nas seguintes situações.

- › Quando o veículo estiver parado e o modo de energia for alterado para o modo OFF.
- › Quando a velocidade do veículo for inferior a 2 km/h, a porta do lado do motorista estiver aberta, o cinto de segurança desabotoado ou o pedal do freio e o pedal do acelerador não estiverem acionados.

Engate das marchas D, R, N

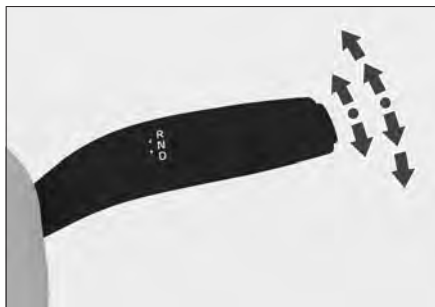

5767B8AF2DD0

Mova a alavanca de mudança de marchas para cima ou para baixo 1 ou 2 posições para alternar entre marchas; ao soltar, ela retorna automaticamente. A marcha correspondente será exibida no painel de instrumentos.

- › Para sair da posição P, é necessário pisar no pedal do freio antes de mover a alavanca.
- › Para mudar de P (ou N) para D (ou R), pise no pedal de freio e empurre a alavanca de mudança de marchas duas posições para baixo (ou para cima).
- › Para mudar de D para N, empurre a alavanca uma posição para cima e mantenha pressionado.
- › Para mudar de R para N, empurre a alavanca uma posição para baixo e mantenha pressionado.

⚠ ATENÇÃO

Se uma mensagem de falha relacionada à transmissão aparecer no painel de instrumentos, a transmissão pode entrar no modo de operação de emergência. Neste caso, só é possível engatar marchas específicas ou não é possível engatar nenhuma marcha, e o motor pode desligar. Pare o veículo em um local seguro e entre em contato com uma Concessionária autorizada o mais rápido possível.

Movimentação inicial automática (Creeping)

Depois que o veículo for ligado, mude para a marcha de condução, solte o freio de estacionamento e solte o pedal do freio. Quando o veículo estiver sujeito a menos resistência, não será necessário pressionar o pedal do acelerador, e o veículo poderá avançar lentamente.

Partida

Partida normal

1. Feche a porta, aperte o cinto de segurança e confirme se o freio de estacionamento está acionado.
2. Dê partida no veículo.
3. Pressione o pedal do freio e mude para a marcha D.
4. Solte o pedal do freio e, em seguida, pressione suavemente o pedal do acelerador para acelerar o veículo.

AVISO

Quando o veículo der a partida, a função de partida automática liberará automaticamente o freio de estacionamento.

Controle de arrancada

1. Aperte o cinto de segurança e confirme se o freio de estacionamento está acionado.
2. Pise no pedal do freio para ligar o veículo, e a luz indicadora (verde) READY no painel de instrumentos acenderá.

3. Confirme se o controle eletrônico de estabilidade está desativado.
4. Com o pé esquerdo pressionando o pedal do freio, engate a posição D. Em seguida, pressione totalmente o pedal do acelerador com o pé direito. O painel de instrumentos exibirá uma mensagem indicando que o controle de arrancada foi ativado.
5. Depois que o pedal do freio é liberado, o veículo começa a arrancar até que o veículo seja ligado.

ATENÇÃO

- › Dirija sempre com cuidado dentro dos limites de velocidade permitidos por lei.
- › Use essa função somente quando você determinar que é seguro com base nas condições de tráfego ao redor.
- › Evite usar essa função em estradas escorregadias. Caso contrário, o veículo perderá o controle e causará um acidente.

CUIDADO

- › O modo de controle de arrancada inclui modos normal e super. Ele sobrecarrega o sistema de transmissão e acelera o desgaste da embreagem, por isso seu uso é limitado. Não utilize repetidamente.

Operação de mudança de marchas

2

Dirigir

- › Se o pedal do freio for pisado ou o pedal do acelerador for liberado durante o lançamento, o modo de controle de arrancada será desativado.
- › Se o freio for mantido por muito tempo (cerca de 5 segundos) durante a arrancada sem que o veículo se mova, o veículo entrará em estado de inatividade para proteger o sistema do motor. Após entrar no estado de inatividade, é necessário soltar o pedal do acelerador para sair do estado de inatividade e realizar o próximo controle de arrancada.

i AVISO

Quando a bateria estiver com pouca energia ou a temperatura estiver muito baixa ou muito alta, o controle de arrancada pode não estar disponível.

Estacionamento

1. Depois de soltar o pedal do acelerador, pressione o pedal do freio.
2. Depois que o veículo parar, engate a marcha P.
3. Desligue o veículo conforme necessário.

i AVISO

Após desligar o veículo, o veículo acionará automaticamente o freio de estacionamento.

4. Solte o pedal do freio.

! CUIDADO

- › Quando precisar parar temporariamente em um declive, pressione o pedal do freio ou acione o freio de estacionamento. É proibido usar o pedal do acelerador ou a função de movimentação inicial automática (Creeping) para evitar que o veículo deslize, caso contrário isso danificará a transmissão.
- › Ao estacionar em um declive, se necessário, calce as rodas para evitar que o veículo movimente.

Equipamentos do veículo

Note que este manual contém todos os equipamentos padrão, nacionais e especiais para esta série de modelos. Portanto, alguns dos equipamentos ou recursos descritos neste manual podem não estar instalados em seu veículo, ou podem estar disponíveis apenas em alguns mercados. Para obter informações específicas sobre a configuração, consulte os materiais de venda relevantes ou a Concessionária Autorizada na qual você adquiriu o veículo.

Alternância de modo de condução

Modo de condução

Os modos de condução podem ser definidos por meio da tela multimídia , em Configurações do veículo → **【Usado com frequência】** .

› **【Padrão】** : O sistema de potência seleciona automaticamente o melhor modo de condução com base nas condições atuais de condução, considerando a potência e o desempenho econômico do veículo.

O modo Normal é recomendado para condução diária.

› **【ECO】** : O objetivo principal é economizar no consumo de energia, a resposta de potência é inferior, adequada para condições de condução de baixa e média velocidade.

› **【SPORT】** : O veículo tem uma forte capacidade de resposta dinâmica, para atender condições de alta velocidade e ultrapassagem.

› **【SNOW】** : Ele é adequado para dirigir em superfícies de estrada de baixa aderência, garantindo uma condução mais estável e segura dos veículos em condições ruins de direção.

CUIDADO

› O uso inadequado dos modos de condução pode fazer com que o veículo responda incorretamente às condições da estrada, reduzindo assim a vida útil da suspensão e da transmissão.

› O motorista deve avaliar o terreno com antecedência e ativar o modo de condução apropriado antes de entrar em terrenos difíceis de se trafegar, para evitar a perda de controle do veículo.

Memória do modo de condução

A função de memória do modo de condução pode ser ativada ou desativada na tela multimídia , em Configurações do veículo → **【Condução】** → **【Memorização do modo de condução】** .

Quando a função é ativada, o modo de condução é memorizado.

Reinicia em modo Padrão quando desativado.

Reboque de trailer

Equipamentos do veículo

Note que este manual contém todos os equipamentos padrão, nacionais e especiais para esta série de modelos. Portanto, alguns dos equipamentos ou recursos descritos neste manual podem não estar instalados em seu veículo, ou podem estar disponíveis apenas em alguns mercados. Para obter informações específicas sobre a configuração, consulte os materiais de venda relevantes ou a Concessionária Autorizada na qual você adquiriu o veículo.

Instruções de reboque

Certifique-se de ter as condições de condução corretas antes de rebocar um trailer.

Ao decidir rebocar um trailer, é necessário primeiro verificar a regulamentação relativa a veículos motorizados em sua localização e depois avaliar o método de reboque.

Cada região tem regulamentações diferentes sobre reboques e dispositivos, é necessário verificar as normas locais aplicáveis antes de rebocar.

⚠ CUIDADO

- › Ao rebocar um trailer, cumpra as leis e regulamentações locais, modificações não autorizadas são estritamente proibidas.
- › Não realize rebocamentos durante o período de amaciamento do veículo.

- › Quando não estiver em uso, remova o dispositivo de reboque.
- › Os espelhos retrovisores externos para o reboque devem atender aos requisitos da regulamentação, caso contrário, instale espelhos de reboque apropriados.

Instruções de direção

O reboque de um trailer afetará o desempenho de condução, o desempenho de frenagem e o consumo de combustível do seu veículo. Para a sua segurança e a de seus passageiros, para garantir o reboque seguro, siga as seguintes sugestões de direção.

Começando a dirigir

Antes de dirigir, certifique-se de que a pressão dos pneus, as luzes e os dispositivos de conexão do reboque e do trailer estejam normais.

Carregue a carga do reboque com segurança, certifique-se de que a carga esteja fixada com segurança no reboque e de que o reboque esteja nivelado, caso contrário não dirija o veículo.

Dê a partida suavemente e evite acelerações bruscas e frenagens de emergência, especialmente ao dirigir em estradas escorregadias, o que pode fazer com que o veículo perca o controle devido à derrapagem.

Ventos laterais e estradas irregulares podem fazer com que o veículo balance, afetando seriamente o controle do veículo. Em qualquer caso, ao perceber leves sinais de oscilação no veículo, segure o volante com as duas mãos e reduza a velocidade imediatamente de forma gradual. Não tente eliminar a oscilação aumentando a velocidade.

O torque deve ser evitado o máximo possível enquanto o reboque estiver carregado. Se não puder ser evitado, ele deve ser conduzido em uma velocidade baixa devido à distribuição não razoável da carga.

Frenagem

Ao rebocar um trailer, a distância de frenagem do veículo aumentará. Portanto, aumente a distância entre você e o veículo da frente.

ATENÇÃO

- › Se o seu reboque estiver equipado com um sistema de freio, cumpra as regulamentações locais, instale e opere o sistema corretamente.
- › Nunca conecte o sistema de freio hidráulico do reboque diretamente ao sistema de freio do veículo de reboque.

Ultrapassagem

Ao rebocar um trailer, o comprimento do veículo mais o trailer se tornará maior, portanto, ao ultrapassar, será preciso percorrer uma distância de ultrapassagem maior para retornar à faixa original.

Marcha à ré

A marcha à ré ao rebocar um trailer é diferente da marcha à ré normal e é mais difícil. Seja particularmente cuidadoso e pratique mais.

Ao dar ré, segure a parte inferior do volante e gire a mão para a esquerda para virar o trailer para a direita e para a direita para virar o trailer para a esquerda. Sempre dê ré em uma velocidade baixa e, se possível, peça ajuda a outras pessoas.

Curvas

Ao rebocar um trailer, faça curvas suaves, tente evitar solavancos ou operações repentinas e ligue as luzes de seta com antecedência. Ao virar, o raio de giro deve ser maior do que quando não estiver rebocando um trailer. Isso evitará que o trailer bata no acostamento da estrada, em placas de sinalização, em árvores ou em outros objetos.

Reboque de trailer

2

Dirigir

Condução em ladeiras

Ao rebocar um trailer em uma ladeira íngreme ou longa, reduza a velocidade e a marcha com antecedência. Determine a velocidade de condução de acordo com o peso do trailer e a inclinação da ladeira para reduzir a possibilidade de superaquecimento do motor e da transmissão.

Tente evitar estacionar em uma ladeira. Se isso não puder ser evitado, coloque calços sob os pneus do veículo e do trailer e acione o freio de estacionamento.

⚠ ATENÇÃO

Ao rebocar um trailer em uma ladeira íngreme, preste atenção especial ao medidor de temperatura da água do motor para se certificar de que o motor não está superaquecendo.

Se a temperatura da água do motor estiver muito alta, por motivos de segurança, pare o veículo imediatamente e deixe o motor em marcha lenta até que ele esfrie.

Transporte de pessoas

Ao circular com um reboque, é proibido transportar pessoas dentro do reboque.

Pontos de instalação do dispositivo de reboque

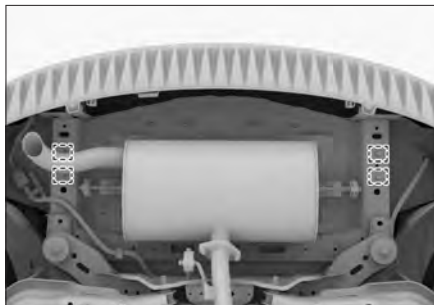

74F92DC67AC2

Os pontos de montagem da unidade de tração estão localizados na extremidade das longarinas esquerda e direita do veículo.

⚠ ATENÇÃO

- › Instalação incorreta pode causar acidentes graves. Recomendamos que a instalação seja feita por uma Concessionária autorizada.
- › Modificações ou reparos particulares do dispositivo de tração são estritamente proibidos.

Especificação técnica

A capacidade de reboque do veículo dependerá da especificação do veículo, carga, condições da estrada e especificações do reboque, etc. A fim de garantir segurança na condução, não exceda a velocidade e a capacidade de carga, consulte a tabela a seguir para obter os parâmetros específicos.

Item	Informações
Capacidade de reboque (com / sem freios) (kg)	750

Equipamentos do veículo

Note que este manual contém todos os equipamentos padrão, nacionais e especiais para esta série de modelos. Portanto, alguns dos equipamentos ou recursos descritos neste manual podem não estar instalados em seu veículo, ou podem estar disponíveis apenas em alguns mercados. Para obter informações específicas sobre a configuração, consulte os materiais de venda relevantes ou a Concessionária Autorizada na qual você adquiriu o veículo.

Método de troca

Com o modo de potência em ON, através da tela multimídia , em Configurações do Veículo → **【Veículo】** → **【Controle】** → **【Volante】**, você pode alternar o modo de assistência do volante, incluindo Leve, Conforto e Esporte.

AVISO

Ao alternar o modo de direção assistida, as seguintes condições devem ser atendidas:

- › O sistema de direção assistida elétrica deve estar funcionando normalmente.
- › A velocidade do veículo deve ser inferior a 125 km/h.
- › Nenhuma operação de direção óbvia deve ser realizada.

Leve

A sensação do volante para o motorista é mais leve, adequada para ambientes de condução com tráfego intenso, como na cidade.

Conforto

A sensação do volante ao ser operado pelo motorista é moderada, adequada para hábitos de condução gerais.

Esportivo

A sensação do volante para o motorista é mais pesada, aumentando a intensidade da resposta do volante. Recomenda-se o uso em situações como alta velocidade, chuva e neve.

Equipamentos do veículo

Note que este manual contém todos os equipamentos padrão, nacionais e especiais para esta série de modelos. Portanto, alguns dos equipamentos ou recursos descritos neste manual podem não estar instalados em seu veículo, ou podem estar disponíveis apenas em alguns mercados. Para obter informações específicas sobre a configuração, consulte os materiais de venda relevantes ou a Concessionária Autorizada na qual você adquiriu o veículo.

Sensores do sistema de estacionamento

O sistema de estacionamento detecta as condições de tráfego ao redor do veículo por meio de câmeras e radares e ajuda o motorista a tomar as medidas correspondentes com base nos resultados da detecção para melhorar a segurança e o conforto ao estacionar.

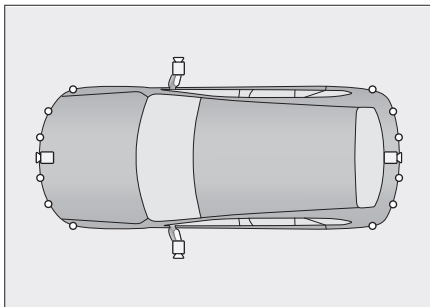

F3BF476BBA5F

Ilustração	Descrição	Posição
	Câmera	Na grade; Na tampa traseira; No espelho retrovisor externo.
	Radar ultrassônico	Nos para-choques dianteiro e traseiro

i AVISO

Devido às diferentes configurações do veículo, o tipo e o número de sensores podem variar.

A ATENÇÃO

- › O sistema de estacionamento é apenas uma ferramenta auxiliar e não pode substituir o julgamento do motorista sobre as condições externas. Em qualquer caso, o motorista deve ser responsável pela segurança do veículo e observar as condições ao redor do veículo a qualquer momento ao estacionar ou em operações semelhantes.
- › O sistema de estacionamento possui pontos cegos e pode não detectar obstáculos em determinadas áreas. Portanto, ao estacionar ou realizar operações semelhantes, certifique-se de que não haja crianças ou animais perto do veículo.

Sistema de estacionamento

2

Dirigir

- › Não é permitido realizar modificações no veículo. Se a suspensão, pneus, para-choques, luzes e outros componentes forem modificados, a estrutura do veículo, o desempenho de frenagem, o alcance de detecção do sensor, a percepção da luz ambiente, etc., podem ser afetados, fazendo com que a função de estacionamento não funcione corretamente.
- › Objetos no ponto cego de detecção do radar, como objetos mais curtos, objetos sob o para-choque, objetos muito próximos ou muito distantes do veículo.
- › Objetos suspensos indetectáveis, como caixas de incêndio, pneus reservas e a traseira de caminhões.
- › Quando há ruídos ultrassônicos da mesma frequência ao redor, como sons metálicos, sons de escapamento de gás de alta pressão e buzinas de veículos tocando diretamente no sensor.

⚠ CUIDADO

- › Ao dar marcha à ré, certifique-se de que a tampa traseira esteja completamente fechada.
- › Não bata na câmera ou no radar.
- › Não use uma lavadora de água de alta pressão para lavar a câmera ou o radar diretamente. Caso contrário, isso poderá causar falha no sistema.
- › Não use objetos abrasivos ou afiados para limpar a câmera ou o radar. Limpe com um pano macio ou lave com água (com baixa pressão) para limpar a superfície da câmera ou do radar.
- › Quando os obstáculos são objetos pequenos que não podem refletir ondas sonoras efetivas, como arame farpado, cercas, colunas finas, cordas, carrinhos de compras, veículos de duas rodas etc.
- › Quando os obstáculos são neve, algodão ou materiais que absorvem facilmente as ondas sonoras na superfície.
- › Quando os obstáculos são objetos cujas superfícies não refletem os sinais de detecção e pessoas com roupas desse tipo.

i AVISO

Quando o sistema de estacionamento estiver funcionando, sendo guiado pelas informações do radar, as situações a seguir podem fazer com que o sistema de estacionamento reduza ou não reconheça os obstáculos, resultando em danos ao veículo, incluindo, entre outras:

- › Quando os obstáculos são objetos em forma de cone ou objetos com superfícies inclinadas.
- › Quando os obstáculos são objetos em ângulo reto, como cantos e a traseira de veículos.
- › Na grama ou em estradas irregulares.

- › Quando a placa de licença estiver dobrada, inclinada ou uma moldura decorativa grande da placa de licença estiver instalada.
- › Quando o radar estiver danificado, desalinhado ou bloqueado por objetos estranhos (como película protetiva).
- › Para garantir a operação normal do sistema, o sensor deve ser mantido limpo e livre de neve, gelo etc.
- › A faixa da vaga de estacionamento não é clara ou o contraste entre a faixa da vaga de estacionamento e a cor da vaga não é óbvio, como em uma vaga de estacionamento com ladrilhos no piso ou blocos de grama.
- › Vagas de estacionamento não convencionais, como uma vaga de estacionamento trapezoidal com largura frontal e traseira inconsistente ou uma vaga de estacionamento curva em um prédio de estacionamento.

i AVISO

A câmera também tem certas limitações. As situações a seguir podem afetar a operação normal do sistema de estacionamento, incluindo, entre outras:

- › Os espelhos retrovisores externos esquerdo e direito ou as câmeras dianteira e traseira estão danificados, fazendo com que a câmera não funcione ou esteja desviada.
 - › A câmera está suja ou bloqueada.
 - › O brilho do ambiente é muito forte, como quando a câmera é exposta diretamente à luz do sol.
 - › O brilho do ambiente está muito escuro, como em uma garagem sem iluminação ou à noite.
 - › O brilho do ambiente varia muito e é inconsistente, como em uma vaga de estacionamento com sombras de árvores ou pintura reflexiva do piso.
 - › Há colunas redondas ou quadradas ao lado da vaga de estacionamento.
 - › Obstáculos que invadem parcialmente ou estão muito próximos à vaga de estacionamento.
 - › O sistema pode não ser capaz de determinar e excluir vagas de estacionamento com marcações de proibido estacionar, cones, restrições de estacionamento, travas de piso ou vagas de estacionamento especiais.
 - › O sistema pode não ser capaz de excluir vagas de estacionamento com obstáculos na vaga, como bicicletas, triciclos, detritos baixos, tijolos etc.
-

Configurações de estacionamento

Através do visor multimídia , acesse Configurações do veículo **【Direção Inteligente】** para configurar as funções relacionadas ao sistema de estacionamento. Os itens de configuração específicos estão sujeitos à disponibilidade no veículo real.

- › **【A tela de visão panorâmica é desativada quando o veículo começar a se mover】**

A velocidade de operação da visualização panorâmica pode ser definida.

Quando a velocidade do veículo exceder o valor definido, a câmera panorâmica irá desativar automaticamente.

- › **【Assistente de proteção lateral】**

Após a função ser ativada, ao dirigir em baixa velocidade na marcha D, ligar o pisca ou girar o volante em um determinado ângulo fará com que a imagem panorâmica de visão 360° seja ativada automaticamente. A imagem da visão panorâmica fecha automaticamente quando o sinalizador de direção é desligado após o volante retornar à posição central ou quando a velocidade do veículo excede um determinado valor.

- › **【Freio de emergência em baixa velocidade (MEB)】** : Quando a função está ativada, se o sistema detectar um obstáculo e identificar que há risco de colisão durante a condução em baixa velocidade, ele aplicará os freios de emergência automaticamente para reduzir o risco de colisão.

CUIDADO

- › A função de freio de emergência em baixa velocidade (MEB) é apenas uma função auxiliar e não pode garantir a detecção de todos os obstáculos em todas as situações.
- › Em condições de estrada complexas (como condições off-road ou passagens relativamente estreitas etc.), desligue a função de frenagem de emergência em baixa velocidade. Caso contrário, o sistema poderá frear desnecessariamente.
- › Desative a função de frenagem de emergência em baixa velocidade após instalar um dispositivo de reboque no veículo ou ao rebocar outro veículo. Caso contrário, o sistema poderá frear desnecessariamente.

- › **【 Assistente de estacionamento frontal (FPAS) 】** : Após a função ser ativada, se a velocidade do veículo à frente for inferior à velocidade definida e um obstáculo for detectado dentro do alcance de detecção, o sistema de imagem de visão panorâmica será ativado automaticamente. Se a distância do obstáculo não mudar, o obstáculo se afastar, ou a marcha P for engatada em poucos segundos, o sistema desliga automaticamente.
- › **【 Exibição da tela em marcha R 】** : configura o que a câmera panorâmica exibe.
- › **【 Estac. Inteligente 】** : depois que a função for ativada, toda vez que o veículo for reiniciado e sair da marcha P pela primeira vez, se o sistema detectar que o veículo atende às condições de estacionamento automático, ele ativará automaticamente a tela de estacionamento.

i AVISO

Pode falhar se as linhas da vaga estiverem pouco visíveis.

Radار anticolisão

Introdução ao sistema

O radar anticolisão é um dispositivo de detecção de obstáculos na frente e atrás do veículo e a distância dos obstáculos. Ao estacionar, os sensores detectam obstáculos na frente e atrás do veículo, bem como suas distâncias, e fornecem alertas sonoros para ajudar o motorista a estacionar o veículo com segurança e facilidade.

Como usar

- › Quando a marcha R é engatada, o radar anticolisão é ligado automaticamente.
- › Quando a imagem panorâmica de visão panorâmica é ativada ou desativada, o radar anticolisão também é ativado ou desativado em sincronia.

Faixa de detecção e método de alarme

Localização do sensor	Alcance de Detecção
Lateral dianteira	0,6 m
Centro dianteiro	1,0 m
Lateral traseira	0,6 m
Centro traseiro	1,5 m

Após acionar o radar anticolisão, caso o sensor detecte um obstáculo dentro da faixa de alcance do mesmo, ele irá emitir um alarme.

Sistema de estacionamento

2

Dirigir

À medida que a distância entre o veículo e o obstáculo diminui, a frequência do som de alarme aumenta gradualmente. Quando o veículo estiver prestes a colidir com um obstáculo, o alarme soará continuamente. Neste ponto, você não deve continuar a dirigir para evitar uma colisão.

i AVISO

Devido a diferentes configurações do modelo, alguns modelos podem não estar equipados com radar frontal. Consulte o veículo real para detalhes.

Imagem panorâmica

Introdução ao sistema

A imagem panorâmica usa quatro câmeras para capturar imagens ao redor do veículo e transmite o sinal da imagem para a tela de exibição, ajudando o motorista a controlar o veículo com segurança e facilidade e a evitar colisões.

Como usar







224AEF5AD25D

- › Com o modo de Potência em ON ou após ligar o veículo, pressione o botão para ativar ou desativar a imagem panorâmica de visão 360°.

i AVISO

Alavanca de Mudança de Marchas em R: câmera panorâmica não pode ser desligada.





- › Com o modo de Potência em ON ou após ligar o veículo, toque no botão Imagem Panorâmica  na interface de todos os aplicativos da tela multimídia para ativar ou desativar a imagem panorâmica de visão 360°.
 - › Quando a marcha R é engatada, a imagem panorâmica é ligada automaticamente.
 - › Quando a marcha P é engatada, a imagem panorâmica é desligada automaticamente.
 - › Quando a velocidade do veículo exceder o valor definido, a câmera panorâmica irá desativar automaticamente.
- Através da tela multimídia , em Configurações do Veículo → **【Direção inteligente】** → **【Assistência de Imagem】**, você pode definir a velocidade de saída da imagem panorâmica.
- › Sem sistema de estacionamento: Pressione o botão no lado esquerdo do volante  para ativar a imagem panorâmica.

Com sistema de estacionamento: Quando o botão no lado esquerdo do volante  estiver configurado para imagem panorâmica, pressione o botão para ativar a imagem panorâmica.

AVISO

Pressione e segure o botão no lado esquerdo  do volante para entrar na interface de configurações de função, onde você pode definir a função personalizada para este botão.

Introdução à interface



- › Toque no botão  **【Estac. Inteligente】** para ativar a função de assistência ao estacionamento.
- › Toque no botão  **【Linha de ré】** para ativar a função de linha de ré.
- › Toque no botão  Configurações para abrir a tela de configurações de imagem.
- › Toque no botão Fusion  e a tela de visualização superior no lado esquerdo mostrará as informações do mundo real. Toque novamente para alternar o fluxo de vídeo da visualização superior.
- › Ao exibir a tela de imagem, toque no botão Som de Estacionamento  para ativar ou desativar o som de alarme do radar.

Alerta sonoro ativado por padrão.

- › Ao exibir a interface de imagem, toque no botão 3D para alternar o modo de visualização entre 3D e 2D.

No modo de visualização 2D, toque na tela de visualização superior, o botão de ângulo de visualização é exibido na área ao redor do veículo, toque no botão de ângulo de visualização para alternar para a imagem de ângulo de visualização correspondente.

No modo de visualização 3D, toque na tela de visualização superior, a área ao redor do veículo exibe o controle deslizante de visualização, deslize o botão de visualização no controle deslizante e você poderá alternar livremente a imagem de visualização.

- › No modo de visualização 2D, toque no botão Visão da Roda Dianteira  para alternar para a imagem da visão da roda dianteira.
- › No modo de visualização 2D, toque no botão Visão da Roda Traseira  para alternar para a imagem da visão da roda traseira.

Configurações de câmera

Na tela da imagem panorâmica, toque no botão Configurações  para abrir a tela de configurações de imagem.

- › **【Chassi Transparente】** : Após a função ser ativada, conforme o veículo se move, a tela de imagem exibirá gradualmente a imagem da estrada abaixo do veículo.

- › **【 Assistente de estacionamento frontal (FPAS) 】** : Após a função ser ativada, se a velocidade do veículo à frente for inferior à velocidade definida e um obstáculo for detectado dentro do alcance de detecção, o sistema de imagem de visão panorâmica será ativado automaticamente. O sistema desliga automaticamente se a distância do obstáculo não se alterar, se o obstáculo se afastar ou se o veículo aplicar o freio estacionamento durante alguns segundos.
 - › **【 Freio de emergência em baixa velocidade (MEB) 】** : Você pode ativar ou desativar a função de frenagem de emergência em baixa velocidade. Quando a função está ativada, durante a condução a baixa velocidade, se o sistema detectar um obstáculo e avaliar um risco de colisão, ele irá auxiliar na frenagem de emergência para mitigar a probabilidade de impacto. Após a ativação da travagem de emergência a baixa velocidade, aparecerá um ícone na tela .
- ⚠ CUIDADO**
- › A função de freio de emergência em baixa velocidade (MEB) é apenas uma função auxiliar e não pode garantir a detecção de todos os obstáculos em todas as situações.
 - › Em condições de estrada complexas (como condições off-road ou passagens relativamente estreitas etc.), desligue a função de frenagem de emergência em baixa velocidade. Caso contrário, o sistema poderá frear desnecessariamente.
 - › Desative a função de frenagem de emergência em baixa velocidade após instalar um dispositivo de reboque no veículo ou ao rebocar outro veículo. Caso contrário, o sistema poderá frear desnecessariamente.
-
- › **【 Assistente de proteção lateral 】** : Após ativar esta função, ao dirigir em baixa velocidade na marcha D, ligar o pisca ou girar o volante em um determinado ângulo fará com que uma janela de imagem panorâmica de visão 360° apareça. A janela pode ser arrastada para o lado esquerdo ou direito da tela de exibição, conforme necessário. A imagem da visão panorâmica fecha automaticamente quando o sinalizador de direção é desligado após o volante retornar à posição central ou quando a velocidade do veículo excede um determinado valor.
 - › **【 A tela de visão panorâmica é desativada quando o veículo começar a se mover 】** : A imagem da visão panorâmica fecha automaticamente quando a velocidade do veículo excede o valor definido.

Sistema de assistência ao estacionamento

Introdução ao sistema

O sistema de assistência ao estacionamento é baseado em imagens panorâmicas da câmera 360° e num sistema de radar anticolisão que, por sua vez, utiliza sensores de radar e câmeras fotográficas para detectar obstáculos e linhas de estacionamento ao redor do veículo, para identificar vagas de estacionamento adequadas e controlar automaticamente o veículo para completar as operações de direção, mudança de marchas e uso dos freios. O motorista simplesmente segue as instruções do sistema ao entrar e sair da vaga de estacionamento.

Se um obstáculo em movimento, como um pedestre ou um veículo for detectado durante o estacionamento e houver um risco de colisão, o sistema controla o assistente de frenagem de emergência para parar o veículo rapidamente; se um obstáculo fixo for detectado e houver um risco de colisão, o sistema controla a sensibilidade de frenagem para frear o veículo suavemente.

ATENÇÃO

› O sistema de assistência ao estacionamento é apenas uma função de assistência ao motorista e não pode lidar com todas as condições de tráfego, clima, estrada e iluminação.

- › Você deve avaliar conscientemente se o ambiente atual atende às condições para estacionar; não se baseie apenas no sistema de assistência ao estacionamento.
- › Ao utilizar o sistema de assistência ao estacionamento, você deve sempre observar o ambiente ao redor e prestar atenção às informações do sistema, manter as mãos no volante o tempo todo e tomar medidas de controle sempre que for necessário.
- › Como motorista, você é responsável pelo controle final do veículo e deve obedecer às leis e regulamentos de trânsito vigentes.

Estacionamento

1. Ao entrar no estacionamento, na interface de imagem panorâmica, toque no botão de **【Estac. Inteligente】** e siga as instruções do sistema para procurar uma vaga de estacionamento.
2. Pressione o pedal do freio para parar o veículo, selecione uma vaga de estacionamento adequada, toque no botão **【Iniciar Estacionamento Interno】** e ative a função de estacionamento depois de ouvir o sistema solicitar a liberação do freio.

i AVISO

- › Ao procurar uma vaga de estacionamento, certifique-se de manter uma distância adequada (cerca de 0,5 a 1,5 metros) da vaga de estacionamento desejada. Caso contrário, o sistema poderá não ser capaz de identificar a vaga de estacionamento.
- › Depois de tocar no botão **【Iniciar Estacionamento Interno】**, certifique-se de soltar o pedal do freio depois de ouvir o sistema solicitar a liberação do freio, caso contrário poderá haver risco de derrapagem.

Sair da vaga de estacionamento

1. Pise no pedal do freio para ligar o veículo, e a luz indicadora (verde) READY no painel de instrumentos acenderá.
2. Quando o veículo estiver em uma vaga de estacionamento e parado, toque no botão **【Estac. Inteligente】** na tela de imagem panorâmica para ativar o sistema.
3. Pise no pedal do freio para parar o veículo, selecione a direção de saída da vaga e, em seguida, toque no botão **【Iniciar Estacionamento Externo】**. Quando ouvir o aviso do sistema para soltar o freio, solte o pedal do freio, e o veículo sairá da vaga de estacionamento.

i AVISO

- › Se as linhas da vaga de estacionamento não estiverem claras ou estiverem obstruídas, o sistema pode não conseguir identificar com precisão o veículo dentro da vaga, e esta função pode ser desativada.
- › Depois de tocar no botão **【Iniciar Estacionamento Interno】**, certifique-se de soltar o pedal do freio depois de ouvir o sistema solicitar a liberação do freio, caso contrário poderá haver risco de derrapagem.

Precauções

Durante o estacionamento, as seguintes situações farão com que o sistema de estacionamento seja temporariamente interrompido. O estacionamento pode continuar após a operação de interrupção desaparecer:

- › Abrir a porta do veículo (incluindo a porta traseira e o capô do motor).
- › Os espelhos retrovisores externos são rebatidos.
- › O cinto de segurança do motorista é liberado.
- › Obstáculos aparecem na trajetória de estacionamento.
- › Intervenção do pedal do acelerador.

Durante o estacionamento, as seguintes situações podem fazer com que o sistema de estacionamento saia:

- › A velocidade do veículo excede 30 km/h durante a busca por uma vaga de estacionamento.
- › A alavanca de mudança de marchas, o volante ou o freio de estacionamento sofreram interferência.
- › Tempo limite de interrupção recuperável, número de movimentos de estacionamento excedido, tempo total de estacionamento excedido.
- › Quando o veículo não tiver uma rota de saída disponível.
- › O terreno em que o veículo está localizado é muito íngreme.
- › Em ambientes com neve, lama ou areia.

O sistema não consegue cobrir todos os cenários de aplicação de estacionamento, e em algumas situações especiais o sistema pode não ser capaz de alcançar a função esperada. As seguintes situações são apenas exemplos, e não incluem todas as situações especiais:

- › Não é possível identificar linhas de vaga de estacionamento claras devido ao ambiente circundante, como linhas de vaga de estacionamento contaminadas ou cobertas por uma grande quantidade de lixo, ervas daninhas, sujeira, etc., ou baixa visibilidade do ambiente circundante (condições de iluminação precárias), superfície da vaga de estacionamento com forte reflexão, acúmulo de água na estrada cobrindo as linhas de estacionamento, etc.
- › O chão da vaga de estacionamento é elevado e a linha de estacionamento oposta não pode ser detectada.
- › Há buracos no chão da linha de estacionamento.
- › O veículo da frente ou de trás está muito próximo da vaga vazia, ou ocupa parte da vaga vazia.
- › Um lado do veículo está estacionado no meio-fio.
- › Há pedestres ou outros obstáculos na vaga de estacionamento.
- › Quando o veículo está parado, se houver pedestres ou outros obstáculos ao redor da câmera.

- › Há linhas de estacionamento antigas e abandonadas dentro da vaga.
- › A vaga de estacionamento está localizada em um canto ou curva.
- › Os pneus do veículo estão muito gastos ou pneus não aprovados (incluindo pneu reserva de tamanho diferente) estão instalados.

- › Obstáculos próximos à vaga

Quando há obstáculos próximos à vaga, devido às limitações dos sensores, pode haver algum erro no julgamento da distância do obstáculo. O usuário deve aumentar a atenção e controlar o veículo imediatamente ao perceber o risco de colisão. Por exemplo: pilares de concreto próximos às linhas da vaga, pilares de concreto que invadem parcialmente a vaga, etc.

- › Obstáculos suspensos

Quando há obstáculos suspensos, devido às limitações do sensor, os obstáculos podem não ser detectados ou a detecção pode ser ineficaz, havendo risco de arranhões. Não escolha estacionar em vagas com esse tipo de obstáculo. Por exemplo: caixas de incêndio indetectáveis (caixas de incêndio penduradas em pilares), pneus sobressalentes externos do veículo indetectáveis, traseiras de caminhões indetectáveis, etc.

- › Obstáculos de formato especial

Quando há obstáculos de formato especial, devido à informação fraca recebida pelos sensores, pode haver falha ou atraso na identificação, representando risco de colisão. Mantenha a atenção e esteja preparado para assumir o controle do veículo a qualquer momento. Por exemplo: pilares de concreto em ângulo reto, ganchos de reboque, obstáculos pontiagudos, obstáculos de formato irregular (carriños de compras, etc.).

- › O uso desse recurso em solo irregular, por exemplo, coberto por ervas daninhas, cascalho etc., pode resultar em erros de identificação do sistema que podem resultar em frenagem desnecessária.
- › Fontes sonoras externas podem interferir no sistema, fazendo com que o sensor não identifique corretamente e informe falsamente sobre obstáculos inexistentes.
- › Sensores sujos ou obstruídos.
- › Neblina intensa ou mau tempo com chuva ou neve.
- › Em alguns cenários com degraus, é necessário assumir o controle do veículo oportunamente durante o estacionamento.

Situações em que a assistência ao estacionamento é proibida:

- › Instalação de correntes de neve ou pneu reserva.

- › Quando os itens carregados excedem o tamanho do veículo.
- › Instalação de engate de reboque.
- › O terreno em que o veículo está localizado é muito íngreme.
- › Estradas com grandes buracos.

Sistema de assistência à marcha ré (Auto Reverse)

Introdução ao sistema

Quando o veículo está dirigindo em D e a velocidade é menor ou igual a 30 km/h, o sistema registra a última rota de 50 m em tempo real e, quando a função de linha de ré é ativada, o sistema controla o volante, a frenagem e a velocidade para concluir o uso em marcha ré de acordo com a rota registrada.

No processo de marcha à ré, se pedestres, veículos e outros obstáculos não forem detectados e houver risco de colisão, o sistema executará automaticamente a frenagem de emergência para concluir rapidamente a frenagem do veículo.

AVISO

Como resultado de desvio mecânico, pressão dos pneus e outros fatores que afetam a precisão do controle do sistema, haverá um certo desvio no caminho de ré, portanto, o retorno ao caminho original não pode ser garantido.

ATENÇÃO

A função de assistência de marcha à ré é apenas uma ferramenta auxiliar e não pode substituir a avaliação do motorista sobre a situação externa. Durante o processo de marcha à ré, o motorista deve observar a situação ao redor e inverter as informações imediatas em tempo real, e o controle de emergência ou outras medidas são necessárias em caso de circunstâncias especiais para garantir a segurança.

Como usar

1. Na visão panorâmica da câmera, toque no botão de **【Linha de ré】** para ativar o recurso.

Após ativar a função do sistema de assistência a marcha à ré, siga as instruções na tela multimídia para acionar o assistente de estacionamento.

CUIDADO

Para garantir a segurança do estacionamento, o motorista deve monitorar constantemente os arredores do veículo para frear e assumir o controle do veículo a tempo em caso de risco de colisão.

Precauções

O sistema para e limpa a rota registrada quando:

- › Quando a velocidade do veículo excede 30 km/h.

- › Quando o veículo para de forma anormal.
- › Quando o ângulo de esterçamento do volante é muito alto (aprox. 450°).
- › Quando a ré automática desvia-se da rota gravada em cerca de 1m.

Durante a marcha à ré, as seguintes condições farão com que a função de assistência à ré seja interrompida ou encerrada:

- › Toque no botão linha de ré.
- › A alavanca de mudança de marchas, o volante e o freio de estacionamento sofreram interferência.
- › Se o cinto de segurança do motorista for destravado.
- › Uma porta é aberta (inclusive a tampa do porta-malas).
- › Se houver rebatimento do espelho retrovisor.
- › O sistema detecta que o veículo não pode continuar a prosseguir.
- › Um obstáculo é detectado na faixa.

i AVISO

Após uma interrupção não causada por falha do sistema, ao reativar a assistência à marcha ré (Auto Reverse), o sistema consegue controlar o veículo para concluir a manobra de ré seguindo o trajeto restante.

Equipamentos do veículo

Note que este manual contém todos os equipamentos padrão, nacionais e especiais para esta série de modelos. Portanto, alguns dos equipamentos ou recursos descritos neste manual podem não estar instalados em seu veículo, ou podem estar disponíveis apenas em alguns mercados. Para obter informações específicas sobre a configuração, consulte os materiais de venda relevantes ou a Concessionária Autorizada na qual você adquiriu o veículo.

Introdução ao sistema

O sistema de monitoramento da pressão dos pneus (TPMS) pode monitorar a pressão e a temperatura dos pneus em tempo real e emitir um alarme a tempo quando um pneu estiver anormal, lembrando o motorista de tomar as medidas correspondentes para evitar acidentes.

CUIDADO

- › Pneus reservas que não sejam peças originais podem afetar a operação correta do TPMS.
- › O TPMS pode não funcionar corretamente quando correntes antiderrapantes estiverem instaladas nos pneus ou as rodas estiverem cobertas.
- › O TPMS pode não funcionar corretamente devido à interferência de rádio.

- › Após a troca ou rodízio dos pneus, é necessário parar o veículo por mais de 16 minutos, depois ligar o veículo e dirigir continuamente a uma velocidade superior a 30 km/h por cerca de 9 minutos. O sistema de monitoramento da pressão dos pneus aprenderá e localizará automaticamente. Se a pressão dos pneus não for exibida ou for exibida incorretamente após 9 minutos, entre em contato o mais rápido possível com a Concessionária autorizada para reinicializar o TPMS.
- › Após a substituição de um pneu com defeito, recomenda-se reparar o pneu danificado o quanto antes e realizar o emparelhamento/reconhecimento do sensor de pressão dos pneus (TPMS). Se o pneu com defeito for reinstalado no veículo, isso pode causar falhas na exibição do sistema TPMS.

AVISO

- › A função TPMS não substitui a manutenção normal dos pneus. Mesmo que o TPMS não emita nenhum aviso, sempre verifique os pneus e certifique-se de que estão com a pressão de inflagem correta.
- › Fatores como o calor gerado pela condução do veículo, o ambiente externo e o tempo de condução afetam a pressão dos pneus. Em geral, é normal que a pressão dos pneus fique em torno de 30 kPa.

- › O TPMS não monitora as informações do pneu reserva.

Função de autoaprendizagem

Após a troca ou o rodízio de pneus, os dados podem ser atualizados automaticamente por meio da função de autoaprendizagem.

Depois de manter o veículo estacionado por mais de 16 minutos, ligue o veículo e dirija-o continuamente a uma velocidade de mais de 30 km/h por cerca de 9 minutos. O sistema concluirá automaticamente a aprendizagem e o posicionamento dos pneus.

Se a autoaprendizagem falhar, entre em contato com uma Concessionária autorizada o quanto antes para redefinir o TPMS.

Função de monitoramento

Pressione continuamente o botão do volante no lado direito do volante para entrar na tela de edição de informações personalizadas do grupo de instrumentos e, em seguida, gire o botão de rolagem para cima ou para baixo o botão no lado direito do volante até que a tela de informações personalizadas do instrumento exiba as informações de monitoramento da pressão dos pneus, o que permite visualizar informações em tempo real sobre a pressão e a temperatura dos quatro pneus em uso.

Ícone amarelo piscante indica pressão insuficiente ou superaquecimento.

Função de alarme

Quando a pressão dos pneus estiver muito baixa ou a temperatura estiver muito alta, o painel de instrumentos emitirá os seguintes alarmes:

- › O centro de informações exibe a interface de alarme correspondente, o ícone de pneu anormal é exibido em amarelo e um alarme sonoro é emitido.
- › A luz de advertência do sistema de monitoramento da pressão dos pneus (⚠) no painel de instrumentos acende.

Se uma mensagem de alarme dos pneus for exibida durante a condução, evite curvas fechadas e freadas bruscas. Reduza a velocidade, dirija até uma área segura, pare o mais rápido possível e entre em contato com uma Concessionária autorizada para solucionar o problema.

Equipamentos do veículo

Note que este manual contém todos os equipamentos padrão, nacionais e especiais para esta série de modelos. Portanto, alguns dos equipamentos ou recursos descritos neste manual podem não estar instalados em seu veículo, ou podem estar disponíveis apenas em alguns mercados. Para obter informações específicas sobre a configuração, consulte os materiais de venda relevantes ou a Concessionária Autorizada na qual você adquiriu o veículo.

Sistema de alerta de fadiga ao conduzir

O sistema de alerta de fadiga ao dirigir detecta continuamente o nível de fadiga do motorista, identificando seu comportamento no veículo. Se o sistema detectar que o motorista está cansado, um aviso sonoro e visual será emitido para alertar o motorista a dirigir com cuidado.

ATENÇÃO

- › Não dirija cansado.
Em longos percursos, certifique-se de fazer pausas para garantir descanso adequado.
- › É sempre responsabilidade do motorista garantir boas condições de direção.

- › O alerta de fadiga ao conduzir é apenas uma função auxiliar e pode não ser capaz de monitorar verdadeiramente a fadiga do motorista. Em determinadas condições, o sistema pode julgar a operação normal de direção como fadiga.

Como usar

O alerta de fadiga ao dirigir pode ser ligado ou desligado através da tela multimídia em  Configurações do veículo → **【Condução】**.

Alarme de fadiga

Quando o sistema detectar as seguintes situações, o painel exibirá um **【Por favor, descanse um pouco】**, acompanhado de um alerta sonoro.

- › O sistema detecta que o motorista está em estado de fadiga e a velocidade real do veículo excede 65 km/h.
- › Condução contínua por 4 horas.

ATENÇÃO

- › Se a velocidade do veículo não atingir mais de 65 km/h, o sistema não emitirá um aviso, mesmo que o motorista apresente sinais de fadiga.

- › Em alguns casos, a capacidade de dirigir do motorista não é afetada, apesar de ele estar muito cansado. Nesse caso, pode ser que nenhum aviso seja emitido para o motorista. Por isso, é muito importante parar e descansar a tempo quando o motorista mostrar sinais de fadiga, independentemente de o sistema de monitoramento do estado do motorista emitir um aviso.
 - › Essa função não pode ser usada para expandir as restrições de direção. Ao dirigir longas distâncias, certifique-se de programar paradas regulares para garantir um descanso adequado.
-

Equipamentos do veículo

Note que este manual contém todos os equipamentos padrão, nacionais e especiais para esta série de modelos. Portanto, alguns dos equipamentos ou recursos descritos neste manual podem não estar instalados em seu veículo, ou podem estar disponíveis apenas em alguns mercados. Para obter informações específicas sobre a configuração, consulte os materiais de venda relevantes ou a Concessionária Autorizada na qual você adquiriu o veículo.

Sensores do sistema inteligente de assistência à direção

O sistema de assistência à condução usa câmeras e radares para detectar o tráfego ao redor do veículo e ajuda o motorista com ações adequadas, aumentando a segurança e o conforto.

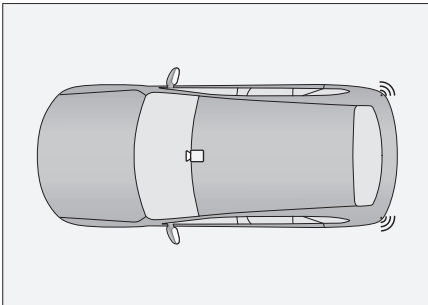

5F87552869EB

Ilustração	Descrição	Posição
	Radar de ondas milimétricas	Interior do para-choque traseiro

i AVISO

Devido às diferentes configurações do veículo, o tipo e o número de sensores podem variar.

! ATENÇÃO

- › O sistema de condução assistida é apenas uma ferramenta auxiliar e não substitui o julgamento do motorista sobre as condições da estrada e do tráfego, nem substitui o motorista na condução do veículo. Em qualquer caso, o motorista deve ser responsável pela segurança do veículo e deve sempre se concentrar em dirigir com cuidado.
- › Se o veículo estiver equipado com um dispositivo de reboque ou estiver rebocando outros veículos, o sistema de condução assistida não funcionará corretamente. Desative as funções relevantes de condução assistida.

Ilustração	Descrição	Posição
	Câmera	Próximo à base do espelho retrovisor interno

- › Não é permitido realizar modificações no veículo. Se forem modificados componentes como suspensão, pneus, para-choques ou iluminação, isso pode afetar a postura do veículo, desempenho de frenagem, alcance dos sensores e percepção da iluminação ambiente, fazendo com que os sistemas de assistência ao motorista não funcionem corretamente.

Sobre a câmera

Utilizado para identificar faixas, sinais de trânsito, objetos à frente, e fornecer dados para os sistemas auxiliares.

⚠ ATENÇÃO

- › É estritamente proibido desmontar ou modificar a câmera sem permissão.
- › Se a câmera estiver com defeito, funções que dependem dela, como leitura de faixas e sinais, serão limitadas.
- › O alcance de detecção da câmera é limitado e não é possível detectar alvos fora do alcance limite.
- › Quando a câmera falhar ou for danificada, entre em contato com uma Concessionária autorizada em tempo hábil para reparo ou substituição.

⚠ ATENÇÃO

Muitos fatores podem afetar o desempenho da câmera, resultando em desempenho de detecção reduzido, atrasos na detecção e erros de detecção. Esses fatores incluem, entre outros:

- › Condições de iluminação ruins à noite.
- › Condições climáticas com visibilidade ruim, como chuva, neve e neblina.
- › Situações em que o veículo vibra devido a estradas onduladas ou irregulares.
- › Situações em que a luz ambiente muda bruscamente.
- › Situações em que uma luz forte atinge diretamente a câmera.
- › Situações em que o para-brisa está deformado ou danificado, fazendo com que a posição e o ângulo de instalação da câmera se desviem.
- › Cruzamentos complexos.
- › Situações com temperatura ambiente muito alta ou muito baixa.
- › Situações em que a câmera está coberta por objetos estranhos.
- › Situações em que a câmera está bloqueada por seguir o veículo à frente muito de perto.
- › Situações em que a barreira de proteção, a estrada elevada, árvores etc. projetam sombras na estrada.
- › Situações em que a luz do túnel é fraca.

- › Situações que envolvem curvas fechadas, curvas acentuadas e estradas estreitas.
- › Situações em que as características da linha da faixa não são óbvias.

AVISO

Quando o instrumento indicar que a detecção do sensor do sistema é limitada, verifique e certifique-se de que a câmera e seus arredores estejam limpos e sem obstruções para garantir que o sistema funcione corretamente.

Sobre o radar de ondas milimétricas

Detecta objetos laterais e traseiros para fornecer dados ao sistema auxiliar de condução.

ATENÇÃO

- › Para não comprometer a performance do radar, não pinte ou modifique o para-choque por conta própria.
- › Se o radar estiver com defeito, as funções que dependem dele ficarão comprometidas.
- › O alcance do radar é limitado e não detecta objetos fora desse alcance.
- › Em caso de falha ou dano no radar, procure a

Concessionária autorizada

para conserto ou substituição.

ATENÇÃO

Vários fatores podem afetar o desempenho do radar, causando atraso, erro ou perda de detecção. Isso inclui, mas não se limita a:

- › Mau tempo (como neblina, nevoeiro, chuva, neve, tempestades de areia etc.).
- › Superfície do radar ou para-choque coberta por neve, água, poeira, etc.
- › Radar desalinhado ou obstruído.
- › Danos causados por colisões que afetam o radar ou o para-choque.
- › O volume do objeto detectado é muito pequeno.
- › Interferência de ondas eletromagnéticas da mesma frequência.
- › Temperaturas extremas que fazem o radar funcionar fora da faixa operacional.

AVISO

Para garantir o funcionamento adequado do radar, mantenha-o e o para-choque limpos e livres de obstruções.

Se notar sujeira no radar, limpe com pano macio ou água limpa.

- › Não use lavadoras de alta pressão diretamente no radar.
- › Não use objetos afiados ou abrasivos para limpar.
- › Não use solventes químicos ou produtos de limpeza abrasivos.

Sistema de assistência frontal

O sistema de assistência frontal reconhece veículos na pista através da câmera no para-brisa dianteiro. Quando um risco de colisão frontal é detectado, uma mensagem de advertência será emitida ou o acionamento dos freios será realizado para reduzir as consequências de um potencial acidente.

Através da tela multimídia , em Configurações do Veículo → **【Direção inteligente】** → **【Segurança ativa】**, é possível selecionar e configurar a função correspondente.

ATENÇÃO

- › Não é possível garantir que esse sistema funcionará corretamente em todas as situações. Portanto, é proibido dirigir o veículo em direção a pedestres, animais ou veículos com a finalidade de testar esse sistema, o que pode causar danos graves e vítimas.
- › Em condições de direção complexas, o sistema pode frear desnecessariamente. Por exemplo, em canteiros de obras, trilhos de trem ou quando houver borrifos ou respingos de água na frente do veículo.
- › Esse sistema pode não funcionar corretamente ou não funcionar em condições de baixa visibilidade (como tempo chuvoso e com neve, neblina, à noite etc.).

Frenagem automática de emergência

- › O sistema de frenagem automática de emergência pode detectar pedestres e ciclistas, bem como a maioria dos veículos parados ou trafegando na mesma direção que o veículo (como carros de passeio, caminhões, ônibus etc.).
- › Quando a velocidade do veículo estiver entre 5 e 30 km/h, se for detectado um veículo ou pedestre vindo em sentido contrário e houver risco de colisão ao fazer uma curva em um cruzamento, o sistema acionará os freios.
- › O sistema pode detectar pedestres e veículos vindo na direção oposta ao seu veículo (por exemplo: Veículos de passageiros, caminhões, ônibus, etc. Quando a iluminação estiver fraca, o alcance de detecção pode ser afetado. Ao dirigir à noite, ligue os faróis.

AVISO

Para garantir a segurança ao dirigir, a função de frenagem de emergência automática é ativada por padrão sempre que o modo de potência é alternado para ON.

Em velocidades acima de 30 km/h, o sistema detecta pedestres ou veículos e apresenta uma advertência de risco de colisão para alertar o motorista sobre a direção segura.

Há 2 níveis de alarme: Alarme sonoro (pré-alarme) e alarme de freio curto (alarme de pânico).

Em uma situação de emergência, se o motorista não pressionar os freios, o sistema controlará o veículo para aplicar a frenagem de emergência (frenagem limitada) e as luzes dos sinalizadores de direção esquerdo e direito piscarão rapidamente para alertar os veículos na parte traseira e reduzir o risco de colisão.

i AVISO

- › Em baixas velocidades, esta função pode desacelerar o veículo até parar, mas não o manterá parado. Nesse momento, acione os freios ativamente.
- › Se o motorista acionar o pedal do acelerador ou intervir na direção durante o processo de frenagem de emergência, o sistema sairá da frenagem de emergência.
- › Se a velocidade do veículo exceder os 65 km/h, o conjunto do grupo de instrumentos exibirá uma mensagem "mantenha uma distância segura" quando o sistema determinar que o veículo está muito próximo do veículo à frente.
- › O alerta de distância segura é desativado quando a assistência à velocidade de cruzeiro estiver ativa.
- › Quando a iluminação estiver fraca, o alcance de detecção pode ser afetado. Ao dirigir à noite, ligue os faróis.

Alvos de detecção

Para os alvos válidos reconhecidos pelo sistema, este sistema pode não atingir sempre o mesmo nível de desempenho, dependendo do veículo, dos pedestres, do ambiente e das condições da estrada.

- › O ciclista deve ser um adulto e a bicicleta deve ser uma desenvolvida para adultos.

O sistema funciona melhor quando detecta informações claras e inequívocas sobre o contorno do corpo humano e da bicicleta, o que significa que o sistema precisa reconhecer claramente as informações do contorno da bicicleta, cabeça, braços, ombros, coxas etc. e os movimentos normais de condução de um ciclista.

- › O sistema detecta pedestres que contrastam com o fundo (por exemplo, a cor da roupa do pedestre contrasta fortemente com a cor do ambiente). Se o contraste for baixo, o pedestre será detectado mais tarde ou não será detectado, fazendo com que os avisos e a frenagem sejam atrasados ou não ocorram.

O sistema funciona melhor quando detecta informações claras sobre a forma do corpo, o que significa que o sistema precisa reconhecer claramente a cabeça, braços, ombros, coxas e outras partes da pessoa, bem como o padrão normal de caminhada de uma pessoa.

Sensibilidade do aviso de colisão frontal

Existem 3 níveis de sensibilidade.

- › Baixa: o sistema só emitirá um alarme quando a distância entre o veículo e o pedestre ou o veículo à frente estiver próxima.
- › Padrão: o sistema emitirá um alarme quando a distância entre o veículo e o pedestre ou o veículo à frente for o valor normal definido pelo sistema.
- › Alta: o sistema emitirá um alarme quando a distância entre o veículo e o pedestre ou o veículo à frente for muito grande.

Curva inteligente

Através da tela multimídia , em Configurações do Veículo → **【Direção inteligente】** → **【Assistente de condução】** → **【Assistência de condução】**, você pode ativar ou desativar a função de Curvas Inteligentes.

Após ativar o controle de cruzeiro adaptativo ou o controle de cruzeiro inteligente, se o veículo entrar em uma curva em alta velocidade, a função de curva inteligente reduzirá a velocidade apropriadamente.

⚠ ATENÇÃO

- › Ao entrar, sair ou trafegar em uma curva, o sistema pode não detectar a tempo o veículo à frente na mesma faixa, caso em que o veículo pode frear tarde demais e o motorista deve permanecer atento e pronto para manobrar o veículo a qualquer momento.
- › Ao dirigir em uma curva, o sistema pode detectar incorretamente veículos em outras faixas, causando uma frenagem desnecessária.
- › Ao dirigir curvas fechadas (como estradas sinuosas), se o veículo à frente sair do alcance de detecção do sensor, isso pode fazer com que o veículo acelere repentinamente. O motorista deve permanecer cauteloso e estar pronto para controlar o veículo em a qualquer momento.

Assistência lateral traseira

O sistema de assistência lateral traseira (ponto cego) pode detectar veículos atrás do veículo ou em faixas adjacentes por meio de sensores em ambos os lados do parachoque traseiro. Se houver risco de colisão, o sistema emitirá um alarme para que o motorista dirija com segurança.

Através da tela multimídia (☰), em Configurações do Veículo → **【Direção inteligente】** → **【Segurança ativa】**, é possível selecionar e configurar a função correspondente.

i AVISO

- › Mantenha os dois lados do parachoque traseiro limpos, não coloque nenhum objeto e não os deixe cobertos com objetos estranhos, como gelo, neve, lama etc., para não afetar a operação normal do sensor.
- › A manutenção ou modificação inadequada do veículo pode fazer com que o sensor fique desalinhado, afetando a operação normal do sistema de assistência lateral traseira (ponto cego). Portanto, é recomendável dirigir-se até uma Concessionária autorizada para a manutenção e o reparo do veículo.
- › Ao rebocar outros veículos, desligue o sistema de assistência lateral traseira.

⚠ ATENÇÃO

Em alguns casos, o sistema pode não funcionar corretamente ou não funcionar. Por exemplo:

- › Para alvos parados (veículos, pedestres etc.).
- › Ao dirigir em condições adversas, como chuva e neve.
- › Ao dirigir em curvas acentuadas, declives, faixas muito largas ou muito estreitas.

Luzes de advertência

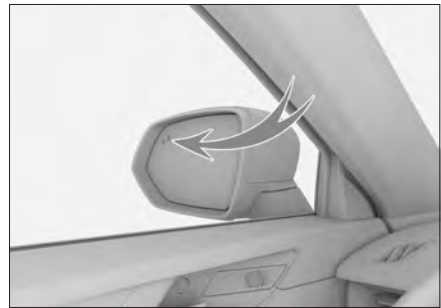

709150DCB884

As luzes de advertência estão localizadas nos espelhos retrovisores externos esquerdo e direito.

⚠ ATENÇÃO

Não coloque nenhum objeto sobre as luzes de advertência para não afetar a função de alarme do sistema.

Monitoramento de ponto cego

Durante a condução (velocidade do veículo superior a 15 km/h), quando o sistema detectar um veículo no ponto cego do espelho retrovisor externo do veículo ou um veículo se aproximando rapidamente por trás da faixa adjacente, a luz de advertência do lado correspondente acenderá. Se a seta do mesmo lado estiver ligada nesse momento, a luz de advertência piscará e será acompanhada por um alarme sonoro, lembrando-o de que é perigoso continuar mudando de faixa.

Aviso de abertura de porta

Quando o veículo estiver parado, o sistema irá detectar quando houver aproximação de veículos, bicicletas e outros alvos nas faixas adjacentes em ambos os lados e que há risco de colisão ao abrir a porta do veículo, no que a luz de advertência do lado correspondente acenderá. Se o ocupante do veículo continuar a abrir a porta do lado correspondente neste momento, a luz de alarme piscará e será acompanhada por um alarme sonoro, avisando que continuar a abrir a porta é perigoso.

AVISO

A função de aviso de abertura de porta só pode funcionar normalmente nas seguintes situações:

› Quando o modo de potência estiver em ON.

› Dentro de 3 minutos após a mudança do modo de potência de ON para OFF.

Alerta de Colisão Traseira

Quando o sistema detecta um veículo se aproximando rapidamente por trás do veículo e há risco de colisão, os piscas esquerdo e direito piscam rapidamente, acompanhados por um alarme sonoro e uma mensagem de aviso no painel de instrumentos, alertando o motorista do veículo sobre a aproximação de um objeto perigoso e advertindo o veículo de trás para dirigir com segurança.

Assistência de Tráfego Cruzado Traseiro

Ao dar ré, se houver risco de pré-colisão na parte traseira lateral do veículo, o motorista será alertado primeiro por luzes e alarmes sonoros. Se o motorista não tomar medidas de frenagem e continuar dando ré, o sistema acionará os freios para garantir a segurança dos ocupantes do veículo.

CUIDADO

Em algumas situações, a função de assistência lateral de tráfego cruzado traseiro será limitada. Por exemplo:

› Quando o veículo está bloqueado por obstáculos. O sistema não consegue detectar objetos atrás do veículo através de outros veículos estacionados ou obstáculos.

› Quando a velocidade atual do veículo é muito alta ou muito baixa.

- › Quando o motorista pressiona o pedal do acelerador com força.
- › Quando o motorista esterça o volante de direção abruptamente.

Assistência de faixa

A assistência de faixa foi desenvolvida para ser utilizada em auto-estradas ou estradas em boas condições. O sistema identifica os limites da faixa através de câmeras no para-brisas, alertando o motorista para corrigir o percurso caso desvie inadvertidamente da faixa e algumas funcionalidades o ajudam a corrigir a direção. Assim reduzindo o risco de colisão.

Através da tela multimídia , em Configurações do Veículo → **【Direção inteligente】** → **【Segurança ativa】**, é possível selecionar e configurar a função correspondente.

CUIDADO

O sistema de assistência na faixa de rodagem só pode funcionar corretamente quando as linhas divisórias de faixa estiverem claramente visíveis. Ela pode não funcionar corretamente ou não funcionar em alguns casos. Por exemplo:

- › Quando as linhas divisórias de faixa não estão claras, não são padronizadas ou estão cobertas.

- › Quando houver objetos na estrada que afetem a identificação das linhas divisórias de faixa (como acúmulo de água, buracos, sulcos, sombras, texto sobre a pista, faixas de pedestres, lombadas ou buracos etc.).
- › Quando a visibilidade é baixa (como tempo chuvoso e com neve, neblina, à noite etc.).
- › Quando o veículo for muito afetado por ventos laterais.
- › Quando as faixas se fundem ou se separam.
- › Quando uma luz forte incide sobre a câmera ou a intensidade da luz muda repentinamente.
- › Quando o para-brisa ao redor da câmera está sujo, com gelo, quebrado ou coberto.
- › Ao dirigir em curvas fechadas, estradas estreitas e estradas inclinadas.
- › Ao dirigir muito perto do veículo da frente, bloqueando o alcance de detecção da câmera.
- › Ao dirigir em áreas de construção.

AVISO

- › Se ligar o sinalizador de direção antes de cruzar a linha da pista, virar rapidamente o volante para mudar de faixa, ou tiver a intenção de acelerar ou frear rapidamente, o sistema não irá intervir. Nesse caso, o sistema acredita que o motorista está dirigindo ativamente o veículo.

- › Quando o motorista controla o volante com muito pouca força, o sistema pode não detectar as mãos do motorista no volante neste momento e o instrumento combinado emitirá uma mensagem de aviso.
- › Correção: ao detectar um desvio involuntário, o sistema ajuda o motorista a corrigir o volante e manter o veículo na faixa. Se a correção falhar, um alarme sonoro será emitido para alertar o motorista.

ATENÇÃO

A função de assistência de faixa é apenas um recurso de assistência ao motorista e não uma função de direção automática. Ela não substitui suas verificações visuais. Enquanto a assistência de faixa estiver ativa, você deve manter a atenção e segurar o volante, não dependendo totalmente da função de assistência de faixa.

Assistente de permanência em faixa

- › Desligado: a função de assistente de permanência em faixa está desativada.
- › Som: em caso de desvio involuntário da faixa, um alarme sonoro será emitido para alertar o motorista.
- › Vibração: em caso de desvio involuntário da faixa, uma vibração será emitida para alertar o motorista.
- › Som + Vibração: um alerta sonoro e vibratório será emitido em caso de desvio involuntário.

AVISO

- › A assistência de faixa não funciona em velocidades entre 60 e 150 km/h.
- › Para modelos em alguns países/regiões, quando o controle de cruzeiro inteligente está ativado, a função de assistência de alerta será ativada automaticamente mesmo que a velocidade do veículo seja inferior a 60 km/h.
- › A função de correção não controla continuamente o veículo; ela só atua ao detectar o desvio para fora da linha da pista.
- › A função de alerta apenas emite avisos e não controla o veículo. O motorista deve reagir rapidamente ao alerta.

Após ativar o assistente de permanência em faixa, o painel exibirá os seguintes estados da linha de pista:

- › Não exibido: Indica que o sistema não detectou o divisor de faixa.
- › Cinza: Indica que o sistema detectou o divisor de faixa.
- › Azul: indica que o sistema está corrigindo a direção.

› Vermelho e piscando: indica que o sistema está alertando o motorista, que precisa corrigir sua direção a tempo de retornar à sua faixa.

Função de assistência à permanência na faixa

Depois que a função de permanência na faixa em emergência for ativada, o sistema corrigirá mais ativamente o volante em uma emergência para reduzir o risco de colisão. Por exemplo, quando o condutor desvia inadvertidamente de dentro de uma faixa ou muda de faixa ao quando o motorista muda de faixa com os sinalizadores de direção ligados, se houver risco de colisão com uma faixa adjacente com trânsito na direção oposta ou na parte traseira, ou se houver um acostamento fora da faixa.

AVISO

A função de assistência à permanência na faixa só pode funcionar quando a velocidade do veículo estiver entre 60 e 150 km/h.

ATENÇÃO

Em alguns casos, a função de assistência de permanência na faixa pode não funcionar corretamente ou não funcionar. Por exemplo:

- › Para alvos menores (motocicletas, bicicletas etc.).
- › Para alvos estacionários.

- › Quando o veículo atual estiver muito próximo do veículo da frente, dificultando a detecção da câmera.
- › Quando o veículo traseiro estiver muito próximo do veículo atual, dificultando a detecção do sensor.
- › Quando a velocidade de um veículo na faixa adjacente, que se move na mesma direção, é próxima.

AVISO

A manutenção de faixa de emergência é configurada para alguns modelos, e esta função pode variar dependendo da configuração.

Assistência de Tráfego

Através da tela multimídia , em Configurações do Veículo → **【Direção inteligente】** → **【Assistente de condução】**, é possível selecionar e configurar a função correspondente.

- › **【Reconhecimento de placa de trânsito (TSR)】** : Após ativar esta função, as placas de trânsito na estrada podem ser identificadas e exibidas no painel de instrumentos, alertando o motorista para prestar atenção às informações das placas de trânsito.
- › **【Controle de velocidade de cruzeiro (ACC)】** : pode ser ativado após ativar o reconhecimento da placa de trânsito.

Ao dirigir em modo de cruzeiro, se o sistema identificar um sinal de limite de velocidade ≥ 30 km/h e a velocidade de cruzeiro for superior ao limite de velocidade, o sistema alertará o motorista para reduzir a velocidade para uma faixa adequada o mais rápido possível.

ATENÇÃO

A função de reconhecimento de placas de trânsito é usada apenas para lembrar o motorista de prestar atenção às placas de trânsito. Ela não se aplica a todas as situações e não pode substituir o julgamento do motorista sobre as informações de limite de velocidade na estrada.

Em qualquer caso, o motorista deve ser responsável pela segurança do veículo e deve sempre dirigir com cuidado e de acordo com as leis e os regulamentos de trânsito aplicáveis.

CUIDADO

A função de reconhecimento de sinais funciona corretamente apenas quando as placas de trânsito estão claramente visíveis. Ela pode não funcionar corretamente ou não funcionar em alguns casos. Por exemplo:

- › Quando a placa está desbotada.
- › Quando a placa está em uma curva.
- › Quando a placa está posicionada em um ângulo inadequado.

- › Quando a placa está inclinada ou danificada.
- › Quando a placa está total ou parcialmente bloqueada.
- › Quando a placa está total ou parcialmente coberta por geada, neve, poeira etc.
- › Placas de velocidade que estão muito longe ou muito altas.
- › Para sinalização horizontal de velocidade.
- › Lembretes de limite de velocidade ou avisos na superfície da estrada.
- › Quando a visibilidade é baixa (como tempo chuvoso e com neve, neblina, à noite etc.).
- › Quando uma luz forte incide sobre a câmera ou a intensidade da luz muda repentinamente.
- › Quando o para-brisa ao redor da câmera está sujo, com gelo, quebrado ou coberto.
- › Ao dirigir muito perto do veículo da frente, bloqueando o alcance de detecção da câmera.
- › Quando as condições da rede são ruins e as informações de navegação não podem ser recebidas.

AVISO

- › A unidade de velocidade da placa de limite de velocidade reconhecida pelo sistema é a mesma que a unidade de velocidade do instrumento.

- › Se houver mais de um valor na mesma placa de limite de velocidade, o sistema exibirá o valor de limite de velocidade mais alto.
- › Quando houver várias placas de limite de velocidade, o sistema mostrará apenas o maior limite da faixa atual. Confirme sempre com o limite real da via.
- › Quando o veículo estiver em uma curva, a placa de velocidade pode não ser reconhecida.

Sistema de controle de velocidade de cruzeiro adaptativo

Ao dirigir em uma rodovia reta e livre, o sistema de cruzeiro adaptativo permite que você mantenha o veículo na velocidade definida sem pisar no pedal do acelerador. Quando o sistema detecta que a velocidade do veículo à frente é menor do que a velocidade de cruzeiro definida do veículo, ele seguirá o veículo à frente na distância de segurança definida.

⚠ ATENÇÃO

- › O sistema de cruzeiro adaptativo é apenas uma ferramenta auxiliar e não pode substituir o julgamento do motorista sobre as condições da estrada e do tráfego, muito menos a condução do veículo pelo motorista. Em qualquer caso, o motorista deve ser responsável pela segurança do veículo e deve sempre se concentrar em dirigir com cuidado.
- › Quando não estiver usando o sistema de controle de velocidade automático adaptativo, desligue-o para evitar operações acidentais.
- › O uso incorreto do sistema de cruzeiro adaptativo pode causar um acidente.
- › O sistema de cruzeiro adaptativo só pode ser usado em boas condições climáticas e em uma rodovia tranquila.
- › Não é recomendável usar o sistema de cruzeiro adaptativo em áreas urbanas, estradas sinuosas, estradas estreitas, estradas escorregadias, chuva forte ou outras condições climáticas severas.
- › Não é recomendável usar o sistema de cruzeiro adaptativo ao dirigir em um declive, principalmente com base nos seguintes pontos:

Ao dirigir em subidas e descidas, o sistema de controle de cruzeiro adaptativo nem sempre consegue manter a velocidade definida de forma estável.

Sistema de condução assistida

Depois que o veículo da frente passa pelo topo ou pela base do declive, o sistema de cruzeiro adaptativo pode não ser capaz de detectar o veículo da frente, causando aceleração repentina ou frenagem tardia.

Ativação do cruzeiro

1. Durante a condução, se as condições de ativação do Controle de Cruzeiro Adaptativo forem atendidas, a luz indicadora de espera do Controle de Cruzeiro Adaptativo (cinza)  no painel de instrumentos acenderá.

CUIDADO

Condições de ativação:

- › A porta do motorista está fechada.
- › O motorista está usando o cinto de segurança corretamente.
- › O veículo foi ligado e colocado na marcha D.
- › O sistema de controle eletrônico de estabilidade está ligado.
- › O freio de estacionamento não está acionado.
- › A velocidade do veículo é inferior a 150 km/h.
- › Quando o veículo não estiver no modo Normal, ECO ou Esportivo.

2. Empurre a alavanca de mudança de marchas para baixo uma vez para ativar o sistema de controle de velocidade automático adaptativo, e a  luz indicadora de funcionamento do controle de velocidade automático adaptativo (azul) no painel de instrumentos acenderá simultaneamente.



A2271215B8B9

AVISO

- › O número na luz indicadora mudará de acordo com a velocidade de cruzeiro.
- › Ao ativar o sistema de controle de cruzeiro adaptativo, se a velocidade atual do veículo for inferior a 30 km/h, o sistema definirá a velocidade de cruzeiro para 30 km/h; se a velocidade atual for superior a 30 km/h, o sistema iniciará o cruzeiro na velocidade atual.

Ajuste da velocidade de cruzeiro

Role o botão de ajuste para cima ou para baixo no lado esquerdo do volante para ajustar a velocidade de cruzeiro.

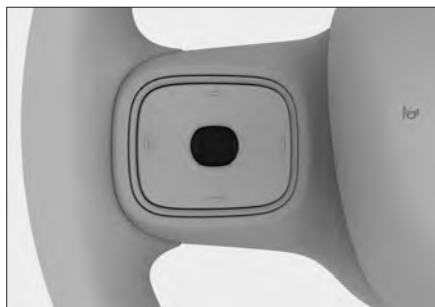

CC9C475EDE37

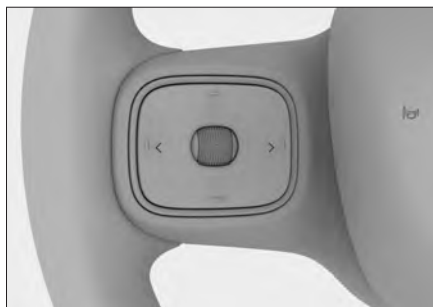

81BB42C51C1F

i AVISO

O veículo acelerará até a velocidade definida somente quando a estrada à frente estiver livre. Caso contrário, ele seguirá o veículo à frente no nível de distância definido.

Aceleração temporária

Se você quiser acelerar temporariamente durante a configuração da velocidade, pode pisar no pedal do acelerador. Após a aceleração, soltar o pedal do acelerador restaurará a velocidade previamente definida.

Ajuste do nível de distância

Pressione os botões "Diminuir" < ou "Aumentar" > no lado esquerdo do volante para ajustar o nível de distância do veículo.

i AVISO

- › A classificação da distância entre veículos não é uma distância fixa. Na mesma classificação, a distância entre veículos varia de acordo com a velocidade.
- › Quando o veículo é ligado novamente, o sistema seleciona por padrão o nível de distância entre veículos usado antes de o veículo ser desligado.
- › Se o veículo estiver muito próximo do veículo à frente e não puder desacelerar automaticamente o suficiente através do controle de cruzeiro, o sistema emitirá um aviso. Neste momento, você precisa pisar no pedal do freio a tempo para manter uma distância segura. Entretanto, devido às limitações do sensor, o sistema não pode emitir solicitações de controle a tempo em todas as situações.
- › Definir um nível de distância curto pode resultar em um atraso na reação a situações inesperadas. É sempre responsabilidade do condutor ajustar a distância e o nível adequadamente.

Sistema de condução assistida

- › Ao dirigir em estradas escorregadias, defina um nível de distância maior do que quando estiver dirigindo em estradas secas.

Desativação do cruzeiro

Há duas maneiras de desativar o controle de cruzeiro:

- › Pressione o pedal do freio.
- › Com o controle de cruzeiro ativado, empurre a alavanca de mudança de marchas para cima em uma posição e solte.



8B4A74611A8A

i AVISO

A função de controle de cruzeiro será encerrada nas seguintes situações:

- › O pedal do acelerador é pressionado para acelerar por mais de 15 minutos.
- › A marcha N, R ou P é engatada.
- › O cinto de segurança do motorista é liberado.
- › A porta do motorista é aberta.
- › Aplique o freio de estacionamento.
- › O sistema de freios antibloqueio é ativado.

- › O sistema de controle de descida de ladeiras é ativado.
- › O sistema de controle eletrônico de estabilidade é desativado.
- › O veículo se mover para trás.
- › Os discos de freio estão superaquecidos.
- › O veículo deve ser desligado.
- › Quando o veículo não estiver no modo Normal, ECO ou Esportivo.

Retomar a velocidade do controle de velocidade de cruzeiro

Durante a condução, quando a luz indicadora de espera do Controle de Cruzeiro Adaptativo (cinza)  no painel de instrumentos acender, puxe a alavanca de mudança de marchas para baixo até o final e mantenha por mais de 1 segundo antes de soltar, para retomar o último cruzeiro e a última velocidade de cruzeiro definida.

Assistência de condução em congestionamento

Essa função permite que o veículo siga outro carro dentro da faixa de velocidade de 0 a 150 km/h.

Em congestionamentos, o veículo pode seguir o carro da frente e reduzir a velocidade até parar. Nesse momento:

- › Se o veículo à frente partir em 3 segundos, esta função irá ajudá-lo a seguir o veículo à frente ao sair.

- › Se o veículo da frente parar por um longo período (3 segundos a 3 minutos), você pode reiniciar o sistema movendo a alavanca para baixo ou pressionando levemente o pedal do acelerador.
- › Se o veículo à frente permanecer parado por mais de 3 minutos, o veículo acionará o freio de estacionamento.
- › Se o motorista abrir uma porta ou soltar o cinto de segurança, o veículo acionará o freio de estacionamento.

i AVISO

Se a velocidade de cruzeiro definida for desativada ou o sistema de controle de velocidade automático adaptativo for desligado, esta função também será desligada.

Limitações funcionais

Em algumas situações, o sistema de controle de cruzeiro adaptativo pode não acionar os freios:

- › Quando um veículo cortar repentinamente pela frente.
- › Quando há um veículo em baixa velocidade à frente enquanto a velocidade do veículo está acima de 60 km/h.
- › Quando um veículo se aproxima na mesma faixa.
- › Quando há veículos ou objetos atravessando a via.

- › Quando há pedestres ou animais e veículos pequenos (por exemplo, bicicletas, motocicletas).
- › Quando o veículo à frente diminuir a velocidade repentinamente.
- › Quando água, neve ou lama lançada pelos veículos ao redor obstruem a detecção do sensor.
- › Quando a frente do veículo estiver levantada devido à carga excessiva no porta-malas.
- › Ao dirigir em uma estrada curva ou estreita.
- › Quando a parte traseira do veículo à frente é pequena ou a distância em relação ao solo é muito alta.
- › Quando o volante estiver instável ou sua posição na faixa estiver instável.

Sistema de controle de velocidade de cruzeiro inteligente

O Controle Velocidade de Cruzeiro Inteligente, com base no Controle de Cruzeiro Adaptativo, pode auxiliar o motorista a manter o veículo no meio das linhas de faixa quando os sensores detectam linhas de faixa ou veículos em movimento à frente.

i AVISO

- › O sistema de controle de velocidade de cruzeiro adaptativo não possui essa função.

Sistema de condução assistida

- › Esta função é desativada quando a velocidade de cruzeiro definida é cancelada.
- › Ao dirigir muito perto do veículo da frente, bloqueando o alcance de detecção da câmera.

⚠ CUIDADO

Em alguns casos, a função de centralização na faixa pode não funcionar corretamente ou pode não funcionar durante a condução. Por exemplo:

- › Ausência de linhas de faixa em ambos os lados, linhas de faixa em ambos os lados pouco nítidas, linhas de faixa não padronizadas ou linhas de faixa cobertas, etc.
- › Quando houver objetos na estrada que afetem a identificação das linhas divisórias de faixa (como acúmulo de água, buracos, sulcos, marcações de texto, lombadas ou buracos etc.).
- › Quando a visibilidade é baixa (como tempo chuvoso e com neve, neblina, à noite etc.).
- › Quando o veículo for muito afetado por ventos laterais.
- › Quando as faixas se fundem ou se separam.
- › Quando uma luz forte incide sobre a câmera ou a intensidade da luz muda repentinamente.
- › Quando o para-brisa ao redor da câmera está sujo, com gelo, quebrado ou coberto.
- › Ao dirigir em curvas acentuadas ou estradas estreitas.

⚠ CUIDADO

Sempre segure o volante de direção e mantenha-se olhando para pista à frente ao utilizar o Controle de Velocidade de Cruzeiro Inteligente. Quando o motorista tira as mãos do volante por muito tempo, o sistema emitirá um alerta para lembrar o motorista de controlar o veículo.

Ativação do cruzeiro

1. Durante a condução, se as condições de ativação do Controle de Cruzeiro Inteligente forem atendidas, a luz indicadora de espera do Controle de Velocidade de Cruzeiro Inteligente (cinza)  no painel de instrumentos acenderá.

i AVISO

Ao ativar a função de controle de velocidade automático inteligente, as seguintes condições básicas devem ser atendidas para que a velocidade de cruzeiro possa ser definida:

- › A porta do motorista está fechada.
- › O motorista está usando o cinto de segurança corretamente.
- › O veículo foi ligado e colocado na marcha D.

- › O sistema de controle eletrônico de estabilidade está ligado.
- › O freio de estacionamento não está acionado.
- › A velocidade do veículo é inferior a 150 km/h.
- › O sistema detectou duas linhas de faixa.
- › Quando o veículo não estiver no modo Normal, ECO ou Esportivo.

2. Puxe a alavanca de mudança de marchas para baixo duas vezes consecutivas até o final para ativar o sistema de Controle de Velocidade de Cruzeiro Inteligente, e a luz indicadora de funcionamento do Controle de Velocidade de Cruzeiro Inteligente (azul)  no painel de instrumentos acenderá simultaneamente.



AVISO

Ao ativar o sistema de controle de cruzeiro adaptativo, se a velocidade atual do veículo for inferior a 30 km/h, o sistema definirá a velocidade de cruzeiro para 30 km/h; se a velocidade atual for superior a 30 km/h, o sistema iniciará o cruzeiro na velocidade atual.

Ajuste da velocidade de cruzeiro

Role o botão de ajuste para cima ou para baixo no lado esquerdo do volante para ajustar a velocidade de cruzeiro.

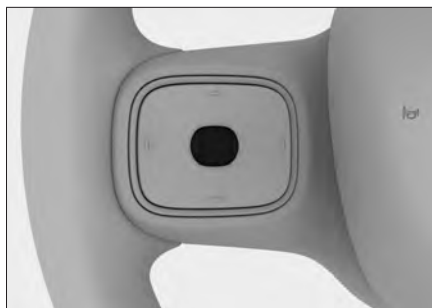

AVISO

O veículo acelerará até a velocidade definida somente quando a estrada à frente estiver livre. Caso contrário, ele seguirá o veículo à frente no nível de distância definido.

Aceleração temporária

Se você quiser acelerar temporariamente durante a configuração da velocidade, pode pisar no pedal do acelerador. Após a aceleração, soltar o pedal do acelerador restaurará a velocidade previamente definida.

Ajuste do nível de distância

Pressione os botões "Diminuir" < ou "Aumentar" > no lado esquerdo do volante para ajustar o nível de distância do veículo.

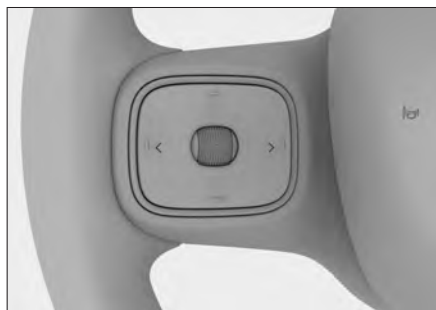

81BB42C51C1F

i AVISO

- › A classificação da distância entre veículos não é uma distância fixa. Na mesma classificação, a distância entre veículos varia de acordo com a velocidade.
- › Quando o veículo é ligado novamente, o sistema seleciona por padrão o nível de distância entre veículos usado antes de o veículo ser desligado.

- › Se o veículo estiver muito próximo do veículo à frente e não puder desacelerar automaticamente o suficiente através do controle de cruzeiro, o sistema emitirá um aviso. Neste momento, você precisa pisar no pedal do freio a tempo para manter uma distância segura. Entretanto, devido às limitações do sensor, o sistema não pode emitir solicitações de controle a tempo em todas as situações.
- › Definir um nível de distância curto pode resultar em um atraso na reação a situações inesperadas. É sempre responsabilidade do condutor ajustar a distância e o nível adequadamente.
- › Ao dirigir em estradas escorregadias, defina um nível de distância maior do que quando estiver dirigindo em estradas secas.

Desativação do cruzeiro

Há duas maneiras de desativar o controle de cruzeiro:

- › Pressione o pedal do freio.

- › Com o controle de cruzeiro ativado, empurre a alavanca de mudança de marchas para cima em uma posição e solte.



8B4A74611A8A

Retomar a velocidade do controle de velocidade de cruzeiro

Durante a condução, quando a luz indicadora de espera do Controle de Cruzeiro Inteligente (cinza)  no painel de instrumentos acender, puxe a alavanca de mudança de marchas para baixo até o final e mantenha por mais de 1 segundo antes de soltar, para retomar o último cruzeiro e a última velocidade de cruzeiro definida.

AVISO

A função de controle de cruzeiro será encerrada nas seguintes situações:

- › O pedal do acelerador é pressionado para acelerar por mais de 15 minutos.
- › A marcha N, R ou P é engatada.
- › O cinto de segurança do motorista é liberado.
- › A porta do motorista é aberta.
- › Aplique o freio de estacionamento.

- › O sistema de freios antibloqueio é ativado.
- › O sistema de controle de descida de ladeiras é ativado.
- › O sistema de controle eletrônico de estabilidade é desativado.
- › O veículo se mover para trás.
- › Os discos de freio estão superaquecidos.
- › O veículo deve ser desligado.
- › Quando o veículo não estiver no modo Normal, ECO ou Esportivo.

Desvio inteligente

Quando o modo de assistência de cruzeiro inteligente estiver ativado e em funcionamento, se o sistema identificar que o veículo está prestes a ultrapassar um veículo grande na faixa adjacente (caminhões, ônibus, etc.), ele controlará o veículo para se afastar ligeiramente do veículo grande. Depois de ultrapassar o veículo maior, o veículo retornará à área central da faixa atual.

AVISO

A esquiwa inteligente só pode funcionar quando a velocidade do veículo estiver na faixa de 60~150 km/h.

CUIDADO

As situações a seguir podem não acionar a função de desvio inteligente:

Sistema de condução assistida

- › Quando o sistema detecta que há um veículo grande em uma faixa adjacente e um veículo na outra faixa adjacente ou a outra faixa adjacente é o acostamento da estrada.
- › À noite, com neblina, chuva, neve e outras condições climáticas adversas.
- › Quando o veículo estiver em uma curva.

⚠ CUIDADO

Em alguns casos, a função de cruzeiro inteligente pode não funcionar corretamente ou não funcionar. Por exemplo:

- › Não há faixas de trânsito ou linhas apagadas em ambos os lados, linhas divisórias de faixas fora de padrão ou se as linhas divisórias de faixa estiverem cobertas, etc.
- › Quando houver objetos na estrada que afetem a identificação das linhas divisórias de faixa (como acúmulo de água, buracos, sulcos, marcações de texto, lombadas ou buracos etc.).
- › Quando a visibilidade é baixa (como tempo chuvoso e com neve, neblina, à noite etc.).
- › Quando o veículo for muito afetado por ventos laterais.
- › As faixas estão se unindo ou separadas, as faixas não estão claramente definidas, como em interseções, rampas, áreas de espera, etc.
- › Quando uma luz forte incide sobre a câmera ou a intensidade da luz muda repentinamente.
- › Quando o para-brisa ao redor da câmera está sujo, com gelo, quebrado ou coberto.
- › Ao dirigir em curvas fechadas ou estradas estreitas.
- › Ao dirigir muito perto do veículo da frente, bloqueando o alcance de detecção da câmera.

Limitações funcionais

O sistema de assistência à velocidade de cruzeiro pode não acionar os freios nas seguintes condições:

- › Quando um veículo cortar repentinamente pela frente.
- › Quando há um veículo em baixa velocidade à frente enquanto a velocidade do veículo está acima de 60 km/h.
- › Quando um veículo se aproxima na mesma faixa.
- › Quando há veículos ou objetos atravessando a via.
- › Quando há pedestres ou animais e veículos pequenos (por exemplo, bicicletas, motocicletas).
- › Quando o veículo à frente diminuir a velocidade repentinamente.
- › Quando água, neve ou lama lançada pelos veículos ao redor obstruem a detecção do sensor.

- › Quando a frente do veículo estiver levantada devido à carga excessiva no porta-malas.
- › Ao dirigir em uma estrada curva ou estreita.
- › Quando a parte traseira do veículo à frente é pequena ou a distância em relação ao solo é muito alta.
- › Quando o volante estiver instável ou sua posição na faixa estiver instável.
- › Chuva, neve, neblina, poeira ou outro mau tempo.
- › Ao dirigir em uma estrada com grande inclinação.

Sistema de controle de descida

Equipamentos do veículo

Note que este manual contém todos os equipamentos padrão, nacionais e especiais para esta série de modelos. Portanto, alguns dos equipamentos ou recursos descritos neste manual podem não estar instalados em seu veículo, ou podem estar disponíveis apenas em alguns mercados. Para obter informações específicas sobre a configuração, consulte os materiais de venda relevantes ou a Concessionária Autorizada na qual você adquiriu o veículo.

Sistema de controle de descida

O sistema de controle de descida de ladeiras (HDC) pode frear ativamente o veículo quando ele estiver descendo uma ladeira, garantindo que o motorista possa descer uma ladeira íngreme a uma velocidade constante e com segurança.

⚠️ ATENÇÃO



› O HDC é apenas uma função auxiliar. O motorista permanece responsável pela segurança do veículo em todos os momentos e sempre deve prestar atenção às condições de tráfego ao redor.

- › Quando a ladeira é muito íngreme, o HDC pode não ser capaz de manter o veículo descendo a ladeira em uma velocidade constante. Nesse momento, é possível controlar a velocidade pisando no pedal do freio.



BFFBFFBF8BB0

Quando o modo de potência estiver em ON ou após o veículo ser ligado, pressione o botão para ativar ou desativar o HDC.

- › Quando o HDC está ligado, a luz indicadora do controle de descida de ladeiras  no painel de instrumentos está acesa.
- › Quando o HDC está desligado, a luz indicadora do controle de descida de ladeiras  no painel de instrumentos está apagada.
- › Quando o HDC está em operação, a luz indicadora do controle de descida de ladeiras  pisca no painel de instrumentos.

i AVISO

- › Se a velocidade do veículo exceder 60 km/h, o HDC será desligado automaticamente.
 - › Depois de ligar o HDC, ainda é possível ajustar a velocidade do veículo pisando no pedal do freio ou no pedal do acelerador.
-

Equipamentos do veículo

Note que este manual contém todos os equipamentos padrão, nacionais e especiais para esta série de modelos. Portanto, alguns dos equipamentos ou recursos descritos neste manual podem não estar instalados em seu veículo, ou podem estar disponíveis apenas em alguns mercados. Para obter informações específicas sobre a configuração, consulte os materiais de venda relevantes ou a Concessionária Autorizada na qual você adquiriu o veículo.

Avisos de segurança do sistema de controle assistido

Sobre segurança na condução

Nunca dirija de forma imprudente apenas pelo fato de o veículo possuir sistemas de controle auxiliares; sempre adapte a velocidade e o estilo de condução às condições de visibilidade, clima, estrada e trânsito.

Sobre modificações

Modificações na suspensão ou o uso de pneus e rodas fora das especificações podem afetar o sistema assistido e causar falhas.

Sobre sons e vibrações

› Alguns sistemas assistidos (como o ABS) podem causar vibrações ou sons do motor durante o funcionamento, o que não indica falha.

› Se a bateria estiver fraca e o veículo for ligado com cabos, o motor pode funcionar irregularmente e as luzes de aviso do ABS ou controle eletrônico de estabilidade podem acender. Isso ocorre por baixa tensão da bateria e não indica falha nesses sistemas.

Sistema de freios antitravamento

Durante frenagem de emergência ou em superfícies escorregadias, o sistema ABS ajuda a evitar o travamento das rodas, mantendo o controle da direção do veículo.

CUIDADO

Em frenagens de emergência, não pressione o pedal de freio várias vezes com pouca força. Caso contrário, a distância de frenagem será aumentada.

O ABS não foi projetado para reduzir a distância de frenagem do veículo. Especialmente nas situações abaixo, seu veículo pode precisar de uma distância maior para parar em comparação com veículos sem ABS. Mantenha uma distância segura do veículo à frente:

- › Ao dirigir em lama, cascalho ou neve.
- › Ao dirigir com correntes nos pneus instaladas.
- › Ao dirigir em estradas irregulares.
- › Ao dirigir em estradas acidentadas ou irregulares.

O ABS pode não funcionar adequadamente nas seguintes situações:

- › Quando os pneus ultrapassam seus limites de aderência (exemplo: pneus muito gastos em neve).
- › Ao dirigir em alta velocidade em superfícies escorregadias.

Sistema eletrônico de distribuição de força de frenagem

Durante a frenagem, o sistema eletrônico de distribuição de força de frenagem (EBD) ajusta automaticamente a distribuição da força entre os eixos dianteiro e traseiro para melhorar a eficiência e, junto com o ABS, aumenta a estabilidade para garantir uma frenagem suave.

Sistema de assistência à frenagem

Ao pressionar o pedal de freio muito rapidamente, o sistema de assistência aumenta a força de frenagem, ajudando a reduzir a distância de parada em emergências.

Sistema de controle de tração

Ao arrancar ou acelerar em superfícies escorregadias, o sistema de controle de tração (TCS) ajuda a manter a força de tração e evitar que as rodas de tração patinem.

Sistema de controle eletrônico de estabilidade

O sistema de controle eletrônico de estabilidade (ESC) pode ajudar a reduzir o risco de derrapagem e melhorar a estabilidade da direção, freando as rodas individualmente em determinadas condições de direção.

Quando o ESC está ativado, a luz indicadora do controle eletrônico de estabilidade  no painel de instrumentos pisca. Nesse momento, você deve ser extremamente cuidadoso.

AVISO

Em circunstâncias normais, o ESC deve estar sempre ativado. O sistema só pode ser desligado nas seguintes circunstâncias especiais:

- › Ao dirigir com correntes antiderrapantes.
- › Ao dirigir em neve profunda ou estradas macias.
- › Quando o veículo estiver atolado e precisar ser sacudido.

Após o término da situação acima, o ESC deve ser religado imediatamente.

Como desligar/ligar

O sistema de estabilidade eletrônica pode ser ativado ou desativado através de Configurações do Veículo → **【Condução】** na tela multimídia .

AVISO

O ESC é ligado automaticamente:

- › Sempre que o veículo é ligado.
- › Quando a velocidade do veículo excede 135 km/h.

Sistema anticapotamento

Ao fazer curvas, o sistema anticapotamento (RMI) monitora o movimento do veículo para avaliar o risco de capotamento. Se houver risco, o RMI aplica freio em uma ou mais rodas para evitar o capotamento.

Sistema de assistência de partida em rampa

Ao dar a partida em um declive, depois que o motorista solta o pedal do freio, o sistema de assistência de partida em rampa (Hill Hold Control - HHC) pode manter a força de frenagem por cerca de 2 segundos para evitar que o veículo retorne.

ATENÇÃO

Ao dar a partida em um declive com inclinação superior a 30%, o veículo pode retornar. Portanto, não confie excessivamente nessa função e dirija com segurança.

Sistema de direção assistida elétrica

O sistema de direção assistida elétrica ajusta a assistência em tempo real conforme a velocidade do veículo para garantir leveza em baixa velocidade e estabilidade em alta, aumentando a segurança.

Sistema de mitigação de colisão secundária

O sistema SCM pode aplicar freio automaticamente após uma colisão inicial (quando o airbag deflagra), reduzindo a velocidade ou parando o veículo para diminuir o risco e a gravidade de uma segunda colisão.

Pedal de freio macio

Com o modo de potência em ON ou após ligar o veículo, através da tela multimídia (📱), em Configurações do Veículo → **【Condução】** → **【Ajuste de sensibilidade do pedal de freio】**, você pode ativar ou desativar a função de frenagem confortável.

Oferece frenagem mais suave em desacelerações não emergenciais.

Torque dinâmico de direção (DST)

Quando as rodas esquerda e direita têm uma grande diferença no coeficiente de aderência (como algumas estradas com gelo e neve, estradas escorregadias etc.) e o veículo é freado ou acelerado em uma emergência, o sistema de assistência à estabilidade dinâmica (DST) ajusta automaticamente o ângulo do volante de acordo com a diferença na velocidade da roda em ambos os lados do mesmo eixo e a mudança dinâmica do veículo para corrigir a direção de condução do veículo.

Através da tela multimídia , no menu Configurações do Veículo → **【Condução】** → **【Assistente de estabilidade dinâmica】**, é possível ativar ou desativar o sistema DST (Assistência à Estabilidade Dinâmica).

AVISO

A função DST só pode ser usada normalmente depois que a função ESC for ativada.

ATENÇÃO

- › O sistema de assistência à estabilidade dinâmica é apenas uma ferramenta auxiliar e não pode substituir o julgamento do motorista sobre as condições da estrada e do tráfego, muito menos a condução do veículo pelo motorista. Em qualquer caso, o motorista deve ser responsável pela segurança do veículo e deve sempre se concentrar em dirigir com cuidado.
 - › Quando o sistema de assistência à estabilidade dinâmica está ativado, o ângulo do volante é ajustado automaticamente apenas em uma faixa limitada. O motorista precisa ajustar ativamente o ângulo do volante de acordo com as condições reais de direção para garantir a direção correta.
-

Equipamentos do veículo

Note que este manual contém todos os equipamentos padrão, nacionais e especiais para esta série de modelos. Portanto, alguns dos equipamentos ou recursos descritos neste manual podem não estar instalados em seu veículo, ou podem estar disponíveis apenas em alguns mercados. Para obter informações específicas sobre a configuração, consulte os materiais de venda relevantes ou a Concessionária Autorizada na qual você adquiriu o veículo.

Dicas

O sistema de controle de emissões pode variar de acordo com o modelo do motor. Consulte o veículo real para obter a configuração específica.

É proibido modificar qualquer parte do motor ou do sistema de controle de emissões.

Sensor de oxigênio

O sensor de oxigênio é utilizado para detectar a concentração de oxigênio nos gases de escape e devolvê-lo ao módulo de controle do motor para ajustar a relação ar/combustível e obter a eficiência de combustão ideal, reduzindo o monóxido de carbono, hidrocarbonetos e óxidos de nitrogênio nos gases de escape.

Catalisador

O catalisador é o dispositivo de purificação externo mais importante instalado no sistema de escapamento do veículo. O catalisador contém catalisadores de metais preciosos que podem converter gases nocivos, como monóxido de carbono, hidrocarbonetos e óxidos de nitrogênio, em dióxido de carbono, água e nitrogênio inofensivos por meio de oxidação e redução.

Desde que o catalisador seja usado corretamente, ele geralmente não requer manutenção, portanto, não o desmonte sem necessidade. Se for necessário substituí-lo, entre em contato com uma Concessionária autorizada.

CUIDADO

Para evitar danos ao catalisador, preste atenção ao seguinte:

- › Gasolina com chumbo, gasolina com teor excessivo de manganês e gasolina com teor excessivo de enxofre são proibidas.
- › Não é recomendado dirigir o veículo quando o nível de combustível estiver muito baixo. Se o combustível se esgotar, o motor apresentará falhas de ignição (o que pode ser confirmado pela operação irregular do motor ou pela perda de potência), o que danificará o catalisador.

- › É proibido operar o motor em marcha lenta alta por um longo período (5 minutos ou mais).
- › Quando o veículo apresentar sinais de falha do motor (como desligamento ou degradação do desempenho etc.), não continue a dirigir o veículo.
- › É proibido operar o motor com a vela de ignição removida.
- › É proibido dar partida no veículo empurrando-o ou puxando-o.
- › É proibido encher o motor com óleo em excesso.
- › Evite impactos no catalisador.

Turbocompressor

O turbocompressor melhora a economia de combustível, a potência do motor e o desempenho do veículo, bem como reduz as emissões de poluentes, como partículas e óxidos de nitrogênio do escapamento do motor.

Controle de evaporação de combustível

Quando o veículo está em funcionamento normal, o dispositivo de controle de evaporação de combustível encaminha o vapor de combustível ao motor para combustão, impedindo que o vapor de combustível seja liberado na atmosfera.

Dispositivo de controle de emissões do cárter

O dispositivo de controle de emissões do cárter direciona a mistura (vapor de combustível não queimado, vapor d'água, gás de escapamento, etc.) no cárter através de um tubo de conexão para o local adequado do tubo de admissão, retornando-o ao cilindro para nova combustão. Este processo reduz a poluição do escapamento e melhora a economia do motor.

Sistema de diagnóstico de bordo

A luz de advertência de falha do sistema do motor faz parte do sistema de diagnóstico de bordo.

O módulo de controle eletrônico do motor equipado com o sistema de diagnóstico de bordo armazena vários dados de falha (especialmente dados de falha de emissão do escapamento). Se o cabo da bateria for desconectado, os dados serão excluídos, dificultando a realização de um diagnóstico rápido. Portanto, ao verificar a causa da luz de advertência de falha do sistema do motor, não desconecte o cabo da bateria.

Quando o veículo está diagnosticando o sistema de controle de evaporação de combustível, a válvula de fechamento do cânister de carbono na parte traseira do veículo fará um som de funcionamento normal.

Sistema de visor projetado no para-brisa

Equipamentos do veículo

Note que este manual contém todos os equipamentos-padrão, nacionais e especiais para esta série de modelos. Portanto, alguns dos equipamentos ou recursos descritos neste manual podem não estar instalados em seu veículo, ou podem estar disponíveis apenas em alguns mercados. Para obter informações específicas sobre a configuração, consulte os materiais de venda relevantes ou a Concessionária Autorizada na qual você adquiriu o veículo.

Introdução ao sistema

O visor projetado no para-brisa (HUD) projeta informações relevantes em uma área visual ativa dentro do campo de visão do motorista. Esse método permite que o motorista veja as informações do veículo durante a condução normal sem ter que abaixar a cabeça, evitando distrair a atenção da estrada à frente, e o motorista não precisa mudar o campo de visão entre a estrada distante e o painel próximo, o que pode evitar a fadiga ocular.

i AVISO

- › Em determinadas condições climáticas (por exemplo, chuva, neve, luz solar intensa etc.), a exibição de informações do HUD pode não estar clara ou sofrer interferência.
- › Alguns óculos de sol podem afetar a leitura das informações.

Como utilizar

Depois de ligar o veículo, o Sistema Projetado no Para-Brisa (HUD) pode ser ligado ou desligado por meio da tela multimídia , em Configurações do veículo → **【Tela】** → **【HUD】**.

Configurações disponíveis:

Estilo, conteúdo personalizável e ajustes de projeção.

- › **【Estilo de exibição do HUD】** : Padrão ou realçado (melhora visibilidade).
- › **【Personalização do conteúdo de exibição】** : Você pode definir o conteúdo do visor projetado no para-brisa.
- › **【Ajuste de exibição do Visor Projetado no Para-brisa HUD】** : A altura, o ângulo de rotação e o brilho da projeção do sistema projetado no para-brisa podem ser ajustados por meio de botões no volante.

i AVISO

Dependendo da configuração do modelo, versão do software, tema e configurações, as informações relevantes exibidas na tela podem variar. Para informações detalhadas, consulte o veículo real.

Painel de instrumentos

Equipamentos do veículo

Note que este manual contém todos os equipamentos-padrão, nacionais e especiais para esta série de modelos. Portanto, alguns dos equipamentos ou recursos descritos neste manual podem não estar instalados em seu veículo, ou podem estar disponíveis apenas em alguns mercados. Para obter informações específicas sobre a configuração, consulte os materiais de venda relevantes ou a Concessionária Autorizada na qual você adquiriu o veículo.

Visão geral do painel de instrumentos

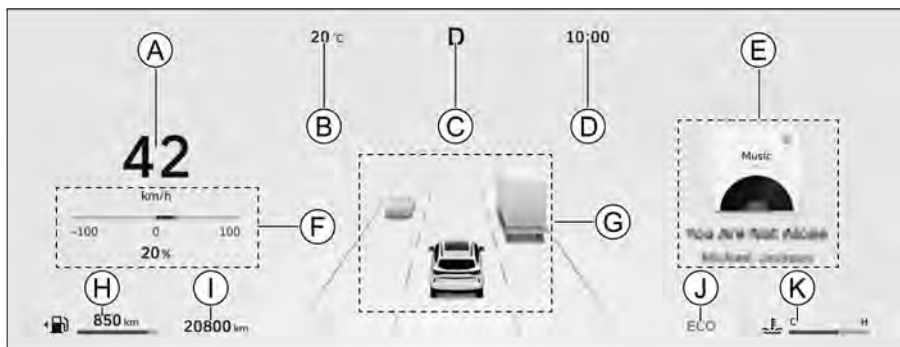

- Ⓐ Velocímetro
- Ⓑ Temperatura ambiente
- Ⓒ Exibição da marcha
- Ⓓ Informações sobre horário
- Ⓔ Informações personalizadas
- Ⓛ Potência de condução
- Ⓜ Informações de condução inteligente
- Ⓝ Medidor de combustível
- Ⓞ Odômetro
- Ⓟ Modo de condução
- Ⓠ Medidor de temperatura da água

i AVISO

Os dados na figura são apenas para efeito de exibição. Consulte a tela do veículo real.

Velocímetro

Exibe a velocidade de condução atual.

Medidor de combustível

Mostra a quantidade aproximada de combustível restante no tanque de combustível e sua faixa correspondente.

AVISO

Ao dirigir em um declive ou fazer curvas longas, o combustível no tanque está em movimento e a exibição do combustível pode ficar instável.

CUIDADO

- › A autonomia de cruzeiro varia de acordo com os hábitos de direção e as condições da estrada.
 - › Se a luz de advertência de combustível baixo (amarela)  acender no painel de instrumentos, abasteça o veículo imediatamente, mesmo que isso indique que o veículo pode ir mais longe.
-

Informações personalizadas

Você pode definir o tipo de informação a ser exibida aqui conforme sua necessidade.

Painel de instrumentos

Controle do painel de instrumentos



DABDD57EFEC1

- › Pressione prolongadamente o botão rotativo direito do volante para editar informações do painel.
- › Gire o botão para navegar entre informações como multimídia e pressão/temperatura dos pneus.
Pressione o botão para confirmar e sair do modo de edição.
- › Pressione para ocultar alertas na tela de informações personalizadas.
- › Quando houver mais de uma mensagem de alarme, a tela de mensagem personalizada muda para a tela de mensagem de alarme, e você pode mudar para visualizar a mensagem de alarme girando o botão de rolagem no lado direito do volante para cima ou para baixo.

2

Dirigir

Equipamentos do veículo

Note que este manual contém todos os equipamentos padrão, nacionais e especiais para esta série de modelos. Portanto, alguns dos equipamentos ou recursos descritos neste manual podem não estar instalados em seu veículo, ou podem estar disponíveis apenas em alguns mercados. Para obter informações específicas sobre a configuração, consulte os materiais de venda relevantes ou a Concessionária Autorizada na qual você adquiriu o veículo.

Luzes indicadoras do painel de instrumentos

AVISO

- › Ao ligar o modo ON, algumas luzes indicadoras ou de advertência acendem brevemente, indicando auto-teste do sistema, o que é normal.
- › Dependendo do modelo, nem todos os indicadores ou alertas podem acender; alguns podem ter posições variáveis.



Indicador de mensagem de aviso importante

Quando essa luz estiver acesa, significa que o veículo tem informações de alarme importantes no momento e que pelo menos uma informação de alarme importante foi bloqueada manualmente.

ATENÇÃO

Não ignore nenhuma mensagem de alarme. Caso contrário, isso poderá causar danos graves ao veículo ou um acidente.

AVISO

Todas as mensagens de alarme presentes no momento no veículo podem ser visualizadas na interface de mensagens de alarme do painel de instrumentos.



Luz indicadora de farol baixo

Acende em verde quando os faróis baixos estão ligados.



Luz indicadora de posição

Quando essa luz acende, significa que a luz de posição e a luz da placa de licença estão acesas.



Luz indicadora de farol alto

Quando essa luz acende, significa que o farol alto está ligado.



Luz indicadora de alternância automática farol alto/baixo

Quando esta luz estiver acesa em verde, significa que a função de comutação automática do farol alto e baixo está ativa.

Quando esta luz estiver acesa em amarelo, significa que há uma falha na função de comutação automática do farol alto e baixo. Nesse momento, ligue o farol alto ou o farol baixo manualmente, conforme necessário, e dirija-se a uma Concessionária autorizada para a inspeção o quanto antes.



Luz indicadora da luz de neblina traseira

Quando essa luz acende, significa que a luz de neblina traseira está ligada.



Luz de advertência do cinto de segurança

Acende se ocupantes não estiverem com cinto de segurança.



Luz de advertência de porta aberta

Quando qualquer porta ou capô estiver aberto ou não estiver completamente fechado, a posição correspondente na luz indicadora acende em vermelho.



Luz de advertência de mau funcionamento do airbag

Quando essa luz acende, significa que o sistema de airbag está com falha. Nesse momento, dirija-se a uma Concessionária autorizada para fazer a inspeção o quanto antes.



Luz de advertência do sistema de monitoramento da pressão dos pneus

Quando essa luz acende, significa que a pressão dos pneus está muito baixa ou que a temperatura está muito alta, acompanhada de um aviso sonoro. Nesse momento, pare o veículo para verificar o problema e entre em contato com uma Concessionária autorizada.

Essa luz pisca por um tempo e depois acende, indicando que o sistema de monitoramento da pressão dos pneus tem uma falha, acompanhada de vários avisos sonoros.

⚠️ ATENÇÃO

Se essa luz estiver acesa, evite curvas fechadas ou frenagens de emergência, dirija o veículo até um local seguro o mais rápido possível e pare para inspeção.

Dirigir um veículo com baixa pressão nos pneus ou alta temperatura aumentará a possibilidade de falha nos pneus e poderá até mesmo causar danos graves ao veículo ou um acidente.



Luz indicadora do freio de estacionamento

Quando essa luz acende, significa que o freio de estacionamento foi acionado.

Quando essa luz pisca, significa que a temperatura do disco de freio está muito alta ou que a inclinação da estrada é muito grande. Existe o risco de se deslocar, pressione o pedal do freio e pare o veículo em uma via plana o mais rápido possível.



Luz de advertência de falha do freio de estacionamento

Quando essa luz acende, significa que há uma falha no sistema de freio de estacionamento elétrico.



Luz indicadora do assistente de parada automática

Cinza: freio de estacionamento automático pronto.

Quando essa luz acende em verde, significa que a função está ligada e em condições de funcionamento.



Luz de advertência de falha do sistema de freio antibloqueio

Quando essa luz acende, significa que o sistema de freio antibloqueio tem uma falha. Nesse caso, entre em contato com uma Concessionária autorizada.

Quando essa luz acende, o veículo ainda tem capacidade de frenagem normal, mas não há função antibloqueio.



Luz de advertência de falha do sistema de freio

Esta luz acende quando o nível do fluido de freio está baixo ou há uma falha no sistema de distribuição do freio ou o sistema eletrônico de assistência do freio falhou.

Nesse momento, estacione o veículo em um local seguro imediatamente e entre em contato com uma Concessionária autorizada. Caso contrário, poderão ocorrer acidentes graves.



Luz indicadora do sistema eletrônico de controle de estabilidade

Quando essa luz pisca, significa que o sistema de controle eletrônico de estabilidade está em condições de funcionamento.

Quando essa luz acende, significa que o sistema de controle eletrônico de estabilidade está com defeito.



Luz indicadora de desligamento do sistema eletrônico de controle de estabilidade

Quando essa luz acende, significa que o sistema de controle eletrônico de estabilidade está desligado.



Luz indicadora de descida de ladeira

Quando essa luz acende, significa que o sistema de descida de ladeiras está ligado e em preparação.

Quando essa luz pisca, significa que o sistema de descida de ladeiras está em condições de funcionamento.



Luz de advertência de falha na direção eletroassistida

Quando esta luz se acende em amarelo, a assistência à direção está reduzida e é necessário mais força para operar o volante de direção. Se essa luz permanecer acesa após reiniciar o veículo ou dirigir por uma curta distância, dirija-se a uma Concessionária autorizada para fazer a inspeção o quanto antes.

Quando esta luz acende e fica vermelha, indica que o sistema de direção eletroassistida falhou e não está disponível. Nesse momento, estacione o veículo em um local seguro, desligue o veículo e aguarde alguns minutos antes de dar partida novamente. Se essa luz permanecer acesa, dirija-se a uma Concessionária autorizada para fazer a inspeção o quanto antes.

ATENÇÃO

Quando esta luz acender em vermelho, o sistema de direção eletroassistida não irá funcionar. Neste caso, o volante de direção terá de ser operado com muita força para atender a função de direção. Consulte uma Concessionária autorizada o mais rápido possível.



Luz de advertência de temperatura do líquido de arrefecimento

Esta luz acende para indicar que a temperatura do sistema de arrefecimento do motor está muito alta. Nesse momento, pare o veículo para inspeção, caso contrário, o motor será danificado.



Luz de advertência de baixo nível de combustível

Esta luz acende para indicar que o nível de combustível está baixo.

No caso de descidas ou curvas, essa luz pode acender antecipadamente devido ao fluxo de combustível no tanque.

⚠ CUIDADO

É proibido dirigir o veículo com o nível de combustível muito baixo. O sistema de controle de emissões e o sistema de potência podem ser danificados devido ao esgotamento do combustível.



Luz de advertência de falha do motor

Esta luz acende quando o motor é ligado, indicando que há um problema com o motor que afeta as emissões. Nesse caso, entre em contato com uma Concessionária autorizada.

i AVISO

- › A falha de alguns sistemas de controle do veículo (tais como perda do sinal de comunicação do sistema híbrido ou do sistema de carregamento etc.) também pode fazer com que essa luz de advertência acenda. Se esta luz de advertência acender, pare em local seguro, desligue a ignição e reinicie o veículo. Se a luz persistir, procure uma Concessionária autorizada para verificação do sistema. Antes de resolver a falha, dirija com cuidado e evite dirigir em alta velocidade.

Se essa luz indicadora acender com frequência, mesmo que ela apague depois de seguir as etapas acima, é recomendável ir a uma Concessionária autorizada para inspeção.

- › Se a tampa do tanque de combustível não estiver instalada corretamente, essa luz também poderá acender.

Luzes indicadoras do painel de instrumentos



Luz de advertência de manutenção do motor

A luz acende para indicar uma falha no motor não relacionada às emissões de poluentes. Nesse caso, entre em contato com uma Concessionária autorizada.



Luz de advertência da pressão do óleo

Quando essa luz acende, significa que o nível de óleo do motor é insuficiente. Pare o veículo em local seguro e desligue o motor assim que possível, ou podem ocorrer danos graves aos componentes do motor. Verifique o nível de óleo depois de parar por alguns minutos e adicione óleo, se necessário. Se o nível do óleo estiver normal, mas essa luz ainda estiver acesa, entre em contato com uma Concessionária autorizada.



Luz de advertência de superaquecimento da transmissão automática

Esta luz acende para indicar que a temperatura do óleo da transmissão automática está muito alta (isto pode ser causado por partidas frequentes em subidas, arranques completos do pedal do acelerador). Nesse caso, estacione o veículo em local seguro e aplique o freio de estacionamento o mais rápido possível para permitir que a transmissão esfrie.

Se essa luz ainda estiver acesa após seguir as instruções acima, entre em contato com uma Concessionária autorizada.



Luz de advertência do sistema de assistência lateral traseira

Quando essa luz acende em amarelo, indica que o sensor do sistema de assistência lateral traseiro está bloqueado. Neste momento, verifique a parte interna e externa do para-choque traseiro quanto à obstrução e remova imediatamente.

Luzes indicadoras do painel de instrumentos

Quando essa luz acende em vermelho, há uma falha com o sistema de assistência lateral traseira. Não use a assistência lateral neste momento e contate uma Concessionária autorizada o mais rápido possível.



Luz de advertência da assistência de saída de faixa

Quando esta luz se acende em vermelho, existe um problema com a funcionalidade do indicador de desvio da faixa de rodagem. Não utilize esse recurso neste momento e contate uma Concessionária autorizada o mais rápido possível.



Luz de advertência de falha da assistência à permanência na faixa

Quando essa luz está acesa é fica vermelha, significa que a função de permanência na faixa ou a função de permanência na faixa em emergência está com defeito. Não utilize esse recurso neste momento e contate uma Concessionária autorizada o mais rápido possível.



Luz de falha do sistema de colisão frontal

Quando essa luz acende, significa que a função de aviso de colisão frontal está com defeito. Nesse momento, dirija-se a uma Concessionária autorizada para fazer a inspeção o quanto antes.



Luz de desativação do sistema de colisão frontal

Luz acesa indica que os sistemas de frenagem de emergência e alerta de colisão estão desativados.



Luz indicadora READY

Verde: veículo pronto para dirigir.



Luz indicadora de redução de potência

Quando essa luz acende, significa que o veículo tem uma falha que afeta a potência de saída de todo o veículo. Nesse momento, a potência de todo o veículo é reduzida e a velocidade será limitada.



Luz de advertência de falha da bateria

Quando a luz acende em amarelo, indica que ocorreu uma pequena falha na bateria de tração.

Luzes indicadoras do painel de instrumentos

Quando esta luz se acende em vermelho, indica que ocorreu uma falha crítica da bateria de tração e o sistema de alimentação será desligado.



Luz de advertência do sistema de carregamento da bateria

Se esta luz acende após a partida do veículo, indica uma falha no sistema de carga da bateria de 12 volts. Nesse momento, dirija-se a uma Concessionária autorizada para fazer a inspeção o quanto antes.



Luz de advertência de falha do sistema de energia

Quando esta luz se acende em amarelo, indica uma falha no conjunto de tração do veículo. Nesse momento, estacione o veículo em um local seguro imediatamente e entre em contato com uma Concessionária autorizada.

Quando essa luz acende em vermelho, o veículo tem um problema grave no conjunto de tração e o veículo não poderá continuar em uso. Nesse caso, entre em contato com uma Concessionária autorizada.



Indicador de falha de regeneração de energia do freio

Quando essa luz acende, significa que a função de regeneração de energia do freio apresenta uma falha.



Luz indicadora da seta esquerda

Luz piscando indica que a seta esquerda está ativada.

Quando o sinalizador de emergência estiver aceso, a luz indicadora da seta e todos os sinais de mudança de direção piscarão juntos.

⚠ CUIDADO

Piscar rápido da seta indica falha no sistema - procure a Concessionária autorizada imediatamente. Caso contrário, os outros motoristas não verão o sinal que você envia.



Luz indicadora da seta direita

Luz piscando indica que a seta direita está ativada.

Quando o sinalizador de emergência estiver aceso, a luz indicadora da seta e todos os sinais de mudança de direção piscarão juntos.

CUIDADO

Piscar rápido da seta indica falha no sistema - procure a Concessionária autorizada imediatamente. Caso contrário, os outros motoristas não verão o sinal que você envia.



Luz indicadora de controle de velocidade de cruzeiro adaptativo

Luz cinza indica que o controle de velocidade de cruzeiro adaptativo está ligado e em modo de espera.

Luz azul indica que o controle de velocidade de cruzeiro adaptativo está ativo (velocidade regulada com sucesso).

AVISO

O número na luz indicadora mudará de acordo com a velocidade de cruzeiro.



Luz indicadora de controle de velocidade de cruzeiro inteligente

Luz cinza indica que o controle de velocidade de cruzeiro inteligente está ligado e em modo de espera.

Luz azul indica que o controle de velocidade de cruzeiro inteligente está ativo (velocidade regulada com sucesso).

Equipamentos do veículo

Note que este manual contém todos os equipamentos padrão, nacionais e especiais para esta série de modelos. Portanto, alguns dos equipamentos ou recursos descritos neste manual podem não estar instalados em seu veículo, ou podem estar disponíveis apenas em alguns mercados. Para obter informações específicas sobre a configuração, consulte os materiais de venda relevantes ou a Concessionária Autorizada na qual você adquiriu o veículo.

Introdução ao sistema de gerenciamento de energia

O sistema de gerenciamento de energia pode monitorar o consumo de energia de cada dispositivo que consome energia no veículo e distribuí-la de forma razoável para melhorar o desempenho de partida do veículo e prolongar a vida útil da bateria.

O sistema de gerenciamento de energia inclui principalmente as seguintes funções:

› **Monitoramento da bateria**

A tensão, a corrente e a temperatura da bateria são monitoradas continuamente por meio de sensores, e a energia restante atual e a integridade da bateria são calculadas a partir delas.

› **Gerenciamento de energia de hibernação**

Monitora continuamente o consumo de energia de cada dispositivo que consome energia enquanto o veículo está estacionado e desliga gradualmente os dispositivos que consomem energia desnecessários de acordo com as informações de monitoramento da bateria para evitar a descarga em grande escala da bateria e garantir o desempenho de partida do veículo.

› **Carregamento inteligente CC**

Monitora continuamente o consumo de energia de cada dispositivo que consome energia durante o estacionamento de longo prazo do veículo. Se o sistema detectar que a bateria está com pouca energia, ele controlará automaticamente o conjunto de baterias para carregar a bateria e garantir o desempenho de partida do veículo.

› **Gerenciamento de energia estática**

Monitora continuamente o consumo de energia de cada dispositivo de consumo de energia enquanto o veículo não é ligado e desliga gradualmente os dispositivos de consumo de energia desnecessários de acordo com as informações de monitoramento da bateria para evitar a descarga em grande escala da bateria e garantir o desempenho de partida do veículo.

i AVISO

O sistema de gerenciamento de energia não pode transcender as limitações das leis físicas. Tenha em mente que a potência e a vida útil da bateria são limitadas.

O que você deve saber

O sistema de gerenciamento de energia prioriza o desempenho inicial do veículo.

Quando o veículo não está ligado, a bateria é recarregada pela bateria de tração. Quando a bateria de tração está fraca, ela para de recarregar a bateria. Neste momento, o uso de equipamentos elétricos consumirá diretamente a energia da bateria.

Nesses casos, você sentirá o sistema de gerenciamento de energia entrar em ação para controlar a distribuição de energia.

Ao estacionar o veículo por longos períodos

Se o veículo não for usado por vários dias ou semanas e a bateria auxiliar estiver fraca, o sistema irá usar a bateria principal para carregá-la. Se isso não for possível, ele irá desativar gradualmente dispositivos elétricos para economizar energia.

Quando o veículo não é ligado

Se você ouvir o rádio ou usar o sistema de áudio/vídeo e outras funções com o veículo desligado, o sistema de gerenciamento de energia coordenará a bateria e a bateria de tração para fornecer energia. Se a bateria de tração estiver muito baixa, a energia da bateria será gradualmente consumida.

Se a energia da bateria for consumida o suficiente para afetar a partida do veículo, uma mensagem de advertência aparecerá na tela do sistema multimídia ou no painel de instrumentos. Neste caso, você precisará dar partida no motor se quiser continuar usando esses recursos.

3

Sistema multimídia

Dicas de segurança	194
Introdução ao painel.....	198
Introdução à tela	202
Tela do sistema multimídia .	204

Equipamentos do veículo

Note que este manual contém todos os equipamentos padrão, nacionais e especiais para esta série de modelos. Portanto, alguns dos equipamentos ou recursos descritos neste manual podem não estar instalados em seu veículo, ou podem estar disponíveis apenas em alguns mercados. Para obter informações específicas sobre a configuração, consulte os materiais de venda relevantes ou a Concessionária Autorizada na qual você adquiriu o veículo.

Dicas de segurança

- › Ao usar qualquer função deste sistema, certifique-se de que não distraia sua atenção e impeça a direção segura. A operação segura do veículo é uma prioridade máxima ao dirigir, e todas as regras de trânsito devem ser observadas.
- › Durante a condução, o motorista é proibido de acionar o sistema e o volume do sistema deve ser mantido a um nível adequado para evitar a perda de concentração e não comprometer a segurança da condução.
- › Utilize esse sistema somente em áreas permitidas por lei. Alguns regulamentos nacionais ou locais podem proibir o uso de monitores dentro do campo de visão do motorista.
- › Não desmonte ou modifique o sistema.

- › Quando o sistema falhar, pare de usá-lo imediatamente, entre em contato com uma Concessionária autorizada e não realize reparos por conta própria.

Sobre o uso

- › Por motivos de segurança, algumas funções podem não funcionar quando o veículo está em movimento.
- › Não pressione a tela com muita força e nem opere a tela com objetos pontiagudos.
- › Ao limpar a tela do visor, não use lenços abrasivos ou produtos de limpeza que contenham solventes.
- › Não bata na tela quando a imagem tremer durante a operação.
- › O filme protetor da tela pode afetar a exibição e a sensibilidade ao toque. Remova o filme protetor ao usar.
- › Não aplique película por conta própria. Danos causados pela aplicação de película não serão cobertos pela garantia.
- › Ao usar a fonte de alimentação de reserva, use um carregador veicular com filtro no circuito para alimentar dispositivos externos, a fim de evitar interferências no rádio e outras funções.
- › O uso prolongado da tela pode causar fadiga visual. É recomendável fazer pausas intermitentes e olhar frequentemente para o horizonte.

- › Quando o veículo estiver em movimento ou balançando, é aconselhável não olhar para a tela para evitar enjoo.

Sobre o rádio

Devido às condições da estrada, clima e locais, pode não ser possível encontrar uma estação de rádio, fazendo com que aconteça uma mistura de estações ou ruídos.

Sobre dispositivos de armazenamento USB

Devido à variedade de dispositivos de armazenamento USB, este sistema pode não ser compatível com todos os dispositivos de armazenamento USB.

Sobre o Bluetooth

- › Devido às muitas marcas e funções diferentes de telefone celular, este sistema não pode garantir a compatibilidade com todos os telefones celulares.
- › Se não conseguir encontrar o nome do dispositivo Bluetooth do sistema durante o emparelhamento Bluetooth, reinicie o Bluetooth no telefone e realize a busca novamente.
- › Quando o Bluetooth não puder ser conectado, exclua o dispositivo Bluetooth emparelhado e emparelhe-o novamente.
- › Se a funcionalidade Bluetooth estiver anormal durante o uso, desconecte o Bluetooth e reconecte-o.

Limitações do Sistema de Navegação

Sobre o sistema de navegação

O sistema de navegação usa sinais de satélite, sinais do veículo, dados de mapas, etc., para calcular a posição atual do veículo. Em geral, o sistema de navegação pode calcular com precisão a posição atual do veículo usando 4 ou mais satélites.

Use este sistema em conformidade com as leis de trânsito.

É recomendável não operar esta navegação enquanto estiver dirigindo o veículo. Opere-o depois de estacionar para garantir a segurança e evitar acidentes de trânsito ou outras situações perigosas.

Atualização do sistema de navegação

Este sistema de navegação não possui dados de mapa pré-instalados ou apenas possui um pacote básico de dados de mapa nacional. Ao usar a função de navegação, é necessário conectar-se à internet para navegação online ou baixar dados de mapa offline com antecedência. Quando o veículo não está conectado à internet e usa apenas navegação offline, algumas funções e serviços online não estarão disponíveis (por exemplo, condições de tráfego em tempo real, alertas de restrição de tráfego, etc.).

Dicas de segurança

Ao usar a navegação online, condições de tráfego, downloads de dados e outros serviços que exigem uma conexão com a Internet, o tráfego de rede será consumido.

Devido a mudanças em instalações, estradas e regiões, pode haver situações em que o sistema não consegue guiá-lo corretamente até o destino.

Sobre erros

As funções e os serviços fornecidos pelo sistema de navegação, como pesquisa de local, planejamento de rota, navegação de viagem, alertas de restrição de tráfego, condições de tráfego, etc., são apenas para referência; não os utilize como única base para dirigir ou viajar. Consulte as condições reais do trânsito e da estrada e cumpra rigorosamente as leis e os regulamentos de trânsito.

Mesmo com recepção normal do sinal de satélite, o sistema de navegação também apresenta um certo grau de imprecisão, mas na maioria dos casos, o sistema de navegação pode compensar esse erro com correção automática.

Condições climáticas ou obstruções físicas (montanhas, túneis, edifícios altos, árvores grandes, etc.) podem afetar a recepção do sinal de navegação. Nesses casos, o sistema de navegação pode não conseguir exibir com precisão a posição atual do veículo.

Mesmo que o sistema de navegação receba um sinal de satélite claro, em algumas situações, ele pode não conseguir exibir com precisão a posição atual do veículo ou fornecer orientações de rota inadequadas.

Nas seguintes situações, pode não ser possível exibir com precisão a posição atual do veículo:

- › Ao dirigir em uma estrada em forma de Y com um ângulo de curva pequeno.
- › Ao dirigir em estradas sinuosas.
- › Ao dirigir em estradas escorregadias (por exemplo, com cascalho, gelo, neve, etc.).
- › Quando há estradas paralelas (Sob o viaduto, estradas principais e secundárias).
- › Após o transporte por balsa ou veículo de transporte.
- › Após girar no disco giratório de um estacionamento.
- › Em estacionamentos ou garagens cobertas.

Nas seguintes situações, podem ocorrer orientações de rota inadequadas:

- › Quando não se segue as instruções de orientação de rota.
- › Se você definir vários destinos, mas pular qualquer um deles, a pesquisa automática exibirá a rota de retorno ao destino anterior.

- › Ao dirigir em rodovias e redefinir a rota.
- › Se o destino tiver vários nomes, mas o sistema sugerir um ou mais deles.
- › Quando não é possível recuperar a rota.
- › Ao passar por estradas de cascalho, estradas não pavimentadas ou becos.
- › Quando a estrada está temporariamente intransitável devido a obras, etc.
- › Quando os dados de navegação não são atualizados em tempo hábil.
- › Quando a rota recuperada não é a melhor rota.
- › Quando o destino está do outro lado da rua.
- › Ao estar em uma estrada com curva em U.

Introdução ao painel

Equipamentos do veículo

Note que este manual contém todos os equipamentos padrão, nacionais e especiais para esta série de modelos. Portanto, alguns dos equipamentos ou recursos descritos neste manual podem não estar instalados em seu veículo, ou podem estar disponíveis apenas em alguns mercados. Para obter informações específicas sobre a configuração, consulte os materiais de venda relevantes ou a Concessionária Autorizada na qual você adquiriu o veículo.

Botões do volante

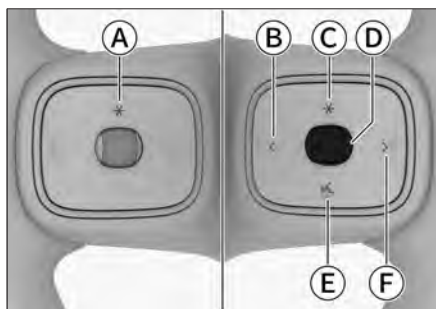

- (A) Botão personalizado
- (B) Botão para a esquerda
- (C) Botão personalizado
- (D) Botão de rolagem
- (E) Botão de voz
- (F) Botão para a direita

Os botões multimídia do volante atendem às funções básicas em situações normais, e também atendem a necessidades em situações especiais e durante chamadas, ampliando sua funcionalidade.

A prioridade é de alta para baixa: Situação de chamada > Situação especial > Situação padrão.

Em caso de chamadas

Ao receber uma chamada, pressione o botão à esquerda < para atender. Pressione o botão à direita > para recusar ou encerrar a chamada.

Em casos especiais

Em situações especiais, a interface mostrará instruções para uso dos botões do volante. Siga as instruções.

Em casos padrão

As funções básicas dos interruptores do volante de direção são as seguintes:

> Ao reproduzir mídia: pressione os botões esquerdo < ou direito > para mudar de faixa; pressione e segure para retroceder ou avançar rapidamente.



Durante a escuta de rádio local: pressione os botões para a esquerda < ou direita > para buscar a próxima estação válida.

> Rolar o botão para cima aumenta o volume; rolar o botão para baixo diminui o volume.

Pressione o botão do volante para reproduzir/pausar ou silenciar o áudio.

ATENÇÃO

A exposição a ambientes com ruído acima de 85 decibéis pode causar danos à audição.

- › Pressione o botão Personalizar  para executar a função definida. Pressione e segure esse interruptor para entrar na tela de configuração da função do interruptor, você pode definir a função personalizada desse botão.
- › Pressionar o botão de voz  ativa ou desativa o reconhecimento de voz do sistema. Com a integração com smartphone ativa, mantenha o botão pressionado para acionar o reconhecimento de voz do celular.

Introdução ao painel

Dispositivos externos

Interface USB

A porta USB está localizada no compartimento vazado à esquerda do painel secundário. Abra a tampa da porta USB para vê-la.

i AVISO

Devido a diferentes configurações do modelo, a porta USB pode ser instalada no compartimento vazado à direita do painel secundário. A localização exata deve ser confirmada no veículo real.



7B4070196C07

i AVISO

- › Certifique-se de que a conexão entre o dispositivo externo e a interface de entrada permaneça estável.
- › É proibido conectar e desconectar o dispositivo de mídia à vontade durante a reprodução para evitar problemas, como o não reconhecimento normal do dispositivo.

Especificações de mídia

Este sistema é compatível com as seguintes especificações de mídia:

Mídia	Especificações
Dispositivo USB	Dispositivo de armazenamento formatado em FAT16, FAT32, ExFAT

Mídia	Especificações
Áudio Bluetooth	Suporta Bluetooth 5.0 (compatível com 4.2, 3.0 e 2.1, suporta Bluetooth de baixa energia). As versões de protocolo Bluetooth Android suportadas são: A2DP 1.3, AVRCP 1.6, HFP 1.7, PBAP 1.2.

Formato de arquivo

Este sistema é compatível com os seguintes formatos de arquivo:

Arquivo	Formato
Áudio	MP3, AAC, WAV/WAVE, FLAC, OGG
Vídeo	MP4, M4V, MOV, 3GP, WMV, AVI, MKV, WebM

AVISO

Devido às características do arquivo (como qualidade do arquivo, taxa de bits, taxa de quadros, resolução, qualidade da compactação ou danos etc.), ao ambiente de reprodução e ao dispositivo de armazenamento, mesmo que o formato do arquivo seja compatível com este sistema, ele pode não ser reproduzido normalmente.











Equipamentos do veículo

Note que este manual contém todos os equipamentos padrão, nacionais e especiais para esta série de modelos. Portanto, alguns dos equipamentos ou recursos descritos neste manual podem não estar instalados em seu veículo, ou podem estar disponíveis apenas em alguns mercados. Para obter informações específicas sobre a configuração, consulte os materiais de venda relevantes ou a Concessionária Autorizada na qual você adquiriu o veículo.

Barra de Status da Tela

O ícone de barra de status é exibido na parte superior da tela multimídia para mostrar o status de cada função. Os ícones da barra de status mudarão em tempo real de acordo com as características da função, intensidade do sinal, status da conexão, status do interruptor etc. Para a maioria dos ícones da barra de status, tocar neles permite pular para a tela de configurações correspondente.

Ícone	Status da função
10:15	Exibição da hora
4G 	Internet do veículo conectada, intensidade do sinal exibida
	Quando a Wi-Fi está conectada, a intensidade do sinal é exibida

Ícone	Status da função
	Bluetooth não ativado
	O Bluetooth não está conectado
	O Bluetooth está conectado
	Há notificações na lista do centro de notificações
	Não há notificações na lista do centro de notificações
	Permissões de privacidade
	Exibe o avatar padrão do sistema quando não está logado Exibe o avatar da conta pessoal atualmente logada quando está logado
	Pacote de atualização OTA baixado e pronto para instalação. O ícone desaparece após a conclusão da atualização/expiração do pacote.
	Carregamento sem fio em espera
	Carregando sem fio
	Carregamento sem fio concluído

i AVISO

Devido a diferentes configurações do modelo, os ícones na barra de status da tela multimídia podem variar. Consulte o veículo real para detalhes.

Tela do sistema multimídia

Equipamentos do veículo

Note que este manual contém todos os equipamentos-padrão, nacionais e especiais para esta série de modelos. Portanto, alguns dos equipamentos ou recursos descritos neste manual podem não estar instalados em seu veículo, ou podem estar disponíveis apenas em alguns mercados. Para obter informações específicas sobre a configuração, consulte os materiais de venda relevantes ou a Concessionária Autorizada na qual você adquiriu o veículo.

Página inicial

Toque o botão "Home"  na barra rápida para acessar a tela inicial.



BC0AF1BD53F

- Ⓐ Central de Contas
- Ⓑ Barra de Status da Tela
- Ⓒ Widgets
- Ⓓ Barra Rápida

Central de Contas

Toque para fazer login em outra conta ou acessar configurações detalhadas no centro pessoal.

Barra de Status da Tela

Para informações detalhadas, consulte a seção "Barra de status da tela".(▷ Página 202)

Widgets

Widgets são exibidos abaixo da tela inicial; deslize para os lados para ver mais. Mantenha pressionado qualquer widget para acessar o modo de edição.

Barra Rápida

A barra rápida na parte inferior da tela permite acesso rápido a funções. Toque nos botões para acessar ou sair de funções específicas.

A área central da barra rápida é personalizável. Mantenha pressionado um botão nesta área para editar e alterar os botões personalizados.

i AVISO

Os ícones e funções na barra rápida podem variar conforme o modelo ou versão do sistema. Consulte a tela do seu veículo para informações precisas.

Tela de aplicativos

Toque no botão "Todas as Aplicações"  na barra de menu inferior para alternar para a interface de todas as aplicações.



Na tela "Todas as Aplicações", deslize para cima e para baixo para ver mais aplicativos e toque no botão do aplicativo para alternar para a tela do aplicativo correspondente.

Toque e arraste para reorganizar apps.

i AVISO

As informações de exibição na tela (incluindo imagens, ícones, texto, etc.) mostradas neste manual são apenas para fins ilustrativos. Dependendo da configuração do modelo, versão do software, tema e configurações, as informações relevantes exibidas podem variar. Consulte o veículo real para informações específicas.

i AVISO

- › Alguns aplicativos exigem login para funcionar.
 - › Alguns aplicativos exigem uma conexão de rede para uso normal, e o tráfego de rede será gerado durante o uso.
 - › Algumas telas de aplicativos podem ser alteradas devido às atualizações de conteúdo ou aprimoramento de versão; consulte a tela do veículo real.
 - › Os aplicativos podem ser adicionados/removidos em atualizações.
 - › A compra de adesões/assinaturas, a visualização ou download de conteúdo pago, a aquisição de serviços ou produtos relacionados, entre outros, exigem o pagamento de taxas correspondentes. Por favor, adquira-os voluntariamente conforme sua necessidade.
 - › Algumas aplicações são de terceiros, e seus produtos e serviços são fornecidos e de responsabilidade de terceiros.
 - › A loja de aplicativos pode carregar novos aplicativos ou reverter a atualização dos aplicativos existentes, portanto, os aplicativos do veículo real podem não ser os mesmos que os aplicativos descritos neste manual.
-

Central de controle

Na maioria das telas multimídia, deslize o dedo para baixo a partir da parte superior da tela para abrir a central de controle.



i AVISO

As imagens são ilustrativas (baseadas na tela do motorista) e podem variar conforme o modelo. Consulte seu veículo para informações precisas.

Ajuste de brilho e volume

Ajuste de brilho: deslize para regular o brilho da tela. Toque no canto superior direito da barra deslizante para expandir o ajuste de brilho.

Controle de volume: deslize para ajustar o volume. Toque no canto superior direito da barra deslizante para expandir o ajuste de volume.

Botão rápido

Toque nos interruptores para ligar/desligar funções correspondentes.

Sair do central de controle

Toque fora dos botões ou deslize para cima para recolher o central de controle.

A central de controle fecha automaticamente após inatividade.

Tela de navegação

Na tela principal, toque no botão de **【Navegação】** para entrar no modo de navegação.

Tela do sistema multimídia



76398D902751

- Ⓐ Pesquisa de destino
- Ⓑ Configurações do Mapa
- Ⓒ Tráfego em Tempo Real
- Ⓓ Perspectiva do mapa
- Ⓔ Retornar à localização atual do veículo
- Ⓕ Posição do veículo
- Ⓖ Resposta

Buscar destino

Toque nesse botão para alternar para a tela de busca por destinos, que contém as seguintes funções:

- › Pesquisar destinos inserindo o nome do destino, palavras-chave etc.
- › Visualizar as pesquisas e o histórico de destinos, editá-los ou defini-los como novos destinos.
- › Definir endereços residenciais e comerciais. Depois de definir o endereço, ele pode ser definido rapidamente como um destino.

Resposta

Você pode fornecer respostas e sugestões.

Configurações do Mapa

Toque neste botão para acessar as configurações do mapa, que incluem:

- › Você pode adicionar ou excluir locais favoritos.
- › Você pode definir preferências de rota, anúncios de navegação, status de áudio, modo de anúncio, cruzeiro livre e outras funções.

- › Você pode baixar ou atualizar mapas offline.
- › Você pode gerenciar a privacidade, limpar o cache, etc.

Tráfego em Tempo Real

Toque neste botão para ativar ou desativar o tráfego em tempo real. Uma vez ativado, as condições de tráfego atuais serão exibidas quando o veículo estiver conectado à rede.

Perspectiva do mapa

Toque nesse botão para alternar a visualização do mapa para a frente do carro voltada para cima (2D), para o norte (2D) ou para o modo 3D.

Posição do veículo

Exibe a localização de seu veículo no mapa.

Entretenimento

Toque no botão do aplicativo correspondente na tela **【Todos os aplicativos】** para acessar o aplicativo correspondente.

Conteúdo varia conforme configuração do veículo.

A mídia local inclui **【rádio】**, **【música Bluetooth】**, **【música USB】** e **【vídeo USB】**.

Para reproduzir música via Bluetooth, vá em  Configurações do Veículo → **【Conectar】** e emparelhe o dispositivo de áudio.

Para reproduzir **【Música USB】** e **【Vídeo USB】**, insira o dispositivo USB com os arquivos na porta USB do veículo.

Sobre o rádio

Durante a condução, devido às condições da estrada, ao tempo e a outros fatores ambientais, podem ocorrer problemas como impossibilidade de sintonizar estações de rádio, ruídos ou interferências.

Configurações da tela

Através da tela multimídia , em Configurações do Veículo → **【Tela】**, é possível alternar para a tela de configurações do visor.

- › **【Painel de instrumentos】**: Usada para ajustar o brilho da tela do painel de instrumentos.
- › **【Tela do console central】**: Usada para ajustar o brilho da tela de multimídia.

Tela do sistema multimídia

- › **【Brilho dos botões】** : Ajusta o brilho dos botões físicos.
- › **【Modo de exibição da tela do motorista】** : Permite selecionar o modo de exibição do painel de instrumentos.
- › **【Modo dia/noite】** : Altera o tema claro/escuro da tela. Quando configurada para **【Automático】** , a função **【Detecção inteligente de luz】** permite selecionar o horário do nascer/pôr do sol ou a intensidade da luz como condição para a troca automática entre os modos dia e noite.

i AVISO

Ao usar o horário do nascer/pôr do sol como condição para a transição automática entre os modos dia e noite, o sistema precisa obter as informações de localização atuais.



- › **【Configuração de tela desligada】** : É possível definir o estilo de descanso da tela.

Configurações de conexão

Através da tela multimídia , Configurações do veículo → **【Conectar】** , é possível acessar a tela de conexão.

Conexão de dispositivos

Toque em **【Conexão de dispositivos】** para acessar configurações Bluetooth.

- › **【Bluetooth】** : Toque no interruptor para ligar ou desligar o Bluetooth.
- › **【Bluetooth visível】** : Quando ativado, permite que outros dispositivos detectem a conexão Bluetooth do sistema e façam o emparelhamento.
- › **【Meus dispositivos】** : Lista os dispositivos pareados. Toque no botão Bluetooth  ao lado do nome do dispositivo para conectar ou desconectar esse dispositivo Bluetooth. Toque no botão Apple CarPlay ao lado do nome do Bluetooth para conectar ou desconectar a função Apple CarPlay. Toque no botão Android Auto ao lado do nome do Bluetooth para conectar ou desconectar a função Android Auto. Toque no botão **【Gerenciar】** para excluir o histórico de dispositivos emparelhados.
- › **【Outros dispositivos】** : Exibe a lista de dispositivos Bluetooth encontrados. Toque no nome do dispositivo para iniciar o emparelhamento. Toque no botão atualizar  para buscar novamente dispositivos Bluetooth.

Configurações WiFi

Na tela de configurações de conexão, toque no botão **WiFi** para acessar as configurações de Wi-Fi.

- › **WiFi** : Toque no interruptor para ligar ou desligar a rede sem fio.
- › **Troca automática de dados móveis** : Quando o Wi-Fi estiver instável, alterna automaticamente para dados móveis.
- › **Lista de redes** : Exibe as redes disponíveis. Toque no nome da rede para conectar. Exibe redes atuais/histórico - opções de desconectar/ignorar.

Configurações do ponto de acesso

Na tela de configurações de conexão, toque em **Ponto de acesso** para acessar as configurações do hotspot.

- › **Ponto de acesso** : Toque nesse botão para ativar ou desativar o hotspot. Quando ativado, outros dispositivos podem se conectar a esse hotspot para acessar a Internet.
- › **Senha** : Exibe a senha do ponto de acesso, que pode ser modificada para uma senha personalizada.
- › **Dispositivos conectados** : Exibe uma lista de dispositivos conectados ao ponto de acesso do veículo.

AVISO

As configurações podem variar de acordo com o modelo. Consulte o veículo real.

Configurações de som

Através da tela multimídia , em Configurações do veículo → **Som** , é possível alternar para a tela de configuração de som.

Sons do sistema

Ajuste de volume: volume de mídia ajustável, volume de navegação, volume de voz, volume de chamada, volume de toque de chamada recebida, volume de voz do alarme.

Anúncio por voz: É possível ativar ou desativar o anúncio por voz para chamadas recebidas, o anúncio de voz para alarmes e a redução de som multimídia para anúncios de navegação.

Tela do sistema multimídia

Som do Alarme: Pode-se definir o som do alarme do veículo, e o volume pode variar com a velocidade do veículo; ativar ou desativar o som dos botões do sistema, o volume de inicialização adaptativo e a música da animação de inicialização.

Configurações de som



Som: É possível ajustar efeitos sonoros, equalizador e campo sonoro do sistema multimídia.

Comando de voz

Através da tela multimídia , em Configurações do Veículo → **【Voz】**, você pode acessar a tela de configurações de voz.

A função de voz pode reconhecer e executar comandos de voz para controlar rapidamente as funções do veículo, aumentando a conveniência de operação.

A voz pode ser ativada das seguintes formas:

- › Pressione o botão de voz  no volante.
- › Toque no ícone de voz na barra de status  da tela multimídia.
- › Ativação por voz: Use a palavra de ativação padrão do sistema ou um conjunto de palavras de ativação personalizado.

ATENÇÃO

Ao usar o controle por voz, esteja atento ao ambiente e à segurança pessoal para evitar acidentes graves como esmagamentos ou colisões.

AVISO

- › Ao usar a função de assistente de voz, certifique-se de que a autorização de dados de voz esteja ativada.
- › A taxa de sucesso do reconhecimento de voz será afetada pelo ruído do ambiente circundante, sinal de rede, hábitos de uso, pronúncia etc. o efeito específico do uso depende do ambiente real de uso do veículo.
- › Algumas funções do assistente de voz exigem uma conexão de rede para funcionar corretamente.

- › **【Ativação por voz】** : Após ativado, você pode usar a palavra de ativação para despertar a voz.
- › **【Ativação por voz padrão】** : Você pode ativar a voz usando a palavra de ativação padrão do sistema.

- › **【Tempo de escuta com atraso】** : Você pode selecionar a duração da conversa contínua com o assistente de voz.
- › **【Manual de técnicas de expressão oral】** : Permite visualizar comandos comuns para controle do veículo por voz.
- › **【Serviço de voz inteligente】** : Após desativado, o serviço de assistente de voz será interrompido.

Telefone

Na tela de aplicativos, toque no botão **【Telefone】** para acessar essa interface. Se o Bluetooth  não estiver conectado, vá em Configurações do veículo → **【Conectar】** → **【Conexão de dispositivo】**, ative o Bluetooth e emparelhe, ou use o botão **【Vá para Conectar】** no aplicativo ou o ícone de Bluetooth na barra de status.

- › Depois de digitar o número de telefone, toque no botão “Discar”  para fazer uma chamada.
- › Toque no botão **【Contatos】** para exibir a lista de contatos após a sincronização. Toque em um contato ou número de telefone na lista para fazer uma chamada.
- › Toque no botão **【Histórico de chamadas】** para exibir o histórico de chamadas após a sincronização. Toque em qualquer registro da lista para fazer uma chamada.

AVISO



- › Devido às muitas marcas e funções diferentes de telefone celular, este sistema não pode garantir a compatibilidade com todos os telefones celulares.
- › Se não conseguir encontrar o nome do dispositivo Bluetooth do sistema durante o emparelhamento Bluetooth, reinicie o Bluetooth no telefone e realize a busca novamente.
- › Quando o Bluetooth não puder ser conectado, exclua o dispositivo Bluetooth emparelhado e emparelhe-o novamente.
- › Se a funcionalidade Bluetooth estiver anormal durante o uso, desconecte o Bluetooth e reconecte-o.
- › Para usar as funções de contatos e histórico de chamadas, é necessário autorizar permissões no telefone celular emparelhado. Geralmente, durante o emparelhamento, uma janela de autorização de permissão será exibida no telefone celular.

Tela do sistema multimídia

- › Na tela **【Conectar】** → **【Conexão de dispositivo】**, ao excluir um dispositivo Bluetooth da lista de dispositivos pareados, os contatos e o histórico de chamadas salvos no sistema do veículo para esse dispositivo também serão excluídos.

Tela de Chamada

Depois de estabelecer uma chamada, mude para a interface de chamada.

- › Toque no botão “Desligar”  para encerrar a chamada.
- › Toque no botão “Microfone”  para desligar ou ligar o microfone do veículo.
- › Toque no botão “Privado/Viva-voz”  para alternar entre o modo privado e o modo viva-voz.

Modo privado: Fale pelo telefone celular conectado ao sistema via Bluetooth.

Modo viva-voz: Fale pelo alto-falante e pelo microfone do veículo.

- › Toque no botão Teclado  para abrir ou fechar o teclado de discagem.

Loja de aplicativos

Toque no botão **【App Store】** na tela Todos os aplicativos para alternar para a tela App Store.

Instalação e gerenciamento de aplicativos.

Gerente de sistema

Na tela de todos os aplicativos, toque no botão do **【Gerente de sistema】** para alternar para a tela do Gerente.

Nesta tela, você pode otimizar o desempenho do veículo com um toque, limpar o espaço de armazenamento, gerenciar a lista de permissões, gerenciar aplicativos, etc.

Clima

Toque no botão **【Todos os Aplicativos】** na tela **【Clima】** para alternar para a tela de clima.

Exibe previsão atual e futura.

AVISO

As informações meteorológicas são apenas para referência.

Central de Contas

Na interface de todas as aplicações, toque no botão **【Central de usuário】** para alternar para a tela da central pessoal. No primeiro uso, faça login via e-mail ou senha.

- › **【Trocar de conta】** : permite trocar para outro usuário.
- › **【Sair】** : encerra a sessão da conta atual. Se você marcar "Excluir informações da conta", as informações relacionadas à conta armazenadas neste veículo serão limpas.

Central de Mensagens

Toque no botão **【Mensagens】** na tela **【Todos os aplicativos】** para alternar para a tela Central de Mensagens.

Notificações do sistema - toque para detalhes.

Conexão do telefone celular

Introdução à função

A função de conexão do celular permite projetar alguns aplicativos do celular na tela multimídia do veículo para exibição e controle, incluindo principalmente navegação, música, telefone, etc., proporcionando uma experiência de uso do veículo mais segura e conveniente.

i AVISO

- › Devido a diferentes sistemas de telefonia móvel e compatibilidade de versões, alguns iPhones podem não suportar a função Apple CarPlay.
- › Se o telefone Android não tiver o aplicativo Android Auto instalado, faça o download do aplicativo mais recente na Google Play App Store e instale-o. Devido a diferentes sistemas de telefonia móvel e compatibilidade de versões, alguns telefones Android podem não suportar a função Android Auto.
- › Após ativar a função de conexão do celular, a função de telefone Bluetooth do carro não estará disponível. Neste momento, você pode usar as funções de telefone do Apple CarPlay ou Android Auto.

Conexão com fio

Conecte o telefone Android à porta USB do veículo com um cabo de dados e siga as instruções para usar o Android Auto.

Desconecte o cabo de dados para sair do Android Auto.

i AVISO

É recomendável usar o cabo de dados original do telefone celular, caso contrário a conexão poderá falhar.

Tela do sistema multimídia

Conexão sem fio

i AVISO

Ao usar a conexão sem fio, certifique-se de que o Bluetooth e a rede sem fio (Wi-Fi) do seu celular estejam ativados.

1. Quando a conexão do celular não estiver ativada, toque nos botões **【Apple CarPlay】** ou **【Android Auto】** na tela de todos os aplicativos para entrar na tela de conexão.
2. Ative o Bluetooth do veículo e estabeleça uma conexão com o Bluetooth do seu telefone, depois siga as instruções para concluir a conexão do Apple CarPlay ou Android Auto.

i AVISO

Através da tela multimídia , em Configurações do Veículo → **【Conectar】**, toque no ícone da função de conexão do celular ao lado do nome do dispositivo Bluetooth para desconectar ou conectar a função de conexão do celular.

Sistema

Sobre

Através da tela multimídia , em Configurações do Veículo → **【Sistema】** → **【Sobre】**, você pode visualizar a versão do software do sistema, verificar atualizações da versão do software do sistema, visualizar ou editar o nome do dispositivo, reiniciar a rede do sistema e restaurar as configurações de fábrica.

i AVISO

Sobre a restauração das configurações de fábrica:

- › A restauração das configurações de fábrica reverterá todas as configurações do veículo para os valores padrão. Todos as pastas locais, dados de aplicativos, arquivos pessoais etc. serão apagados. Opere com cautela.
- › Pré-requisitos para reinicialização: modo ON, alavanca de mudança de marchas em P, veículo imóvel durante o processo.
- › Durante o processo de restauração das configurações de fábrica, a interface não pode ser operada.

- › Alguns modelos exigem login de proprietário para reinicialização (consulte seu veículo).

Uso Geral

【Formato da Hora】 : Através da tela multimídia , em Configurações do Veículo → **【Sistema】** → **【Uso Geral】** , você pode configurar o formato da hora, idioma, fuso horário da região, sincronização automática da hora, configuração manual da hora, configuração manual da data e sincronização automática do fuso horário.

AVISO

A configuração manual do fuso horário, hora e data regionais só é possível quando a opção de sincronização automática de horário está desativada.

【Unidades】

Através da tela multimídia , em Configurações do Veículo → **【Sistema】** → **【Uso Geral】** , você pode configurar a unidade da pressão dos pneus, unidade de temperatura e alternância entre unidades métricas e imperiais.

Permissões do Sistema

Através da tela multimídia , em Configurações do Veículo → **【Sistema】** → **【Permissões do Sistema】** , você pode visualizar a política de privacidade, o contrato do usuário e definir as permissões de autorização para cada aplicativo.

Sobre a atualização online

Seu veículo possui a função "Atualização Online" (OTA) , que pode ser acessada através da tela Configurações do Veículo → **【Sistema】** → **【Sobre】** " na tela multimídia para entrar na tela de atualização do sistema do veículo.

Quando o sistema do veículo detectar uma tarefa de atualização online, ele enviará uma mensagem ou janela pop-up para solicitar a atualização. É recomendável atualizar para a nova versão o mais rápido possível para ter acesso às funções mais recentes para o seu veículo.

Precauções

- › Antes da atualização, certifique-se de que a alavanca de câmbio esteja na posição P ou N, aplique o freio de estacionamento e verifique se a bateria do veículo está totalmente carregada.

Tela do sistema multimídia

- › Antes de fazer a atualização, certifique-se de que o veículo esteja estacionado em uma área segura que não afete o tráfego normal e reserve tempo suficiente para a atualização.
- › O veículo não pode ser usado durante o processo de atualização. Os avisos de falha do veículo e a reinicialização da tela são fenômenos normais. Não desligue a energia nem altere o status do veículo.

Resultados da atualização

Você será notificado sobre os resultados da atualização após a conclusão da mesma. O veículo pode ser utilizado depois que a atualização for bem-sucedida.

AVISO

As atualizações do sistema podem causar alterações em algumas funções e mudanças nos hábitos de uso das funções relacionadas. Leia atentamente os detalhes da atualização antes de fazer a atualização do sistema para entender as funções alteradas. Use com cuidado se não estiver familiarizado com as alterações nas funções para evitar falhas no veículo ou ferimentos causados pela operação incorreta.

Se a atualização falhar, o veículo permanecerá parado. Você pode tomar as seguintes medidas:

- › Você pode tentar iniciar novamente a atualização. Se a atualização for bem-sucedida, o veículo poderá ser utilizado. Se a atualização falhar após várias tentativas, entre em contato com uma Concessionária autorizada imediatamente.
- › Verifique a tela do painel de instrumentos. Se aparecer um aviso de falha, isso significa que o veículo apresenta um risco à segurança. É estritamente proibido usar o veículo nesse momento. Entre em contato com uma Concessionária autorizada imediatamente. Se não houver nenhum aviso de falha, o veículo também pode ter informações inconsistentes sobre a versão do software do controlador. Recomenda-se entrar em contato com uma Concessionária autorizada para confirmar o status do veículo antes de usá-lo.

4

Segurança

Cintos de segurança.....	220
Airbags	225
Sistema de retenção para crianças	233
Sistema antifurto do veículo	241
Sistema de desligamento de emergência.....	243
Gravador de dados de acidentes	244

Equipamentos do veículo

Note que este manual contém todos os equipamentos padrão, nacionais e especiais para esta série de modelos. Portanto, alguns dos equipamentos ou recursos descritos neste manual podem não estar instalados em seu veículo, ou podem estar disponíveis apenas em alguns mercados. Para obter informações específicas sobre a configuração, consulte os materiais de venda relevantes ou a Concessionária Autorizada na qual você adquiriu o veículo.

Dicas de segurança

- › Não deixe o cinto de segurança diagonal sobre o pescoço ou sob as axilas.
- › O cinto de segurança subabdominal deve ser posicionado o mais baixo possível sobre o quadril.
- › Os cintos de segurança só podem ser usados individualmente, é proibido que mais de uma pessoa (incluindo crianças) usem o mesmo cinto de segurança ao mesmo tempo.
Se duas ou mais pessoas usarem o mesmo cinto de segurança, o cinto não funcionará de forma eficiente, por exemplo, ao dispersar a força de um impacto, além disso, há o risco de duas pessoas colidirem entre si em caso de colisão.
- › O cinto de segurança não deve estar torcido ou solto.

- › Não deixe o cinto de segurança próximo de objetos com cantos afiados, pois o cinto pode ser cortado em caso de acidente.
- › Não use um cinto de segurança que tenha sofrido um impacto forte ou que tenha sido danificado como resultado de um acidente.
- › A remoção, desmontagem ou modificação do cinto de segurança é proibida.
- › Não use cintos de segurança que contenham objetos estranhos presos no fecho.
- › Ao utilizar o cinto de segurança, recomendamos que mantenha o cinto de segurança sempre limpo e remova sujeira, óleo, água, substâncias oleosas e líquidos, como bebidas e resíduos de alimentos que estejam aderidos ao cinto para garantir a operação de esticamento e retração suave.
- › Não use benzeno, gasolina e outras substâncias orgânicas para limpar os cintos de segurança, não os alveje ou tinja.
- › Não permita que crianças brinquem com os cintos de segurança.

Se uma criança enrolar acidentalmente no pescoço enquanto estiver brincando com o cinto de segurança, poderá não conseguir continuar a puxar o cinto, o que poderá resultar em ferimentos graves ou fatais. Neste caso, se a trava do cinto não puder ser liberada, o cinto pode ser cortado com uma tesoura.

- › Os cintos de segurança do veículo são projetados principalmente para o uso por adultos, as crianças devem usar sistemas de retenção para crianças apropriados.

Para que o cinto de segurança seja usado corretamente, utilize um assento infantil adequado às necessidades se o cinto de segurança tocar o pescoço ou o maxilar e se não prender o quadril da criança.

Use os cintos de segurança adequadamente quando as crianças crescerem o bastante para usá-los em veículos.

- › Precauções para gestantes
Recomendamos que use preferencialmente um cinto de segurança. Consulte o seu médico para obter mais informações sobre o uso eficaz. O método de uso de um cinto de segurança para gestantes é essencialmente o mesmo que para o uso normal de um cinto de segurança, mas deve observar o seguinte:

1) Deixe a parte subabdominal do cinto o mais baixo possível, sob o abdômen elevado.

2) O cinto de segurança diagonal deve passar pelo ombro, mas deve ser mantido longe do abdômen e colocado sobre o peito.

Se o cinto não for usado corretamente, poderá apertar o abdômen da gestante em caso de parada de emergência ou colisão, causando ferimentos graves ou fatais à mãe e ao bebê.

- › Recomendamos a utilização do cinto de segurança para passageiros com doenças, deficiências, etc. Consulte o seu médico para obter mais informações sobre o uso eficaz.
- › Quando não estiver em uso, o cinto de segurança deve estar totalmente retraído, reto, preso, não permita que o cinto entre em contato com objetos pontiagudos. A estrutura do fecho do cinto de segurança não pode engatar em ou ser bloqueado por objetos estranhos, isso afetará o engate correto da lingueta no fecho do cinto de segurança.

Utilização correta do cinto de segurança

- › Ajuste o encosto do banco para manter a parte superior do corpo reta e apoiada no encosto.
- › O cinto de segurança deve estar livre de torções.

Cintos de segurança

- › O cinto diagonal deve estar bem ajustado no meio do ombro, não no pescoço nem no ombro.
- › O cinto subabdominal deve ser posicionado o mais baixo possível sobre o quadril.

⚠ ATENÇÃO

- › Ao conduzir, todos os ocupantes do veículo devem usar os cintos de segurança adequadamente. Caso contrário, poderão ocorrer ferimentos graves ou fatais devido ao corpo não estar preso ao banco durante uma frenagem de emergência ou colisão.
- › Todos os ocupantes do veículo devem usar cintos de segurança em todos os momentos, mesmo em viagens curtas. Caso contrário, haverá um risco maior de ferimentos graves ou fatais, em caso de acidente.

i AVISO

- › Para garantir a segurança máxima dos ocupantes do veículo, quando o veículo inclina lateralmente ou longitudinalmente a um certo ângulo, ou mesmo em caso de capotamento, o cinto de segurança trava automaticamente de forma rápida, impedindo que seja puxado. Este design de segurança garante que você esteja firmemente preso ao assento, minimizando ao máximo os ferimentos causados por acidentes.

- › Se você estacionar o veículo em uma rampa, o veículo estará inclinado. Ao entrar no veículo para colocar o cinto de segurança, você pode encontrar a situação em que o cinto de segurança está travado e não pode ser puxado facilmente. Para evitar esse inconveniente, é recomendável mover o veículo para uma superfície plana e horizontal antes de colocar o cinto de segurança.

Pré-tensionador do cinto de segurança

Quando ocorre uma colisão, o pré-tensionador pode apertar o cinto de segurança instantaneamente para oferecer a melhor proteção de retenção para o ocupante.

O limitador de força pode manter a carga do cinto de segurança dentro do valor especificado e reduzir a pressão no peito.

Condições de funcionamento

O pré-tensionador do cinto de segurança funciona quando o veículo é atingido por uma forte colisão frontal.

Ele pode não funcionar nas seguintes colisões menores.

- › Colisão com parede de concreto de cimento a uma velocidade inferior a 25 km/h .
- › Colisão com pequenos objetos fixos, como postes ou árvores, em uma velocidade inferior a 35 km/h .

O pré-tensionador do cinto de segurança pode não funcionar totalmente quando o veículo é atingido pelas seguintes colisões fortes.

- › Quando o veículo virar 90° ou 180°.
- › Quando atingido pela lateral ou pela traseira.

i AVISO

Seu veículo pode ter apenas alguns bancos equipados com cintos de segurança pré-tensionados. Consulte o veículo real para obter detalhes.

! ATENÇÃO

- › Ao usar cintos de segurança pré-tensionados, use-os corretamente e ajuste o banco para a melhor posição sentada. Caso contrário, eles não funcionarão plenamente e poderão causar ferimentos graves ou até mesmo a morte.
- › Se quiser instalar, remover ou desmontar o cinto de segurança pré-tensionado, não deixe de entrar em contato com uma Concessionária autorizada. Se o cinto de segurança pré-tensionado for usado de forma inadequada, ele não funcionará corretamente e poderá causar ferimentos graves ou até mesmo a morte em caso de acidente.
- › O cinto de segurança pré-tensionado não pode ser reutilizado.

Depois que o pré-tensionador funcionar uma vez na primeira colisão, ele não poderá mais ser puxado ou retraído. Entre em contato com uma Concessionária autorizada para a substituição.

- › Quando o cinto de segurança pré-tensionado estiver funcionando, ele emitirá fumaça branca acompanhada do som de detonação, mas não causará incêndio e é inofensivo para o corpo humano.
- › Para descartar o cinto de segurança pré-tensionado, entre em contato com uma Concessionária autorizada. Quando o cinto de segurança pré-tensionado se move inesperadamente, há o risco de ferimentos.

Como usar um cinto de segurança de três pontos

1. Segure a lingueta da trava e puxe o cinto de segurança para fora do retrator, certificando-se de não torcer o cinto de segurança. Se não conseguir puxar o cinto de segurança para fora do retrator, puxe o cinto de segurança com força e, em seguida, solte-o para fazer com que o cinto de segurança se enrole, de modo que você possa puxar o cinto de segurança para fora do retrator sem problemas.

Cintos de segurança

2. Insira a lingueta da trava no corpo da trava e certifique-se de ouvir um “clique”.



9F9B9A39BA14

3. Puxe o cinto de ombro para cima e ajuste o cinto abdominal de modo que ele se encaixe firmemente contra o corpo. Isso permite que a pélvis resista ao impacto e reduza a possibilidade de lesões.
4. Ajuste o cinto no ombro de modo que ele se encaixe firmemente no peito e no meio do ombro. Isso permite que o impacto seja disperso sobre os ossos fortes da parte superior do corpo.
5. Para retrainr o cinto de segurança, pressione o botão de destravamento no corpo da trava. Depois que o corpo da trava for liberado, segure a lingueta da trava até que o cinto de segurança esteja totalmente retraído, tomando cuidado para não acertar outros passageiros ou objetos próximos.

Equipamentos do veículo

Note que este manual contém todos os equipamentos-padrão, nacionais e especiais para esta série de modelos. Portanto, alguns dos equipamentos ou recursos descritos neste manual podem não estar instalados em seu veículo, ou podem estar disponíveis apenas em alguns mercados. Para obter informações específicas sobre a configuração, consulte os materiais de venda relevantes ou a Concessionária Autorizada na qual você adquiriu o veículo.

Dicas de segurança

- › Os airbags não podem ser reutilizados.

Depois que o airbag deflagrar uma vez, ele não funcionará mais nas colisões subsequentes e deverão ser substituídos, entre em contato com uma Concessionária autorizada para substituição.

- › O airbag assim como o cinto de segurança são dispositivos complementares para segurança dos ocupantes, sendo a carroçaria do veículo o fator principal para maior proteção e absorção do impacto. Para poder exercer a função e efeito do airbag, o ocupante deve usar o cinto de segurança corretamente e manter a postura sentada correta.
- › O uso adequado do airbag maximizará seu desempenho de segurança e, se usado incorretamente, poderá não ser seguro e resultar em ferimentos aos ocupantes.
- › A deflagração do airbag pode ser acompanhada por som de deflagração e fumaça, mas não há risco de incêndio. Pessoas com doenças respiratórias, como asma, às vezes sentem dificuldade para respirar se inalam fumaça. Neste caso, é seguro sair do veículo imediatamente. Se não for possível sair do veículo, abra o vidro ou a porta para facilitar a circulação do ar.
- › Quando o resíduo de deflagração do airbag entrar em contato com a pele ou os olhos, lave com água o mais rápido possível. Caso contrário, pessoas com pele sensível podem ter reações alérgicas.
- › Não toque nos componentes do airbag depois de ter deflagrado. Uma vez que seus componentes ficam muito quentes, existe a possibilidade de ferimentos graves, como queimaduras.
- › É proibida a utilização do airbag para qualquer outra finalidade.

Airbags

- › Entre em contato com uma Concessionária autorizada quando precisar instalar equipamentos com ondas de rádio. As ondas de rádio têm um impacto sério no dispositivo de controle do airbag. Esses equipamentos podem impactar negativamente no funcionamento adequado do sistema eletrônico do veículo.
 - › É proibido modificar ou alterar a característica original do airbag e seu respectivo local instalado. Exemplos: Modificar assentos, capas dos bancos, etc.
- Isso evitará a possibilidade do airbag não funcionar adequadamente em um acidente ou de deflagração acidental do airbag na ausência de um acidente, causando ferimentos graves ou fatais aos ocupantes.

Airbags

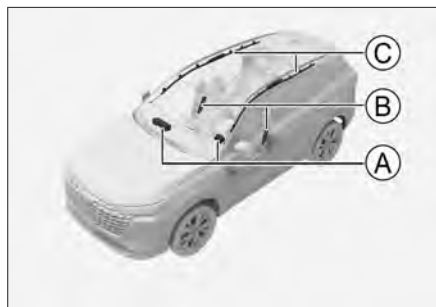

56A47F382C4E

- Ⓐ Airbags dianteiros, divididos em:
 - Airbag do lado do motorista
 - Airbag do lado do passageiro
- Ⓑ Airbag lateral
- Ⓒ Airbag de cortina

Airbag frontal

Introdução

Os airbags frontais estão localizados dentro do volante e dentro do painel de instrumentos, na frente do passageiro. Os logotipos do airbag estão localizados no volante e no painel. Quando o veículo sofre uma forte colisão frontal, o cinto de segurança é apertado e os airbags laterais do motorista e do passageiro são deflagrados ao mesmo tempo para dispersar e reduzir a força do impacto na cabeça e no peito dos ocupantes.

Princípio de funcionamento

Se ocorrer uma colisão frontal moderada a grave, o sensor perceberá que o veículo está desacelerando rapidamente e o dispositivo de controle deflagrará imediatamente os airbags com grande força em um instante.

Precauções

- › Se a parte inferior do veículo for atingida com força da seguinte forma, o airbag poderá ser deflagrado:
 - 1) Quando o veículo atinge o acostamento da estrada.
 - 2) Quando o veículo cair ou atravessar um poço ou vala profunda.
 - 3) Quando o veículo bater ou cair na estrada depois de subir em um degrau.
- › Quando o veículo virar 90° ou 180°, o airbag pode ser deflagrado, mas não desempenhará seu papel.
- › O airbag pode não ser acionado se o veículo for submetido às seguintes colisões graves:
 - 1) Colisão frontal com uma parede de concreto de cimento a uma velocidade inferior a 25 km/h.
 - 2) Colisão frontal com um objeto pequeno e fixo, como um poste ou uma árvore, a uma velocidade inferior a 35 km/h.

- › Se o objeto for deformado ou movido, a força de impacto causada pela colisão será reduzida. Nesse momento, o airbag pode não ser acionado.

Quando o veículo atinge a traseira de um caminhão, se o veículo entrar debaixo do baú, a força de impacto que o sensor pode reconhecer é fraca e o airbag pode não ser acionado.

- › Devido ao ângulo e à direção da colisão, o airbag às vezes não é acionado mesmo em alta velocidade.
- › Não se aproxime demais do volante ou da parte inferior do painel de instrumentos:

- 1) Ao dirigir o veículo normalmente, o motorista deve ficar o mais longe possível do volante, mantendo a postura correta de direção.

- 2) Os bancos dianteiros devem ficar o mais longe possível do painel de instrumentos.

- 3) Todos os passageiros do veículo devem usar os cintos de segurança corretamente.

- › Durante a condução do veículo, é proibido sentar-se na borda do assento ou apoiar-se no painel.

Como o airbag frontal tem uma velocidade muito rápida e um impacto considerável quando é acionado, se o ocupante estiver muito próximo do airbag, poderá sofrer ferimentos graves ou até mesmo a morte quando o airbag for acionado.

- › Não permita que crianças fiquem na frente do airbag.

Se o airbag frontal for acionado, ele causará ferimentos graves ou até mesmo a morte de crianças. Todas as crianças devem estar sentadas no banco traseiro do veículo e devidamente seguras.

- › Observe as seguintes precauções, caso contrário, esses itens poderão causar ferimentos graves aos passageiros quando o airbag for acionado:

- 1) É proibido colocar itens no painel de instrumentos ou apoiar itens como guarda-chuvas contra o painel de instrumentos.

- 2) É proibido deixar os itens colocados no porta-luvas expostos.

- 3) É proibido pendurar decorações no vidro da janela ou no espelho retrovisor interno do carro.

- 4) É proibido instalar qualquer decoração na buzina do volante.

- 5) É proibido colocar bagagem, animais de estimação ou outros itens entre o airbag e o motorista ou o passageiro.

- › É proibido limpar o interior do carro com água ou detergente.

O gerador de gás do airbag é o dispositivo de deflagração do airbag. Se estiver úmido, isso afetará a operação normal do airbag e poderá causar ferimentos graves ou até mesmo a morte.

- › É proibido aplicar cera de vedação, filme ou substâncias semelhantes na tampa do airbag.

Caso contrário, isso impedirá o acionamento normal do airbag.

- › É proibido danificar a tampa do airbag. Caso contrário, ele não funcionará corretamente. Portanto, certifique-se de não abrir a tampa do airbag por conta própria ou danificá-la.

- › É proibido desmontar, modificar ou instalar airbags, painéis de instrumentos, volantes e outros dispositivos.

Se a operação não for feita corretamente, o airbag não funcionará corretamente ou deflagrará por engano, o que pode causar ferimentos graves ou até mesmo a morte.

- › É proibido modificar a suspensão.

Se a altura do veículo ou a rigidez da suspensão for alterada, o airbag poderá deflagrar por engano, o que pode causar ferimentos graves ou até mesmo a morte.

- › Ao instalar a placa protetora e o defletor de vento na parte dianteira do veículo, consulte uma Concessionária autorizada.

Se a parte dianteira do veículo for modificada, o impacto transmitido ao sensor do airbag será alterado, fazendo com que o airbag detone por engano, o que pode causar ferimentos graves ou até mesmo a morte.

- › Ao fazer reparos na parte dianteira do veículo ou no compartimento do motor, consulte uma Concessionária autorizada.

Se o reparo não for feito corretamente, o impacto transmitido ao sensor do airbag será alterado, fazendo com que o airbag não funcione corretamente, o que pode causar ferimentos graves ou até mesmo a morte.

Adesivo de advertência



7C49E3CEA3ED

Este adesivo está localizado na coluna central para lembrá-lo de que este veículo está equipado com um airbag frontal. Preste atenção às questões relevantes.

⚠ ATENÇÃO

- › É proibido colocar bagagem, animais de estimação ou outros itens entre o airbag e o motorista ou o passageiro.
- › É proibido dobrar as pernas e pisar na almofada do assento.

Airbags

Interruptor do airbag do passageiro dianteiro



C2748F3DE9D3

O interruptor do airbag do passageiro está localizado na lateral do painel do lado do passageiro.

Utilize a chave mecânica para colocar o interruptor do airbag do passageiro na posição OFF e desligar o airbag do passageiro, neste momento, a luz de advertência do airbag do passageiro desligado  se acende.

Utilize a chave mecânica para colocar o interruptor do airbag do passageiro na posição ON e ativar o airbag do passageiro, neste momento, a luz de advertência do airbag do passageiro  se acende.

ATENÇÃO

› Não instale um assento infantil voltado para trás no banco do passageiro dianteiro enquanto o airbag do passageiro dianteiro estiver em operação. Caso contrário, poderão ocorrer ferimentos graves ou fatais.

› Em circunstâncias excepcionais, se for necessário instalar um assento infantil voltado para trás no banco do passageiro dianteiro, sempre desligue o airbag do passageiro dianteiro. Caso contrário, poderão ocorrer ferimentos graves ou fatais.

Em nenhuma outra circunstância o interruptor do airbag do passageiro dianteiro deve ser colocado na posição OFF (Desligado), isso impediria que o airbag do passageiro dianteiro fosse deflagrado em caso de impactos graves.

Airbag lateral

Introdução

Os airbags laterais estão localizados na almofada externa do encosto do banco, e o logotipo do airbag está marcado no encosto do banco. Os airbags laterais são um complemento aos cintos de segurança. No caso de uma colisão lateral, os airbags laterais reduzirão os ferimentos dos ocupantes do carro.

Princípio de funcionamento

Se ocorrer uma colisão lateral, o sensor perceberá a mudança brusca na aceleração da lateral do veículo e enviará um sinal para o dispositivo de controle. Se as condições de acionamento do airbag forem atendidas, o airbag lateral será detonado instantaneamente.

No caso de uma colisão lateral, somente o airbag lateral do lado atingido será acionado. Se a colisão ocorrer no lado do passageiro dianteiro, o airbag lateral do lado do passageiro dianteiro será deflagrado, mesmo que não haja nenhum ocupante no assento.

Precauções

- › Quando o veículo é submetido às seguintes colisões menores, o airbag lateral pode não deflagrar:
 - 1) No caso de uma colisão frontal.
 - 2) Em uma pequena colisão lateral em que o sinal recebido pela unidade de controle eletrônico é fraco.
 - 3) Em uma colisão traseira.
 - 4) Em um capotamento.
- › Não cubra os airbags laterais com nenhum objeto. Caso contrário, isso impedirá que os airbags laterais funcionem corretamente.
- › Não instale nenhum objeto ao redor da área de acionamento do airbag lateral. Caso contrário, haverá o risco de objetos serem ejetados quando o airbag lateral for acionado.
- › Não desmonte, repare ou modifique por conta própria os bancos equipados com airbags laterais e as peças ao redor da área de acionamento do airbag lateral.
- › Não se apoie na área de acionamento do airbag lateral.

- › Não cubra a área de acionamento do airbag lateral com capas de assento.

Airbags tipo cortina

Introdução

O airbag de cortina está localizado na borda inferior do teto e é marcado com uma identificação de airbag na coluna. Os airbags de cortina complementam o cinto de segurança e, em caso de impacto lateral, reduzem os ferimentos na cabeça aos ocupantes do veículo e evitam novo impacto.

Como funciona

Em caso de colisão lateral, o sensor detecta uma mudança brusca na aceleração lateral do veículo e envia um sinal para a unidade de controle que, se as condições de operação do airbag tipo cortina forem atendidas, deflagra imediatamente o airbag de cortina.

Precauções

- › Quando o veículo é submetido às seguintes colisões leves, os airbags de cortina podem não deflagrar:
 - 1) Em caso de impacto frontal.
 - 2) No caso de um pequeno impacto lateral onde o sinal recebido pela unidade de controle eletrônico é fraco.
 - 3) Em um impacto traseiro.
 - 4) Em capotamento.

Airbags

- › Não se aproxime de portas, pilares, laterais do teto ou se ajoelhe no banco do passageiro. Caso contrário, se o airbag de cortina for deflagrado, a cabeça sofrerá um forte impacto, podendo causar ferimentos graves ou fatais. É importante prestar atenção especialmente quando há crianças no veículo.
- › Não instale nenhum item ao redor da área de deflagração do airbag de cortina. Caso contrário, existe o risco de objetos serem arremessados quando o airbag de cortina deflagrar.
- › Não pendure objetos pesados, objetos pontiagudos etc. no gancho para roupas.

Ao pendurar roupas, não utilize cabides, pendure-as diretamente no gancho. Caso contrário, há o perigo do cabide ser arremessado se o airbag de cortina deflagrar.

- › Não desmonte, repare ou modifique por conta própria componentes ao redor da área de deflagração do airbag de cortina.

Não modifique o forro do teto, suporte do teto e luzes do teto.

Equipamentos do veículo

Note que este manual contém todos os equipamentos padrão, nacionais e especiais para esta série de modelos. Portanto, alguns dos equipamentos ou recursos descritos neste manual podem não estar instalados em seu veículo, ou podem estar disponíveis apenas em alguns mercados. Para obter informações específicas sobre a configuração, consulte os materiais de venda relevantes ou a Concessionária Autorizada na qual você adquiriu o veículo.

Tipo de assento infantil recomendado

- › Assento infantil voltado para trás, grupo de qualidade 0/0+.
- › Assento infantil voltado para frente, grupo de qualidade I.
- › Assento infantil almofadado grupo de qualidade II/ III.

Pontos de fixação para assentos infantis

Ponto de fixação inferior do assento infantil

Tipo 1

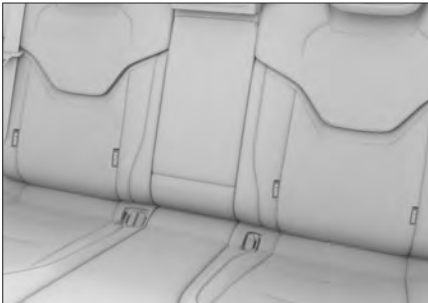

A406F82C55E6

Tipo 2

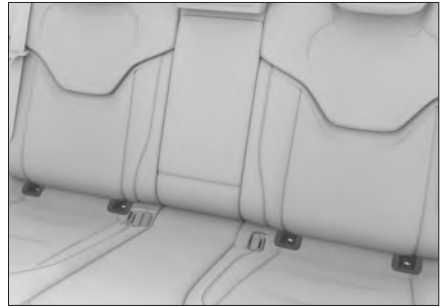

D1CF83A6FFE7

Existem 4 pontos de fixação inferiores para assento infantil no espaço entre o encosto do banco traseiro e a almofada do banco.

Pontos de fixação da cinta superior do assento infantil



3C8FDF86A861

Há 2 fixações da cinta superior do assento infantil na parte traseira do encosto do banco traseiro.

ATENÇÃO

Os pontos de fixação do assento infantil são projetados para suportar apenas a carga exercida por um assento infantil instalado corretamente. Em hipótese alguma devem ser usados como cintos de segurança de adultos, correias ou para prender outros itens ou equipamentos ao veículo.

Informações sobre a aplicabilidade do assento infantil

Apenas assentos infantis aprovados pela ECE R44 são permitidos no veículo.

De acordo com a norma ECE R44, os assentos infantis são divididos em 5 grupos a seguir.

- › Grupo 0: Até 10 kg (0 a 9 meses).
- › Grupo 0+: Até 13 kg (0 a 2 anos).
- › Grupo I: 9 a 18 kg (9 meses a 4 anos).
- › Grupo II: 15 a 25 kg (4 a 7 anos).
- › Grupo III: 22 a 36 kg (6 a 12 anos).

Informações sobre a adequação de cadeirinhas em diferentes posições de assento

Grupo de peso corporal	Posição do assento			
	Banco dianteiro do passageiro		Bancos traseiros	
	O airbag do passageiro dianteiro ligado	O airbag do passageiro dianteiro desativado	Lado externo traseiro	Banco traseiro central
Grupo 0	X	U	U	X
Grupo 0+	X	U	U	X
Grupo I	X	U	U	X
Grupo II	X	U	U	X
Grupo III	X	U	U	X

Observação: As letras na tabela têm os seguintes significados:

U - Aplicável a sistemas universais de retenção para crianças aprovados para esse grupo de peso.

X - Essa posição de assento não é adequada para sistemas de retenção para crianças desse grupo de peso.

Se você precisar instalar um assento infantil no banco do passageiro dianteiro, observe o seguinte:

- › Certifique-se de desligar o interruptor do airbag lateral do passageiro, caso contrário, se houver deflagração do airbag, ele causará um risco grave para a criança. (▷ Página 230)

Sistema de retenção para crianças

- › Ao instalar um assento infantil no banco do passageiro dianteiro, ajuste o banco do passageiro dianteiro na posição totalmente para trás.

Informações sobre a aplicabilidade da posição ISOFIX do veículo com assentos infantis ISOFIX

Grupo de peso corporal	Dimensões	Módulo de fixação	Posição ISOFIX
			Lado externo traseiro
Cama portátil	F	ISO/L1	X
	G	ISO/L2	X
Grupo 0	E	ISO/R1	IL
Grupo 0+	E	ISO/R1	IL
	D	ISO/R2	IL
	C	ISO/R3	IL
Grupo I	D	ISO/R2	IL
	C	ISO/R3	IL
	B	ISO/F2	IUF
	B1	ISO/F2X	IUF
	A	ISO/F3	IUF

Observação: As letras na tabela têm os seguintes significados:

IUF - Aplicável a sistemas universais de retenção para crianças ISOFIX voltados para a frente aprovados para esse grupo de peso.

IL - Aplicável a sistemas especiais ISOFIX de retenção para crianças da lista. Esses sistemas de retenção podem ser especiais para veículos, restritos ou semiuniversais.

X-não aplicável a sistemas de retenção para crianças ISOFIX deste grupo de peso corporal e/ou desta categoria de tamanho.

Adesivo de advertência



90A96F30A2E6

Este adesivo está localizado no para-sol do lado do passageiro dianteiro para lembrá-lo de que o veículo está equipado com um airbag frontal. Preste atenção às questões relevantes.

ATENÇÃO

Não use um sistema de retenção para crianças voltado para trás no banco protegido pelo airbag dianteiro (estando ativado), caso contrário, poderá causar morte ou ferimentos graves à criança.

Instalação do assento infantil usando a ancoragem do assento infantil

ISOFIX ou LATCH são sistemas de retenção padrão especialmente projetados para assentos infantis. As duas extremidades do banco traseiro podem ser equipadas com assentos infantis ISOFIX ou LATCH.

1. Mova banco dianteiro totalmente para frente.
2. Ajuste ou remova o apoio de cabeça do banco onde o assento infantil está instalado.

i AVISO

- › Ao utilizar um assento infantil voltado para trás, o apoio de cabeça deve ser ajustado para a posição mais baixa ou ser removido.
- › Ao usar um assento infantil voltado para a frente, remova o apoio de cabeça se ele interferir no encaixe do encosto do assento infantil no encosto do banco traseiro.
- › Ao usar um assento de elevação, não remova o apoio de cabeça e ajuste a parte superior do apoio de cabeça para a posição mais próxima ou nivelada à cabeça da criança.

3. Deslize o mecanismo de travamento da cadeira infantil no ponto de ancoragem inferior, certificando-se de que os dois mecanismos de travamento ISOFIX estejam devidamente presos.
4. Prenda o cinto superior no ponto de fixação correspondente, tomando cuidado para não torcer o cinto. Ao prender, certifique-se de passar o cinto superior sob o encosto de cabeça do banco. Se o apoio de cabeça for afetado, ele poderá ser levantado ou removido.
5. Balance suavemente o assento infantil para confirmar que ele está travado com segurança.

Instalação do assento infantil utilizando o cinto de segurança do veículo

1. Mova banco dianteiro totalmente para frente.
2. Ajuste ou remova o apoio de cabeça do banco onde o assento infantil está instalado.

i AVISO

- › Ao utilizar um assento infantil voltado para trás, o apoio de cabeça deve ser ajustado para a posição mais baixa ou ser removido.

- › Ao usar um assento infantil voltado para a frente, remova o apoio de cabeça se ele interferir no encaixe do encosto do assento infantil no encosto do banco traseiro.
 - › Ao usar um assento de elevação, não remova o apoio de cabeça e ajuste a parte superior do apoio de cabeça para a posição mais próxima ou nivelada à cabeça da criança.
-
3. Puxe o cinto diagonal para fora, instale-o corretamente no assento infantil, insira a lingueta na trava e confirme se você ouviu um "clique".
 4. Usando peso do corpo, pressione o assento infantil no banco, retraia o cinto diagonal e aperte para garantir que não haja folga.
 5. Se o assento infantil não estiver equipado com uma fixação do cinto de segurança, consulte a regulamentação atual vigente.
 6. Balance suavemente o assento infantil para confirmar que ele está travado com segurança.
- › Caso não use o dispositivo de fixação para cadeirinha para instalar a mesma, use o cinto de segurança para instalá-la. Ao instalar, siga as instruções de instalação afixadas na cadeirinha.
 - › Prenda a cadeirinha corretamente no veículo.
Se a cadeirinha não estiver instalada corretamente, haverá risco de ferimentos graves ou até mesmo a morte em caso de frenagem de emergência ou colisão.
 - › Não coloque o dispositivo de retenção de crianças solto dentro do veículo.
Se o assento infantil for deixado solto no veículo, em caso de frenagem de emergência ou colisão, os ocupantes ou outros objetos podem ser facilmente atingidos, causando ferimentos graves ou morte.
 - › Assentos infantis devem ser selecionados de acordo com a idade e o tamanho da criança e devidamente instalados nos bancos traseiros.
As crianças devidamente acomodadas nos bancos traseiros e utilizando corretamente um dispositivo de retenção para crianças estão mais seguras do que as crianças sentadas nos bancos dianteiros.
Levar uma criança no colo não substitui o assento infantil e, em caso de acidente, a criança pode bater no para-brisa ou ficar prensada entre você e o interior do veículo.

Precauções para a instalação do assento infantil

- › Se o ângulo do encosto do banco traseiro for ajustável, ajuste-o na posição apropriada para que a almofada e o encosto do assento infantil se encaixem confortavelmente no banco traseiro.

Sistema de retenção para crianças

- › Se o veículo estiver equipado com airbags de cortina, mesmo que a criança esteja sentada na cadeirinha infantil, não permita que a criança encoste a cabeça ou qualquer parte do corpo nos pilares da porta ou nas laterais do teto.
- › Não abaixe o apoio de cabeça depois de apertar a alça superior da cadeirinha no ponto de ancoragem da alça superior.

A deflagração do airbag de cortina é muito perigosa, e sua força de impacto pode causar ferimentos graves ou até a morte.

Do contrário, fazendo com que o assento gire em caso de uma frenagem de emergência ou colisão o que poderá resultar em um acidente grave ou fatal.

- › Como há muitos tipos de cadeirinhas, consulte as instruções de instalação e as precauções afixadas na cadeirinha ao instalá-la e removê-la.

Se a cadeirinha estiver equipada com uma alça superior, certifique-se de apertá-la de acordo com as instruções de instalação e as precauções fornecidas com a cadeirinha.

Do contrário, fazendo com que o assento gire em caso de uma frenagem de emergência ou colisão o que poderá resultar em um acidente grave ou fatal.

- › Se o assento infantil estiver equipado com uma fita de retenção superior, a fita de retenção superior deve passar por baixo do apoio de cabeça.

Do contrário, fazendo com que o assento gire em caso de uma frenagem de emergência ou colisão o que poderá resultar em um acidente grave ou fatal.

Equipamentos do veículo

Note que este manual contém todos os equipamentos padrão, nacionais e especiais para esta série de modelos. Portanto, alguns dos equipamentos ou recursos descritos neste manual podem não estar instalados em seu veículo, ou podem estar disponíveis apenas em alguns mercados. Para obter informações específicas sobre a configuração, consulte os materiais de venda relevantes ou a Concessionária Autorizada na qual você adquiriu o veículo.

Sobre o sistema

O sistema antifurto ajuda a proteger seu veículo e objetos de valor contra furto, contudo pode não impedir a ação criminosa. O sistema antifurto do veículo emitirá um aviso sonoro e luminoso se alguém tentar forçar a entrada no veículo.

ATENÇÃO

Não é permitido modificar o sistema antifurto do veículo.

Como usar

Para ligar o sistema

1. Após travar o veículo com a chave inteligente, sistema de entrada inteligente ou chave mecânica, o carro entra no estado de segurança pré-definido.

No estado de defesa predefinido, qualquer operação ainda pode ser realizada no veículo sem acionar o alarme antifurto.

2. Depois de cerca de 15 segundos do estado de defesa predefinido, o veículo entrará automaticamente no estado de defesa e a função antifurto do veículo será ativada.

CUIDADO

Verifique se todas as portas e porta-malas estão fechados; caso contrário, o sistema antifurto não será ativado.

AVISO

No estado de defesa antifurto do veículo, o botão de controle central será inválido.

Para desligar o sistema

Ao destravar o veículo com a chave inteligente ou o sistema de entrada inteligente, a função de alarme é desativada.

Condições de acionamento do alarme

No estado de defesa, as seguintes ações podem acionar o alarme:

- › Abrir a porta com uma chave mecânica.
- › Forçar a abertura de uma porta ou da tampa do porta-malas
- › Abrir o capô.

Método de cancelamento do alarme

Depois que o alarme antifurto do veículo é acionado, ele pode ser cancelado pelas seguintes operações:

- › O interruptor de energia é alternado para o modo ON.
- › Dar partida no veículo com sucesso.
- › Quando o botão de energia está em modo OFF, é possível destravar portas e porta-malas com a chave inteligente ou entrada inteligente.

Equipamentos do veículo

Note que este manual contém todos os equipamentos padrão, nacionais e especiais para esta série de modelos. Portanto, alguns dos equipamentos ou recursos descritos neste manual podem não estar instalados em seu veículo, ou podem estar disponíveis apenas em alguns mercados. Para obter informações específicas sobre a configuração, consulte os materiais de venda relevantes ou a Concessionária Autorizada na qual você adquiriu o veículo.

Sistema de desligamento de emergência

Quando o sensor de colisão detecta um certo grau de impacto, esse sistema corta a corrente de alta tensão e o suprimento de combustível para minimizar o risco de choque elétrico e vazamento de combustível.

Se o sistema de desligamento de emergência for ativado, o veículo não poderá ser reiniciado. Nesse caso, entre em contato com uma Concessionária autorizada.

Equipamentos do veículo

Note que este manual contém todos os equipamentos-padrão, nacionais e especiais para esta série de modelos. Portanto, alguns dos equipamentos ou recursos descritos neste manual podem não estar instalados em seu veículo, ou podem estar disponíveis apenas em alguns mercados. Para obter informações específicas sobre a configuração, consulte os materiais de venda relevantes ou a Concessionária Autorizada na qual você adquiriu o veículo.

Gravador de dados de acidentes (EDR - Event Data Recorder)

Introdução ao sistema

Este veículo é equipado com um gravador de dados de acidentes (EDR - Event Data Recorder).

O gravador de dados de acidentes (EDR) é usado principalmente para registrar dados relacionados ao sistema dinâmico do veículo e ao sistema de segurança no caso de uma colisão, o que ajuda a entender a operação do sistema do veículo. No entanto, dependendo da gravidade e do tipo de colisão, o EDR pode não registrar nenhum dado.

AVISO

O EDR só registra dados quando o veículo está envolvido em uma colisão grave. O EDR não registra dados durante a condução normal.

Leitura de dados

Além do fabricante do veículo, outras partes (como agências de aplicação da lei) podem ler os dados registrados no EDR conectando um notebook à interface de diagnóstico a bordo e entrando no EDR usando um dispositivo CANoe.

O dispositivo de leitura de dados pode ser adquirido do fornecedor do software CANoe.

Os itens de dados registrados pelo EDR e seus usos são os seguintes:

Item de dados	Finalidade
Delta-V longitudinal	Registra o delta-V longitudinal do veículo no momento da colisão
Delta-V longitudinal máximo registrado	Registra o delta-V longitudinal máximo registrado no momento da colisão

Gravador de dados de acidentes

Item de dados	Finalidade
Tempo para atingir o delta-V longitudinal máximo registrado	Registra o tempo para atingir o delta-V longitudinal máximo registrado no momento da colisão
Velocidade do veículo	Registra a velocidade do veículo no momento da colisão
Freio de serviço, acionado ou liberado	Registra o status do pedal do freio no momento da colisão
Status do cinto de segurança do motorista	Registra o status do cinto de segurança do motorista no momento da colisão
Posição do pedal do acelerador, porcentagem da posição totalmente aberta	Registra a posição do pedal do acelerador no momento da colisão
Revoluções por minuto (rpm)	Registra as rpm do motor no momento da colisão
Ciclos de ativação durante o evento	Registra o ciclo de ativação em caso de colisão
Ciclo de ativação durante a leitura	Registra o ciclo de ativação durante a leitura em caso de colisão
Status completo de registro de dados do evento	Registra o status de gravação de dados do evento em caso de colisão
Intervalo de tempo entre esse evento e o último evento	Registra o intervalo de tempo entre esse evento e o último evento em caso de colisão
Código de identificação do veículo	Registra o código de identificação do veículo em caso de colisão
Número de hardware da ECU para registro dos dados do EDR	Número de hardware da ECU para registro dos dados do EDR em caso de colisão
Número de série da ECU para registro dos dados do EDR	Número de série da ECU para registro dos dados do EDR em caso de colisão

Gravador de dados de acidentes

Item de dados	Finalidade
Número do software da ECU para registro dos dados do EDR	Número do software da ECU para registro dos dados do EDR em caso de colisão
Aceleração longitudinal	Registra o valor da aceleração longitudinal do veículo em caso de colisão
Aceleração lateral	Registra o valor da aceleração lateral do veículo no momento da colisão
Delta-V lateral	Registra o delta-V lateral do veículo no momento da colisão
Delta-V lateral máximo registrado	Registra o delta-V lateral máximo no momento da colisão
Quadrado da soma delta-V máxima registrada	Registra o quadrado máximo da soma delta-V
Tempo para atingir o delta-V lateral máximo registrado	Tempo para atingir o delta-V lateral quadrado máximo registrado
Tempo para atingir o quadrado da soma delta-V máxima registrada	Registra o tempo para atingir o quadrado da soma delta-V máxima registrada
Taxa de guinada	Registra a taxa de guinada do veículo
Ângulo de direção	Registra o ângulo de direção do volante antes da colisão
Tend	Registra o ponto final do evento de colisão
Ano	Registra as informações de data no veículo
Mês	Registra as informações de data no veículo
Dia	Registra as informações de data no veículo
Hora	Registra as informações de data no veículo
Minuto	Registra as informações de data no veículo
Segundo	Registra as informações de data no veículo
Posição da marcha	Registra a posição da marcha antes da colisão
Posição do acelerador, porcentagem da posição totalmente aberta	Registra a posição do acelerador antes da colisão

Gravador de dados de acidentes

Item de dados	Finalidade
Status do sistema de estacionamento	Registra o status do sistema de estacionamento antes da colisão
Status do interruptor do sinalizador de emergência	Registra o status do interruptor do sinalizador de emergência antes da colisão
Tempo de acionamento do pré-tensionador do cinto de segurança do motorista	Registra o tempo de acionamento do pré-tensionador do cinto de segurança do motorista durante a colisão
Tempo de acionamento do airbag frontal do motorista (primeiro estágio)	Registra o tempo de acionamento do airbag frontal do motorista (primeiro estágio) durante a colisão
Tempo de acionamento do airbag lateral do motorista	Registra o tempo de acionamento do airbag lateral do motorista durante a colisão
Tempo de acionamento do airbag de cortina lateral do motorista	Registra o tempo de acionamento do airbag de cortina lateral do motorista durante a colisão
Status do cinto de segurança do passageiro dianteiro	Registra o status do cinto de segurança do passageiro dianteiro durante a colisão
Tempo de acionamento do pré-tensionador do cinto de segurança do passageiro dianteiro	Registra o tempo de acionamento do pré-tensionador do cinto de segurança do passageiro dianteiro durante a colisão
Status de supressão do airbag frontal do passageiro dianteiro	Registra o status de supressão do airbag frontal do passageiro dianteiro durante a colisão
Tempo de acionamento do airbag frontal do passageiro dianteiro (primeiro estágio)	Registra o tempo de acionamento do airbag frontal do passageiro dianteiro (primeiro estágio) durante a colisão
Tempo de acionamento do airbag lateral do passageiro dianteiro	Registra o tempo de acionamento do airbag lateral do passageiro dianteiro durante a colisão

Gravador de dados de acidentes

Item de dados	Finalidade
Tempo de acionamento do airbag de cortina lateral do passageiro dianteiro	Registra o tempo de acionamento do airbag de cortina lateral do passageiro dianteiro durante a colisão
Status do alarme do sistema de proteção do ocupante	Registra o status do alarme do sistema de proteção do ocupante durante a colisão
Status do alarme do sistema de monitoramento da pressão dos pneus	Registra o status do alarme do sistema de monitoramento da pressão dos pneus antes da colisão
Status do alarme do sistema de freios	Registra o status do alarme do sistema de freios antes da colisão
Status do sistema de controle de cruzeiro	Registra o status do sistema de controle de cruzeiro antes da colisão
Status do sistema de cruzeiro adaptativo	Registra o status do sistema de cruzeiro adaptativo antes da colisão
Status do sistema de freios antibloqueio	Registra o status do sistema de freios antibloqueio antes da colisão
Status do sistema de freio automático de emergência	Registra o status do sistema de freio automático de emergência antes da colisão
Status do sistema de controle eletrônico de estabilidade	Registra o status do sistema de controle eletrônico de estabilidade antes da colisão
Status do sistema de controle de tração	Registra o status do sistema de controle de tração antes da colisão
Temporizador de sincronização pré-evento	Registra o temporizador de sincronização pré-evento no momento de uma colisão

Divulgação de dados

Os dados registrados pelo EDR não serão divulgados a terceiros, exceto nas seguintes circunstâncias:

- › Com o consentimento do proprietário ou locatário do veículo.
- › Para uso em um processo judicial, de acordo com uma solicitação oficial da polícia, do tribunal ou da autoridade governamental.

No entanto, se necessário, os dados registrados pelo EDR poderão ser usados para:

Gravador de dados de acidentes

- › Pesquisa e desenvolvimento do desempenho da segurança do veículo.
- › Divulgação dos dados a terceiros para fins de pesquisa e desenvolvimento sem divulgar informações específicas sobre o proprietário e seu veículo. O EDR não coleta dados pessoais.

5

Situações de emergência

Ferramentas de bordo.....	252
Reparo de emergência e enchimento dos pneus	253
Em caso de acidente com o veículo	257
Partida auxiliar	259
Superaquecimento do motor	261
Rebocamento do veículo.....	263
Serviço e assistência	268

Ferramentas de bordo

Equipamentos do veículo

Note que este manual contém todos os equipamentos padrão, nacionais e especiais para esta série de modelos. Portanto, alguns dos equipamentos ou recursos descritos neste manual podem não estar instalados em seu veículo, ou podem estar disponíveis apenas em alguns mercados. Para obter informações específicas sobre a configuração, consulte os materiais de venda relevantes ou a Concessionária Autorizada na qual você adquiriu o veículo.

Localização das ferramentas de bordo

O pacote de documentos que acompanham o veículo está situado no porta-luvas do lado do passageiro, e as ferramentas que acompanham o veículo são colocadas no compartimento de bagagem.

CUIDADO

- › O motorista deve estar familiarizado com o armazenamento e o uso das ferramentas de bordo para poder lidar com elas em caso de emergência.
- › Depois de usar as ferramentas de bordo, certifique-se de colocá-las de volta no local designado e fixá-las com firmeza. Colocá-las de forma aleatória pode causar acidentes.

- › Se o seu veículo estiver equipado com um extintor de incêndio e um kit de primeiros socorros, deverão ter sua data de validade verificadas regularmente e substituídos, se necessário.

5

Situações de emergência

Reparo de emergência e enchimento dos pneus

Equipamentos do veículo

Note que este manual contém todos os equipamentos padrão, nacionais e especiais para esta série de modelos. Portanto, alguns dos equipamentos ou recursos descritos neste manual podem não estar instalados em seu veículo, ou podem estar disponíveis apenas em alguns mercados. Para obter informações específicas sobre a configuração, consulte os materiais de venda relevantes ou a Concessionária Autorizada na qual você adquiriu o veículo.

Inflador e fluido de reparo do pneu

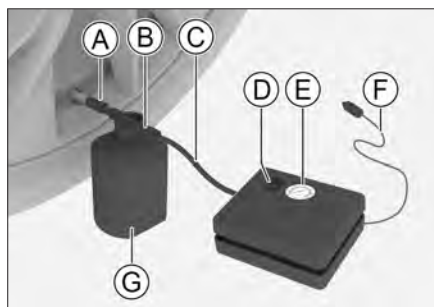

- Ⓐ Tubo de saída
- Ⓑ Entrada de ar
- Ⓒ Mangueira de ar
- Ⓓ Interruptor do inflador
- Ⓔ Medidor de pressão do ar
- Ⓕ Cabo de alimentação
- Ⓖ Fluido de reparo do pneu

Em caso de vazamento de pneu causado por, por exemplo, furo por um objeto estranho, um inflador e fluido de reparo do pneu podem ser utilizados para reparos de emergência.

i AVISO

- › O compressor de ar e o fluido de reparo do pneu são adequados somente para pneus com furos na banda de rodagem.
- › O fluido de reparo do pneu tem capacidade limitada de vedar furos na parede lateral do pneu e não deve ser usado se o pneu tiver uma rachadura grande, rasgos ou danos semelhantes.
- › O reservatório do fluido de reparo de pneus deve ser substituído após a utilização e recomenda-se que seja feito por profissionais de uma Concessionária autorizada.

! ATENÇÃO

- › Se o fluido de reparo do pneu estiver vencido, substitua-o e descarte-o como resíduo perigoso.
- › O uso inadequado do fluido de reparo é prejudicial à saúde. O contato com a pele pode resultar em reações alérgicas. Em caso de contato com a pele, retire o produto imediatamente com água ou sabão.
- › O fluido de reparo do pneu deve ser mantido fora do alcance de crianças.

Reparo de emergência dos pneus

1. Ao reparar um pneu em um local de tráfego de veículos, coloque o triângulo de sinalização no local apropriado e acenda os sinalizadores de emergência.

Se o furo for causado por um prego ou objeto semelhante, deixe o objeto no pneu. Isso ajudará a vedar o furo.

2. Remova o reservatório do fluido para reparo dos pneus e a bomba de enchimento que fica embaixo da tampa do compartimento de bagagem.
3. Coloque a placa de limite de velocidade que acompanha o reservatório de vedação para o pneu no centro do volante de direção para lembrá-lo de não dirigir a mais de 80 km/h.
4. Agite o fluido de reparo do pneu e aplique-o uniformemente. Verifique se o interruptor do inflador está desligado (posição 0) e, em seguida, remova o cabo de alimentação e a mangueira.

5. Abra a tampa da entrada de fluido de reparação de pneus, conecte a mangueira à entrada de fluido de reparação de pneus e aperte; conecte o tubo de saída de fluido de reparação de pneus à válvula de ar do pneu.

CUIDADO

Ao reparar um pneu, a mangueira de inflagem não deve ficar dobrada. Ao utilizar o selante para pneus, certifique-se de que o frasco está na posição vertical, com o bico virado para cima. Nunca utilize o produto com o bico virado para baixo.

6. Conecte o cabo de alimentação do inflador à tomada de alimentação de 12 volts e dê partida no veículo.
7. Mude o interruptor da bomba para a posição I para ativar a bomba e encher os pneus de 240 a 250 kPa.

ATENÇÃO

Não fique próximo aos pneus ao operar a bomba de ar. Desligue o compressor de ar imediatamente se os pneus estiverem rachados ou irregulares.

CUIDADO

- › Quando a bomba é ligada, a pressão do ar é inicialmente alta, diminuindo lentamente e aumentando gradualmente com a pressão do ar.

Reparo de emergência e enchimento dos pneus

- › Não opere a bomba por mais de 10 minutos, caso contrário, há risco de superaquecimento.
 - › Se a pressão do pneu ainda estiver abaixo de 170 kPa após a inflação, isso significa o pneu tem um furo grande e não deve continuar a ser utilizado. Neste caso, recomendamos que você entre em contato com uma Concessionária autorizada.
-
8. Desligue a bomba, retire o cabo de alimentação da entrada 12 volts e retire o fluido de reparação do pneu da válvula do pneu.
 9. Imediatamente (dentro de 1 minuto), dirija aproximadamente 5 km a uma velocidade de 20 a 60 km/h, de modo que o fluido de reparo do pneu vede o pneu uniformemente.
 10. Conecte a bomba de ar e leia o valor da pressão do pneu no medidor.
 - › Se a pressão do pneu for inferior a 170 kPa, o pneu não está completamente vedado. Não é possível continuar dirigindo no momento, entre em contato com uma Concessionária autorizada.
 - › Se a pressão do pneu exceder 170 kPa, o pneu deve ser calibrado com a pressão especificada na etiqueta de pressão do pneu.

11. Desligue o compressor de ar, desconecte a mangueira e o cabo de alimentação e instale a tampa da válvula do pneu.

CUIDADO

Depois que o pneu estiver calibrado, é necessário instalar a tampa da válvula de ar do pneu para evitar que a válvula seja danificada por areia ou poeira.

ATENÇÃO

Depois de usar a bomba de ar e o fluido de reparo para pneu, a velocidade de condução não deve exceder 80 km/h e a distância de condução não deve exceder 200 km. Em seguida recomenda-se substituir o pneu danificado por um novo o mais rápido possível e informar o técnico de serviço de uma Concessionária autorizada que o pneu contém fluido de reparo para pneus.

Enchimento do pneu

Utilize o compressor de ar para encher o pneu quando a pressão do pneu estiver baixa.

1. Certifique-se de que o compressor de ar esteja desligado, retire o cabo de alimentação e a mangueira.
2. Aparafuse o tubo de enchimento na válvula do pneu.
3. Conecte o cabo de alimentação a uma tomada para acessórios de 12 volts e dê partida no veículo.

Reparo de emergência e enchimento dos pneus

4. Coloque o interruptor do compressor na posição “I” para ligar o compressor.

CUIDADO

Não opere o compressor por mais de 10 minutos, caso contrário, há risco de superaquecimento.

5. Encha o pneu até à pressão especificada na etiqueta de pressão dos pneus.
6. Desligue o compressor de ar, desconecte a mangueira e o cabo de alimentação e instale a tampa da válvula do pneu.

Equipamentos do veículo

Note que este manual contém todos os equipamentos padrão, nacionais e especiais para esta série de modelos. Portanto, alguns dos equipamentos ou recursos descritos neste manual podem não estar instalados em seu veículo, ou podem estar disponíveis apenas em alguns mercados. Para obter informações específicas sobre a configuração, consulte os materiais de venda relevantes ou a Concessionária Autorizada na qual você adquiriu o veículo.

Em caso de acidente de trânsito

Se for necessário parar na via devido à um acidente ou falha no veículo, siga as seguintes orientações para sinalizar os motoristas dos outros veículos:

- › Ligue os sinalizadores de emergência.
- › Coloque um triângulo de sinalização atrás do veículo de acordo com as regulamentações de trânsito locais.

ATENÇÃO

Para reduzir o risco de ferimentos ou morte após um acidente de trânsito, respeite as seguintes precauções:

- › Se forem encontrados fios expostos no interior ou na parte externa do veículo, não toque nos fios para evitar choque elétrico.

- › Não toque nos componentes de alta tensão, no cabo laranja de alta tensão e nos respectivos conectores. Caso contrário, pode resultar em ferimentos graves ou morte por choque elétrico.
- › Não toque em vazamentos de fluido, se ocorrerem. Pode haver vazamento de líquido da bateria de alta tensão. Em caso de contato acidental da pele ou dos olhos com o líquido, lave imediatamente com água abundante e procure imediatamente assistência médica para evitar maiores lesões.
- › Se a bateria estiver danificada, pode haver risco potencial de incêndio. Neste caso, o veículo pode ser colocado em uma área segura para ser monitorado, afim de evitar um incêndio.
- › Se não for possível confirmar que o veículo sofreu danos e é seguro, mantenha-se afastado do veículo o mais rápido possível.
- › Quando um acidente provoca um incêndio no veículo, o fogo deve ser apagado com um extintor destinado a incêndios elétricos. A utilização de água ou de extintores de incêndio inadequados pode provocar ferimentos graves ou morte por choque elétrico.

Em caso de acidente com o veículo

Em caso de atolamento do veículo

Ao dirigir em neve, lama, areia e outros lugares, é possível que o veículo fique atolado, portanto, é necessário cuidado ao dirigir nessas condições.

No caso de um atolamento, as seguintes ações podem ser realizadas:

1. Coloque o interruptor de ignição no modo DESLIGADO para desligar o veículo e confirme se o freio de estacionamento está acionado.
2. Remova lama, neve ou areia ao redor do pneu.
3. Calce o pneu com madeira, pedras ou outros materiais para ajudar a melhorar a aderência do pneu.
4. Reinicie o veículo.
5. Libere o freio de estacionamento e acelere cuidadosamente para retirar o veículo do local.

Se o veículo não puder ser liberado através do método acima, será necessária assistência de reboque.

ATENÇÃO

As seguintes considerações devem ser observadas ao sair de um atolamento:

- › Certifique-se de que a área ao redor esteja livre para evitar bater em outros veículos, objetos ou pessoas.

- › No momento em que o veículo sai do local do atolamento, ele repentinamente avança ou recua, portanto, você deve ter muito cuidado.
-

Equipamentos do veículo

Note que este manual contém todos os equipamentos padrão, nacionais e especiais para esta série de modelos. Portanto, alguns dos equipamentos ou recursos descritos neste manual podem não estar instalados em seu veículo, ou podem estar disponíveis apenas em alguns mercados. Para obter informações específicas sobre a configuração, consulte os materiais de venda relevantes ou a Concessionária Autorizada na qual você adquiriu o veículo.

Perda de potência do veículo

- › Não é possível dar partida no veículo.
- › A iluminação dos faróis está mais fraca do que o normal.
- › A buzina não soa ou soa fraca.

Método de partida auxiliar

Se não for possível dar partida no veículo devido à bateria descarregada, um cabo adequado pode ser utilizado para puxar a bateria de outro veículo e ajudar na partida.

A espessura do cabo de partida deve ser de no mínimo 25 mm².

⚠ CUIDADO

- › Nem todas as baterias de veículos podem ser usadas. Somente baterias com tensão nominal de 12 V podem ser usadas para dar a partida.

- › Não use um carrinho ou reboque para dar partida no veículo.

1. Com a placa de cobertura do portamalas removida, abra as tampas de proteção dos terminais positivo e negativo da bateria.

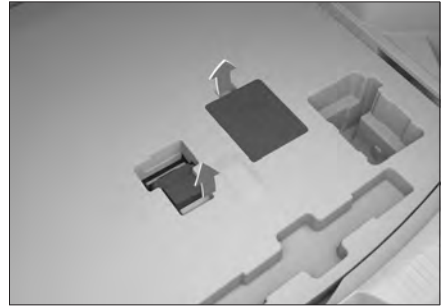

633C769A08A7

2. Conecte os cabos auxiliares na seguinte ordem.

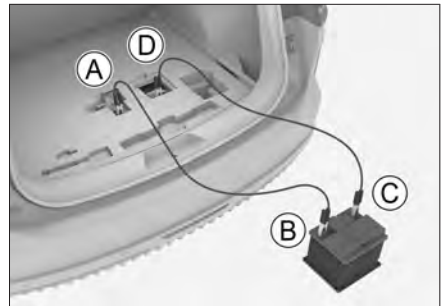

7E61D1261BE6

- Ⓐ Terminal positivo da bateria do veículo descarregado ⊕
 - Ⓑ Terminal positivo da bateria do veículo de resgate ⊕
 - Ⓒ Terminal negativo da bateria do veículo de resgate ⊖
 - Ⓓ Terminal negativo da bateria do veículo descarregado ⊖
3. Como carregar a bateria:

Partida auxiliar

Dê partida no veículo de resgate, aumentando ligeiramente a velocidade do motor e mantenha essa velocidade por cerca de 5 minutos para carregar temporariamente a bateria do veículo com carga reduzida.

4. Dê partida no veículo com carga reduzida.

Se o veículo ainda não puder ser ligado, confirme se a conexão do cabo auxiliar está correta antes de carregar a bateria.

5. Remova os cabos auxiliares.

Quando o veículo der a partida, remova os cabos auxiliares na ordem inversa da conexão.

- › Certifique-se de que cada cabo esteja conectado corretamente e mantenha uma certa distância entre as extremidades para evitar o contato entre os polos positivo e negativo.

CUIDADO

Se a bateria estiver fraca com frequência, leve-a até uma Concessionária autorizada para inspeção.

ATENÇÃO

- › Durante o processo de carga ou de partida, pode haver escape de gás da bateria. Isso causa risco de explosão. Sempre mantenha a bateria longe de faíscas, chamas abertas e outros itens inflamáveis.
- › O fluido da bateria é corrosivo e pode causar sérios danos aos olhos e à pele. Em caso de contato acidental, lave imediatamente com água em abundância e procure atendimento médico imediatamente.
- › Ao conectar ou remover cabos auxiliares, não deixe que os cabos fiquem presos em ventiladores, correias etc.

Equipamentos do veículo

Note que este manual contém todos os equipamentos padrão, nacionais e especiais para esta série de modelos. Portanto, alguns dos equipamentos ou recursos descritos neste manual podem não estar instalados em seu veículo, ou podem estar disponíveis apenas em alguns mercados. Para obter informações específicas sobre a configuração, consulte os materiais de venda relevantes ou a Concessionária Autorizada na qual você adquiriu o veículo.

Se o motor superaquecer

i AVISO

Condições extremas de trabalho (como reboque, tração, subida, sobrecarga etc.) podem causar o superaquecimento do motor e a diminuição da potência do veículo inteiro.

Condições de superaquecimento

- › O indicador de temperatura da água entra na zona vermelha de advertência.
- › O painel de instrumentos exibe mensagens de alerta e emite sinais sonoros.
- › Quando o motor está funcionando, não há aceleração.
- › Há saída de vapor pelo capô do motor.
- › O compressor do ar condicionado pode desligar automaticamente.

Método de tratamento

1. Estacione o veículo em um local seguro e desligue o sistema de ar condicionado antes de desligar o veículo.
2. Confirme se há vapor saindo do capô.
 - › Se não estiver saindo vapor, abra o capô.
 - › Se estiver saindo vapor, aguarde até que o vapor pare antes de abrir o capô.
3. Confirme a quantidade de líquido de arrefecimento.
 - › Se a quantidade de líquido de arrefecimento for insuficiente, adicione-o.
 - › Verifique se há algum vazamento na tubulação. Se houver vazamento, entre em contato com uma Concessionária autorizada.
4. Confirme se há algum material estranho no núcleo do radiador.

Se houver algum material estranho que afete a dissipação de calor, remova-o.
5. Depois de ligar o veículo, verifique se a ventoinha de arrefecimento está funcionando. (Verifique o som do ventilador e o fluxo de ar para confirmar se a ventoinha está funcionando).

Superaquecimento do motor

- › Se a ventoinha não estiver funcionando, desligue o veículo imediatamente e entre em contato com uma Concessionária autorizada.
- › Se a ventoinha estiver funcionando normalmente, dirija-se a uma Concessionária autorizada para inspeção o mais rápido possível.

⚠ ATENÇÃO

- › Quando vapor estiver saindo do capô, não o abra imediatamente. Caso contrário, isso poderá causar ferimentos graves, como queimaduras.
- › Quando o radiador estiver quente, não abra a tampa do reservatório de expansão, caso contrário, o líquido de arrefecimento ou vapor podem causar ferimentos graves, como queimaduras
- › Ao abrir a tampa do reservatório de expansão, envolva-a em um pano e abra-a lentamente.
- › Quando o motor estiver em funcionamento, não toque e nem se aproxime da ventoinha ou da correia, caso contrário suas mãos e roupas poderão ficar presas, causando ferimentos graves.
- › Não adicione líquido de arrefecimento quando o motor estiver superaquecido. Se o líquido de arrefecimento for adicionado repentinamente, poderá danificar o motor. Adicione o líquido de arrefecimento depois que o motor tiver resfriado completamente.

⚠ CUIDADO

Se o indicador de temperatura da água entrar na zona de advertência vermelha novamente durante a condução, dirija-se a uma Concessionária autorizada o mais rápido possível.

Equipamentos do veículo

Note que este manual contém todos os equipamentos padrão, nacionais e especiais para esta série de modelos. Portanto, alguns dos equipamentos ou recursos descritos neste manual podem não estar instalados em seu veículo, ou podem estar disponíveis apenas em alguns mercados. Para obter informações específicas sobre a configuração, consulte os materiais de venda relevantes ou a Concessionária Autorizada na qual você adquiriu o veículo.

Uso de um veículo profissional para reboque

⚠ ATENÇÃO

As regulamentações locais relacionadas ao reboque de trailers devem ser seguidas durante o reboque.

Ao rebocar este veículo, recomendamos o uso de um caminhão de plataforma e tente solicitá-lo a uma Concessionária autorizada ou a uma empresa de reboque profissional.

Reboque com um caminhão de plataforma

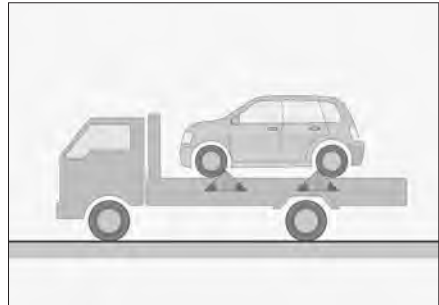

04FD77FA04F8

Ao rebocar com um caminhão de plataforma, o veículo deve ser bloqueado com segurança.

É proibido rebocar com um caminhão de elevação

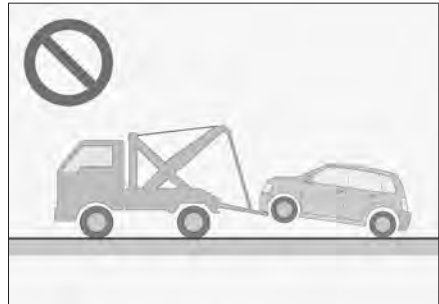

9104EBEC04BC

É proibido rebocar com um caminhão de elevação, caso contrário a carroceria do veículo será danificada.

Rebocamento do veículo

CUIDADO

Para veículos com tração nas quatro rodas ou tração traseira, use um caminhão-plataforma para reboque. Não use um caminhão de elevação e o método de reboque com duas rodas no chão, caso contrário, o veículo será seriamente danificado.

Empurrar o veículo

ATENÇÃO

Não empurre em declives para "deslizar".

Para remover o veículo com falha de uma área perigosa, o veículo pode ser empurrado por uma distância máxima de 50 metros, a uma velocidade máxima de 5 km/h.

As seguintes condições devem ser atendidas ao empurrar o veículo:

1. Dê partida no veículo e mude a marcha para N.
Se o veículo não puder ser ligado, mude o modo de alimentação para ON e a alavanca de câmbio para N.
2. Ligue as luzes de emergência, solte o freio de estacionamento e o veículo pode ser empurrado.

Reboque de outros veículos com defeito

1. Ligue o sinalizador de emergência ao rebocar e cumpra as regulamentações locais.

2. Comece a dirigir lentamente até que o cabo de reboque esteja esticado e, em seguida, acelere com cuidado.

CUIDADO

- › É proibido rebocar um veículo mais pesado do que este veículo, caso contrário o veículo poderá ser danificado.
- › Evite arrancadas repentinas ou operações de direção instáveis, caso contrário o gancho de reboque ou o cabo de reboque serão submetidos a tensão excessiva.
- › Não use o cabo para rebocar o veículo quando estiver dirigindo em um longo trecho de descida.
- › É proibido rebocar o veículo para trás.

Reboque com gancho de reboque

ATENÇÃO

As regulamentações locais relacionadas ao reboque de trailers devem ser seguidas durante o reboque.

Em uma emergência, se um veículo de reboque profissional não puder ser utilizado, o veículo pode ser temporariamente rebocado com um engate para reboque, que é projetado para rebocar o veículo em baixa velocidade, por uma curta distância, em estradas pavimentadas.

Rebocamento do veículo

Ao rebocar com engate para reboque, o motorista deve sentar-se no carro para controlar o volante e o pedal do freio e o estado das rodas, eixos, direção, freios, sistema de transmissão, sistema de iluminação (sinalizador de emergência, luz de freio) em boas condições.

⚠ CUIDADO

Se o painel de instrumentos indicar "Falha no sistema de acionamento", não reboque o veículo através do engate para reboque, entre em contato com uma Concessionária autorizada imediatamente.

As etapas do procedimento de reboque são as seguintes:

1. Abra a tampa do olhal de rebocamento.



No entalhe da tampa, utilize uma chave de fenda envolta em tecido para retirar a tampa do olhal de rebocamento.

2. Parafuse o gancho de reboque no sentido horário no orifício e aperte.



3. Instale o cabo de reboque no gancho, tomando cuidado para não danificar a carroceria do veículo.

A distância entre o guincho de reboque e veículo deve ser entre 4 e 10 metros.

Fixe uma faixa de tecido branca (no mínimo 0,3 m x 0,3 m) no meio do cabo de tração.

⚠ CUIDADO

Não use cabo de aço para rebocar, caso contrário, o para-choque poderá ser danificado.

4. Dê partida no veículo e mude a marcha para N.

⚠ CUIDADO

Quando não for possível mudar a marcha da transmissão para a marcha N, é proibido usar um gancho de reboque para rebocar o veículo.

Rebocamento do veículo

5. Ligue o sinalizador de emergência, solte o freio de estacionamento e aguarde o reboque.

A velocidade de reboque não deve exceder 12 km/h e a distância não deve exceder 25 km.

⚠ CUIDADO

- › Se o veículo não estiver ligado, o sistema de assistência elétrica não funcionará e as operações de direção e frenagem serão difíceis. Tente reduzir a velocidade ao rebocar.
- › Durante o reboque, fique atento às luzes de freio do veículo à frente para evitar folga no cabo de reboque.
- › Não use o cabo para rebocar o veículo quando estiver dirigindo em um longo trecho de descida.
- › É proibido rebocar o veículo para trás.

⚠ ATENÇÃO

Quando o veículo estiver envolvido em um acidente e precisar ser rebocado, entre em contato com uma Concessionária autorizada. Não utilize o gancho de reboque para rebocar, caso contrário, o gancho e os componentes da suspensão serão facilmente danificados.

Reboque de um veículo com falha

⚠ ATENÇÃO

As regulamentações locais relacionadas ao reboque de trailers devem ser seguidas durante o reboque.

As etapas do procedimento de reboque são as seguintes:

1. Abra a tampa do olhal de rebocamento.



864C3E5795E7

No entalhe da tampa, utilize uma chave de fenda envolta em tecido para retirar a tampa do olhal de rebocamento.

2. Aparafuse o gancho de reboque no sentido horário no orifício e aperte para certificar-se de que ele esteja firmemente instalado.



9D775AD5179A

3. Instale o cabo de reboque no gancho, tomando cuidado para não danificar a carroceria do veículo.

A distância entre o veículo de reboque e o veículo rebocado deve ser maior que 4 metros e menor que 10 metros.

Fixe uma faixa de tecido branca (no mínimo 0,3 m x 0,3 m) no meio do cabo de tração.

⚠ CUIDADO

Não use cabo de aço para rebocar, caso contrário, o para-choque poderá ser danificado.

4. Ligue os sinalizadores de emergência, dê partida no veículo e inicie o reboque.

⚠ CUIDADO

- › É proibido rebocar um veículo mais pesado do que este veículo, caso contrário o veículo poderá ser danificado.
- › Evite a movimentação repentina ou irregular, pois o engate para reboque ou o cabo de reboque podem ser submetidos a uma tensão excessiva.
- › Não use o cabo para rebocar o veículo quando estiver dirigindo em um longo trecho de descida.
- › É proibido rebocar o veículo para trás.

Equipamentos do veículo

Note que este manual contém todos os equipamentos padrão, nacionais e especiais para esta série de modelos. Portanto, alguns dos equipamentos ou recursos descritos neste manual podem não estar instalados em seu veículo, ou podem estar disponíveis apenas em alguns mercados. Para obter informações específicas sobre a configuração, consulte os materiais de venda relevantes ou a Concessionária Autorizada na qual você adquiriu o veículo.

Sistema de Serviço de Assistência

Em caso de acidente com feridos ou outras emergências, o sistema de assistência de emergência pode ser ativado manualmente por você ou automaticamente pelo veículo para fazer uma chamada de emergência para o centro de chamadas, solicitando ajuda e resgate.

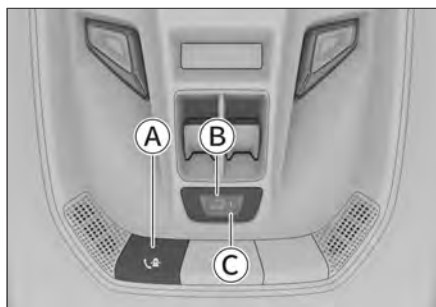

F4DB19DA6C34

- (A) Botão de serviço de assistência (☎)
- (B) Botão de SOS de emergência (sos)
- (C) Indicador de status de funcionamento

Serviço de Assistência

Pressione e segure o botão ☎ manualmente por 0,5 a 10 segundos e depois solte para acionar o serviço de assistência; através do serviço de assistência, você pode consultar problemas de conectividade do veículo, assistência na estrada, etc. Durante a chamada, pressione e segure o botão de serviço de assistência ☎ manualmente por 0,5 a 10 segundos e depois solte para encerrar a chamada do serviço de assistência.

⚠ CUIDADO

Ao pressionar o botão ☎ manualmente para ligar, mantenha-o pressionado por 0,5 a 10 segundos. Pressionar o botão por muito pouco tempo ou por muito tempo não acionará a chamada.



Se necessário, entre em contato com o Serviço de Atendimento ao Cliente (SAC) 0800 838 8000.

Procedimentos de emergência: 1) Estacione em local seguro 2) Acione pisca-alerta 3) Vista colete reflexivo 4) Posicione triângulo

- › Por favor, estacione o veículo em uma área segura e ligue as luzes de advertência de perigo.
- › Por favor, com sua própria segurança garantida, vista um colete refletor e coloque um triângulo de advertência atrás do veículo.

- › Todos os ocupantes do veículo devem se deslocar para uma área segura e não permanecer dentro do veículo.
- › Você pode entrar em contato com o centro de resgate usando os métodos acima.

Serviço de assistência manual

Pressione e segure o botão  manualmente por 0,5 a 120 segundos e, em seguida, solte-o para ativar a chamada de emergência. Durante a chamada, pressione e segure o botão  manualmente por 0,5 a 120 segundos e depois solte para encerrar a chamada de resgate de emergência. O centro de resgate pode fornecer serviços de resgate oportunos com base nas informações sobre as necessidades e nos detalhes da chamada fornecidos pelo cliente.

CUIDADO

Ao pressionar o botão  manualmente para ligar, mantenha-o pressionado por 0,5 a 120 segundos. Pressionar o botão por muito pouco tempo ou por muito tempo não acionará a chamada.

AVISO

O botão  deve ser usado apenas em situações de emergência, como acidentes com lesões pessoais, doenças ou ameaça aos ocupantes.

ATENÇÃO

Pressione a tampa para abri-la e você poderá operar o botão de chamada de emergência manual. Quando o botão de resgate de emergência não for necessário, feche sua tampa.

Serviço de Assistência automático

Em caso de colisão (quando o airbag é deflagrado), o sistema de Resgate de emergência disca 193 automaticamente e a chamada não pode ser encerrada manualmente.

Depois que a chamada de serviço de assistência for acionada, a central de resgate aceitará a solicitação de resgate do veículo o mais rápido possível. Depois que a chamada for conectada, forneça seu nome, número de telefone e local para apoiar o andamento tranquilo do trabalho de resgate.

AVISO

- › Evite o acionamento casual e frequente de chamadas de serviço de assistência.
- › Após a conclusão da chamada de emergência, em situações de emergência, o centro de resgate ligará de volta para o veículo e a chamada será atendida automaticamente.

Serviço e assistência

- › A função de chamada de emergência automática não é acionada por todos os acidentes. Se você puder fazer uma chamada de emergência manual, não espere que o sistema acione uma chamada automática. Você deve ligar imediatamente para o centro de resgate para evitar atrasos na resposta.

CUIDADO

Como a função de chamada de serviço de assistência é afetada por muitos fatores, as seguintes situações (não exclusivas) podem fazer com que a chamada de serviço de assistência fique inutilizável:

- › Falha e danos no sistema de rede do veículo impedirão que a chamada de Serviço de Assistência seja acionada.
- › Danos ao equipamento de áudio, danos ou conexões soltas no chicote elétrico que conecta o sistema de rede e o equipamento de áudio etc., impedirão que uma chamada de resgate normal seja feita ao serviço de atendimento ao cliente.
- › Se o airbag não for acionado no caso de uma colisão menor ou situação anormal, uma chamada de resgate não será acionada automaticamente. A chamada de Serviço de Assistência pode ser feita manualmente ou por outros meios.
- › Se o botão de emergência estiver danificado, não será possível acionar uma chamada de emergência manualmente.
- › Se o sinal da rede móvel (sinal de celular) estiver fraco, sofrer interferência ou estiver bloqueado, não será possível acionar uma chamada de emergência.
- › Dispositivos GPS danificados ou áreas com sinais fracos (como garagens subterrâneas, túneis, montanhas, etc.) podem não conseguir localizar o veículo.
- › Após o veículo ser desligado, não será possível acionar uma chamada de emergência.
- › Os serviços de assistência podem não estar disponíveis devido a tumultos, incêndios, inundações, tempestades, explosões, guerras, ações governamentais, ordens de órgãos judiciais e administrativos, circunstâncias sociais e outros eventos de força maior.
- › Os serviços de Serviço de Assistência podem não estar disponíveis devido a vírus, cavalos de Troia ou outros programas maliciosos contidos em outros softwares que você baixa e instala ou outros sites que você visita que ameaçam a segurança do seu equipamento e dados.
- › As chamadas de Serviço de Assistência podem não estar disponíveis devido a outros fatores objetivos.

Indicador de função de veículo conectado

Status da luz indicadora	Descrição do status
Apagada	O sistema está no modo de suspensão ou o modo de energia está no modo OFF
A luz laranja está acesa continuamente	Reinício do sistema, como ao ligar o veículo, ou após desconectar e reconectar a bateria.
A luz verde está acesa continuamente	Se o código não reaparecer, o sistema está funcionando normalmente.
A luz verde pisca	O sistema está em um estado de chamada
A luz vermelha está acesa continuamente	A autoverificação do sistema falhou e está em um estado de erro

ATENÇÃO

Quaisquer modificações no sistema de conexão são proibidas.

AVISO

Durante o uso diário, siga as sugestões a seguir:

- › Verifique regularmente se o sistema de conexão do veículo está funcionando corretamente. A luz indicadora de conexão do veículo verde, indica que o sistema está normal. Se houver uma falha, providencie um serviço de manutenção imediatamente.
- › Recomenda-se substituir a bateria interna do dispositivo de conexão no máximo uma vez a cada 3 anos. Dirija-se a uma concessionária Autorizada para substituir a bateria em tempo hábil.

6

Manutenção

Necessidade de manutenção do veículo	274
Compartimento do motor...	275
Adesivos e etiquetas de segurança.....	282
Substituição de peças	285
Manutenção do veículo	291

Necessidade de manutenção do veículo

A manutenção do veículo é um diagnóstico da integridade do veículo, que pode reduzir os problemas ao reparar o veículo

Durante o uso do veículo, várias peças inevitavelmente sofrem desgaste. Para que você possa dirigir o veículo com tranquilidade, são necessários inspeção, manutenção e reparos regulares para manter e restaurar o desempenho do veículo.

A manutenção do veículo pode garantir uma condução mais tranquila

Durante o processo de manutenção, a manutenção preventiva necessária pode ser realizada de acordo com o uso das peças para evitar problemas antes que eles ocorram e garantir uma condução do veículo com confiança antes da próxima manutenção.

Prolonga a vida útil e reduz o custo de uso do veículo

As pastilhas de freio, os pneus e outras peças se desgastam gradualmente enquanto desempenham seu papel, e não podem ser usadas para sempre. O uso de peças que excedem o limite de desgaste pode causar falhas no veículo e até mesmo acidentes de trânsito. Portanto, a manutenção regular é necessária.

Equipamentos do veículo

Note que este manual contém todos os equipamentos-padrão, nacionais e especiais para esta série de modelos. Portanto, alguns dos equipamentos ou recursos descritos neste manual podem não estar instalados em seu veículo, ou podem estar disponíveis apenas em alguns mercados. Para obter informações específicas sobre a configuração, consulte os materiais de venda relevantes ou a Concessionária Autorizada na qual você adquiriu o veículo.

Dicas de segurança

ATENÇÃO

- › O compartimento do motor é uma área de trabalho perigosa, portanto, tenha muito cuidado ao trabalhar!
- › Para evitar ferimentos, não toque nos componentes, cabos e conectores de alta tensão.
- › Não realize trabalhos de inspeção relacionados quando o veículo estiver ligado, pois as peças rotativas (como o ventilador do radiador), componentes de alta tensão, sistemas de energia etc. também podem causar outros perigos.
- › Ao realizar a inspeção do óleo e operações de abastecimento, observe as seguintes precauções, caso contrário, poderá causar queimaduras ou incêndio:
 - O veículo é desligado.
 - O freio de estacionamento é acionado.
 - Deixe o motor e o motor elétrico esfriarem completamente.
 - Mantenha crianças longe do compartimento do motor.
 - Não derrame óleo sobre o motor.
 - Não permita que a água entre em contato com o compartimento do motor.
- › Ao realizar operações no sistema de combustível, observe as seguintes precauções, caso contrário, poderá ocorrer um incêndio:
 - Desconecte o terminal negativo da bateria.
 - É proibido fumar.
 - É proibido trabalhar perto de chamas abertas.

Compartimento do motor

⚠ CUIDADO

Ao adicionar óleo, tenha cuidado para não misturar os óleos. Caso contrário, poderão ocorrer defeitos funcionais graves e danos aos componentes do veículo.

Localização dos fluidos

Veículos com motor GW4B15M

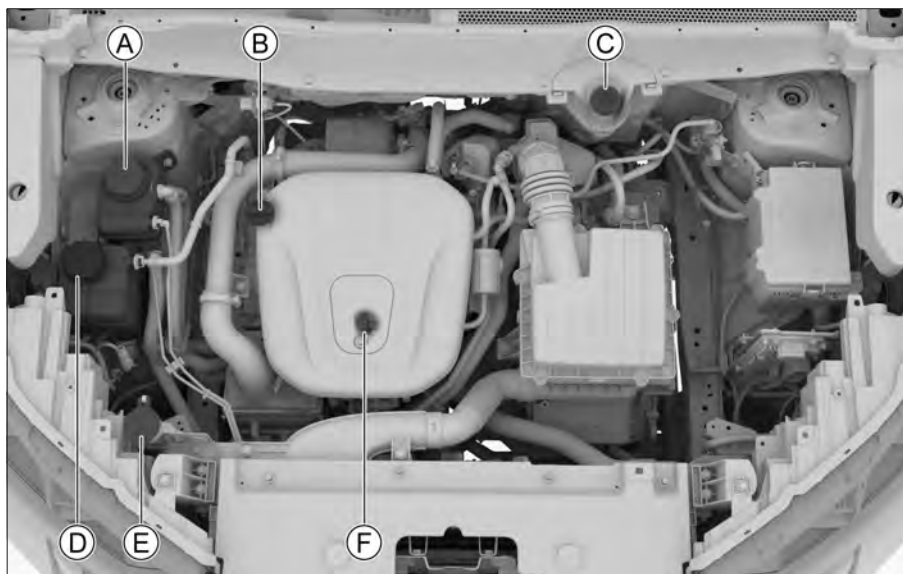

F7EC1D9F3FF9

- Ⓐ Reservatório de expansão do líquido de arrefecimento do motor de tração
- Ⓑ Tampa de abastecimento de óleo lubrificante do motor
- Ⓒ Reservatório de fluido de freio
- Ⓓ Reservatório de expansão do líquido de arrefecimento
- Ⓔ Reservatório de fluido do lavador de para-brisa
- Ⓕ Vareta de inspeção de nível do óleo do motor

Óleo do motor

Inspeção

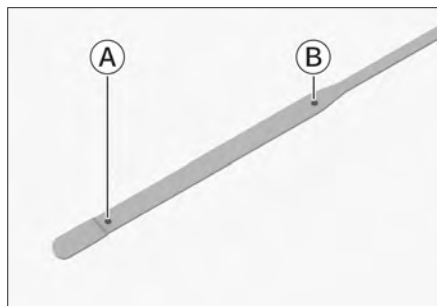

Ⓐ Limite inferior

Ⓑ Limite superior

Estacione o carro em uma estrada plana, aqueça o motor até a temperatura normal de operação, depois mude o modo de energia para o modo OFF e verifique o nível de óleo após 10 minutos.

O nível de óleo deve estar entre as marcas de limite inferior e superior na vareta de medição.

Se o nível de óleo estiver próximo ou abaixo da marca de limite inferior, adicione óleo a tempo de elevar o nível até que fique entre as marcas de limite inferior e superior.

i AVISO

- › O formato da vareta varia de acordo com o motor.
- › Antes de subir rampas íngremes, verifique se o nível de óleo está pelo menos a 1/3 da marca superior da vareta; caso contrário, adicione óleo.

- › Ao verificar o nível do óleo do motor, é necessário limpar a área circundante para evitar que o óleo pingue e cause uma falsa indicação de vazamento.

! ATENÇÃO

- › Quando o motor estiver em funcionamento, se você tocar ou se aproximar de peças rotativas, como correias e ventiladores, suas mãos, roupas, ferramentas etc. poderão ficar presas, causando acidentes.
- › Ao verificar ou adicionar óleo ao motor, tenha cuidado para evitar queimaduras.
- › Quando o óleo do motor não estiver em uso, guarde-o adequadamente. Se ele vazar e se infiltrar no solo ou for despejado na água, causará poluição ambiental.

Enchimento

Abra a tampa de abastecimento de óleo do motor e despeje o óleo lentamente para evitar que o óleo transborde. Se o fluido transbordar acidentalmente, ele deverá ser limpo imediatamente. Caso contrário, as peças do compartimento do motor serão danificadas.

Compartimento do motor

O óleo do motor desempenha um papel importante para garantir o desempenho e a vida útil do motor, portanto, deve-se usar óleo purificado de alta qualidade. Para garantir o desempenho do seu veículo, certifique-se de usar o tipo de óleo de motor especificado.

Aditivos para o óleo do motor

Seu veículo não precisa de aditivos para o óleo do motor e nenhum aditivo melhora o desempenho e a durabilidade do motor.

⚠ CUIDADO

- › Verifique e substitua o óleo do motor regularmente. Caso contrário, a parte rotativa do motor poderá ficar mal lubrificada, sinterizada e danificada devido à falta de óleo do motor ou ao envelhecimento do óleo do motor.
- › O óleo do motor tem um efeito de lubrificação e resfriamento. Mesmo que o motor seja acionado normalmente, parte do óleo que lubrifica o pistão e a válvula será misturada na câmara de combustão e queimada, fazendo com que a quantidade de óleo diminua à medida que o motor é acionado. O grau de redução de óleo varia de acordo com as condições de direção.
- › Ao abastecer o óleo do motor, tome cuidado para não encher demais.

Fluido de freio

Inspeção

O nível de fluido no reservatório deve ser verificado regularmente.

Verifique se o nível de fluido no reservatório está entre as marcas de limite inferior e superior.

Se o nível de fluido de freio estiver abaixo da marca de limite inferior, adicione fluido de freio para deixar o nível entre as marcas de limite inferior e superior e verifique se há algum vazamento no sistema de freio.

Completar

1. Empurre a trava acima da tampa do fluido de freio para dentro, puxe os três cliques sob a tampa e puxe-os para cima para remover a tampa.



1459AF361546

2. Remova a tampa do fluido de freio para acessar o reservatório do fluido de freio.



7E44E5C37917

- Abra a tampa do reservatório e despeje lentamente o fluido para evitar derramamento. Se ocorrer transbordamento do fluido, ele deve ser removido imediatamente. Se isso não for feito, os componentes do compartimento do motor poderão ser danificados.

Certifique-se de usar o tipo especificado de fluido de freio.

- Após completar, reinstale a tampa do fluido de freio.

⚠ ATENÇÃO

- › O fluido de freio insuficiente interfere no desempenho do freio e oferece risco de acidente.
- › O fluido de freio é prejudicial ao corpo humano e corrosivo. Em caso de contato acidental com o fluido de freio, lave imediatamente com bastante água. Em caso de ingestão, procure assistência médica imediatamente.

Líquido de arrefecimento do motor/sistema do motor elétrico

Inspeção

O nível de líquido no reservatório de expansão deve ser verificado regularmente.

Verifique se o nível de líquido no reservatório de expansão está entre as marcas de limite inferior e superior.

Se o nível do líquido de arrefecimento estiver abaixo da marca de limite inferior, adicione líquido de arrefecimento para deixar o nível entre as marcas de limite inferior e superior e verifique se há algum vazamento no sistema de arrefecimento.

Enchimento

Aguarde o motor e o sistema do motor elétrico esfriarem e abra lentamente a tampa para liberar a pressão.

Se houver respingos de líquido de arrefecimento, eles devem ser limpos imediatamente para evitar danos às peças ou à pintura.

Use o tipo de líquido de arrefecimento especificado.

i AVISO

- › Não utilize água comum em vez de líquido de arrefecimento.
- › Não misture líquidos de arrefecimento de tipos diferentes.

Compartimento do motor

- › Não utilize inibidores de ferrugem ou outros produtos anticorrosivos, pois estes não são compatíveis com o líquido de arrefecimento.
- › Para evitar danos ao sistema de arrefecimento e outros problemas técnicos, deve-se usar somente o líquido de arrefecimento original do veículo ou um líquido similar de alta qualidade à base de etilenoglicol (fabricado com tecnologia orgânica de longa duração e isento de silicatos, aminas, nitratos e boratos).

ATENÇÃO

- › É proibido abrir a tampa do reservatório de expansão quando o compartimento do motor estiver em alta temperatura. O sistema de arrefecimento pode estar sob pressão. Se ele for aberto, o líquido de arrefecimento em alta temperatura poderá jorrar, causando queimaduras e outros ferimentos.

CUIDADO

- › Etilenoglicol é misturado ao líquido de arrefecimento para reduzir a temperatura de congelamento do líquido de arrefecimento. Não o descarte de maneira inapropriada, caso contrário ele causará poluição da água.

- › Ao substituir o líquido de arrefecimento do motor/sistema do motor elétrico, entre em contato com uma Concessionária autorizada.

Fluido para lavador de para-brisa

Enchimento

Abra a tampa do reservatório e despeje lentamente o fluido do lavador para evitar derramamento. Se o fluido transbordar acidentalmente, ele deverá ser limpo imediatamente.

Deve ser adicionado fluido do lavador de alta qualidade, o que pode melhorar a capacidade de remover manchas e evitar o congelamento em climas frios.

AVISO

Se a temperatura ambiente for inferior a 0 °C, deve ser utilizado um líquido de lavagem com propriedades anticongelantes suficientes.

Mantenha o fluido do lavador fora do alcance de crianças para evitar ingestão acidental.

O fluido do lavador é inflamável e deve ser mantido longe de fontes de calor.

CUIDADO

Ao reabastecer, evite usar soluções caseiras, como água da torneira ou água com sabão, ou outros produtos não regulamentados. Use apenas líquido de limpeza de para-brisa GWM original. Caso contrário, podem ocorrer problemas como corrosão do motor do lavador, danos na pintura do veículo e formação de sedimentos (ou matéria floculante) que podem obstruir o motor do lavador (ou os bicos).

ATENÇÃO

Não adicione fluido do lavador quando o motor estiver quente ou em funcionamento. Como o fluido do lavador contém álcool, há risco de incêndio se respingar no motor.

Radiador, ventilador

Verifique regularmente o radiador, o ventilador e outros componentes de dissipação de calor no compartimento do motor. Se esses componentes estiverem particularmente sujos ou com objetos estranhos, limpe-os o quanto antes. Se não tiver certeza de que estão funcionando normalmente, dirija-se a uma Concessionária autorizada para inspeção.

Depois que o veículo for conduzido em condições adversas (como na água, areia, estradas lamacentas e de cascalho etc.), verifique se o radiador, o ventilador e outros componentes de dissipação de calor no compartimento do motor estão cobertos de sujeira. Em caso afirmativo, dirija-se à Concessionária autorizada para inspeção e limpeza.

Adesivos e etiquetas de segurança

Etiqueta de advertência da cabine

Tipo 1

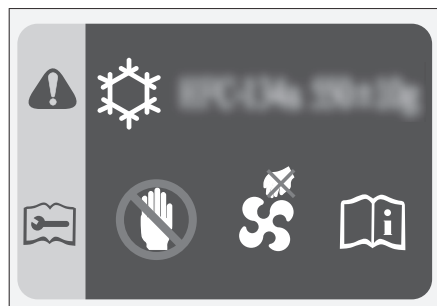

6FC9C3B803CD

Tipo 2

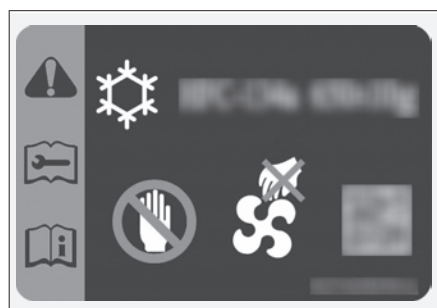

4E621E54F230

Essa etiqueta está localizada na tampa dianteira ou no acabamento da grade dianteira da cabine para lembrá-lo o seguinte:

- › Modelo do refrigerante do ar condicionado e quantidade de enchimento.
- › O ventilador de resfriamento pode começar a funcionar a qualquer momento, portanto, não coloque a mão na proteção do ventilador. Caso contrário, poderão ocorrer ferimentos graves quando o ventilador for acionado inesperadamente.

Etiqueta de advertência do líquido de arrefecimento do motor

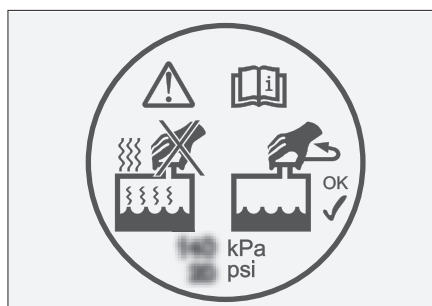

7292828C8D61

Este adesivo está localizado na tampa do reservatório do líquido de arrefecimento do motor e sinaliza para que a tampa do reservatório não seja aberta quando o motor e o radiador estiverem quentes. Caso contrário, o líquido quente ou seu vapor podem sair sob a ação da pressão do sistema, causando queimaduras.

Identificação de alta tensão

⚠ ATENÇÃO

- › Todos os pontos do veículo que possuam identificação de alta tensão devem ser operados exclusivamente por profissionais qualificados.
- › É estritamente proibido que qualquer pessoa aproxime ou toque, com os dedos, ferramentas, objetos metálicos, adornos ou quaisquer outros itens, nos locais identificados com sinalização de alta tensão.

- ▶ O vazamento ou a liberação de gases provenientes do conjunto da bateria de alta tensão pode ser tóxico ou inflamável. Em caso de incidente, mantenha-se afastado do veículo para evitar ferimentos graves ou fatais.



D12A82022FAF

Esta identificação está presente nos componentes de alta tensão e tem a finalidade de alertar que:

- ▶ Há alta tensão no interior do componente.
- ▶ É proibido desmontar, reparar ou substituir sem autorização. Observe rigorosamente as instruções de segurança.
- ▶ Não toque nos componentes de alta tensão, pois há risco de choque elétrico.



7805AB29AF3A

Esta identificação também está presente no conjunto da bateria de alta tensão. Leia atentamente e siga todas as instruções das etiquetas de advertência para evitar ferimentos graves ou fatais.

i AVISO

Devido a diferenças entre países e regiões, a aparência e o idioma das etiquetas podem variar. Consulte sempre o veículo real como referência.

Etiqueta de advertência do líquido de arrefecimento do motor elétrico de tração

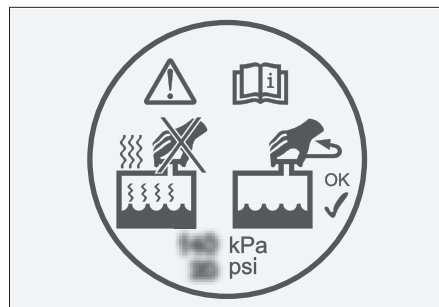

7292828C8D61

Adesivos e etiquetas de segurança

Esta etiqueta está localizada no reservatório do líquido de arrefecimento do motor de tração e sinaliza para que a tampa do reservatório não seja aberta quando o motor elétrico de tração estiver quente. Caso contrário, o líquido quente ou seu vapor podem sair sob a ação da pressão do sistema, causando queimaduras.

Etiqueta de advertência da bateria

Tipo 1



340CF5EC9B21

Tipo 2



A86516835B47

Tipo 3



378F054B09F7

Esta etiqueta está localizada na bateria para lembrá-lo das seguintes precauções antes de instalar, remover ou inspecionar a bateria:

- › Mantenha crianças afastadas da bateria.
- › Quando as baterias estiverem em uso ou carregando, é necessário manter distância de fontes de calor e chamas, evitando riscos de explosão ou combustão.
- › A bateria contém líquidos altamente corrosivos.
- › Utilize óculos de proteção e outras medidas necessários durante a operação.

Equipamentos do veículo

Note que este manual contém todos os equipamentos padrão, nacionais e especiais para esta série de modelos. Portanto, alguns dos equipamentos ou recursos descritos neste manual podem não estar instalados em seu veículo, ou podem estar disponíveis apenas em alguns mercados. Para obter informações específicas sobre a configuração, consulte os materiais de venda relevantes ou a Concessionária Autorizada na qual você adquiriu o veículo.

Fusíveis

Se algum componente elétrico não estiver funcionando, é possível que o fusível tenha queimado. Se isso acontecer, é recomendável verificar e substituir o fusível da seguinte forma:

1. Desligue todos os componentes elétricos.
2. Mude o modo de energia para o modo OFF e acione o freio de estacionamento para desconectar o terminal negativo da bateria.
3. Os fusíveis estão localizados nos seguintes locais:

> Na caixa de fusíveis no compartimento do motor



50A65C4D08B9

Pressione e segure as duas abas na tampa, puxando-a para cima para abrir.

> No painel de instrumentos, próximo ao volante



F69DC081DC12

Remova a tampa da caixa para acessá-la.

Substituição de peças

> Localizado sob a caixa de armazenamento no lado esquerdo da área de bagagens



C88FF07C3025

Remova a tampa do porta-malas e a caixa de armazenamento esquerda para ver a caixa de fusíveis. Segure as travas da tampa da caixa de fusíveis e puxe a tampa para cima para abrir a caixa de fusíveis.

⚠ CUIDADO

- > Não permita que água ou outros líquidos entrem na caixa de fusíveis, caso contrário os componentes elétricos serão danificados.
- > Ao instalar a tampa da caixa de fusíveis, certifique-se de que ela esteja fixada corretamente na caixa de fusíveis. Caso contrário, a umidade ou a sujeira afetarão o uso dos fusíveis.

4. Use o extrator de fusível que acompanha o veículo para retirar o fusível. Encontre o fusível correspondente ao aparelho elétrico com defeito de acordo com a etiqueta do fusível e verifique-o.



6AC2EEF3DC3D

⚠ CUIDADO

- > O extrator de fusível e o fusível sobressalente estão localizados na tampa da caixa de fusíveis do compartimento do motor.
- > Adesivos de fusíveis são anexados à tampa da caixa de fusíveis do compartimento do motor e à tampa da caixa de fusíveis do painel de instrumentos. A etiqueta pode ser usada para determinar a correspondência entre o fusível e o componente elétrico.
- > Como pode haver mais de um fusível causando a falha, todos os possíveis fusíveis que podem causar a falha precisam ser verificados antes que a falha desapareça. Se a falha não puder ser eliminada, entre em contato com uma Concessionária autorizada para inspeção.

5. Verifique o fio dentro do fusível. Se ele estiver queimado, deverá ser substituído por um fusível com o mesmo valor de ampere.

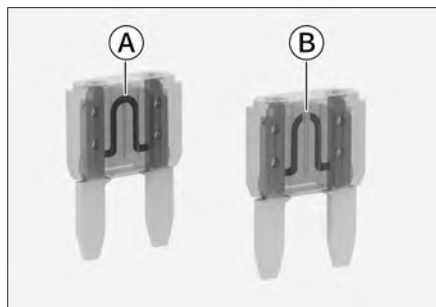

6DC672024A26

- Ⓐ Fusível normal
- Ⓑ Fusível queimado

⚠ ATENÇÃO

No caso de um fusível queimado, não tente consertá-lo ou substituí-lo por um fusível de cor ou valor de ampere diferente, caso contrário poderá ocorrer um incêndio devido à sobrecarga do cabo.

6. Verifique se os componentes elétricos voltaram a funcionar normalmente.

⚠ CUIDADO

Se o fusível sobressalente com o mesmo valor de ampere queimar novamente em um curto período de tempo ou se os componentes elétricos não retomarem a operação normal, isso indica que o veículo pode ter uma falha grave no sistema elétrico. Nesse caso, entre em contato com uma Concessionária autorizada para verificar o problema.

Substituição das palhetas do limpador de para-brisa dianteiro

Verifique as palhetas do limpador regularmente. Se as condições a seguir forem encontradas, a palheta deve ser substituída:

- › A palheta do limpador está rachada ou parcialmente endurecida.
- › Ao usar o limpador de para-brisa, há riscos ou o limpador não limpa com perfeição.

⚠ CUIDADO

Ao levantar o limpador, não puxe a palheta diretamente para evitar deformações ou danos.

Substituição de peças

1. Mude o modo de potência para OFF, pressione o interruptor de lavagem do para-brisa dianteiro e segure por aproximadamente 3 segundos. O limpador de para-brisa atingirá automaticamente a posição de manutenção, conforme mostrado na figura.



2E4061C99A47

2. Levante o braço do limpador do para-brisa.

⚠ CUIDADO

- › Se os limpadores do para-brisa precisarem ser levantados, sempre coloque-os na posição de serviço. Se isso não for feito, poderão ocorrer danos à palheta do limpador.
- › Não abra o capô quando o limpador estiver levantado. Caso contrário, o capô e o limpador serão danificados.
- › Não use a posição de manutenção para levantar o braço do limpador em baixas temperaturas ou em condições de neve/gelo, para evitar danos à lâmina do limpador devido à mudança do modo de potência e ao retorno do limpador.

3. Gire a palheta do limpador na direção da seta mostrada na figura para maximizar o ângulo entre ela e a junta plástica.



B26AF2BA18B2

4. Remova a palheta do limpador do braço do limpador.



70E1DDF744AB

- Ⓐ Palheta do limpador
- Ⓑ Clipe elástico

Pressione o clipe elástico e puxe a palheta do limpador na direção da seta mostrada na figura até que ela se solte do braço do limpador.

⚠ CUIDADO

Quando não houver palhetas instaladas no braço do limpador, não coloque-o diretamente no vidro, pois isso pode danificar o vidro.

5. Instale a nova palheta do limpador e coloque o limpador de volta no vidro. Para facilitar a instalação, consulte a etapa 3 para maximizar o ângulo entre a palheta do limpador e a junta plástica.

Após a instalação, mova o limpador para cima e para baixo para confirmar que ele está instalado no lugar.

6. Redefina os limpadores para seu estado inicial.

Mude o modo de potência para ON ou ligue o veículo, e os limpadores retornarão automaticamente à sua posição inicial.

Substituição da palheta do limpador traseiro

1. Levante o braço do limpador.

⚠ CUIDADO

O limite de elevação do braço do limpador traseiro é de cerca de 45°, não exceda este limite e não use muita força ao levantá-lo, caso contrário, há risco de danos.

2. Puxe a palheta do limpador na direção mostrada até que ela esteja livre do braço do limpador.



67255DED83DC

⚠ CUIDADO

Quando não houver palhetas instaladas no braço do limpador, não coloque-o diretamente no vidro, pois isso pode danificar o vidro.

3. Instale a nova palheta do limpador e coloque o limpador de volta no vidro.

Manutenção das luzes

Calibração das luzes

Quando um veículo novo sai da fábrica, as luzes combinadas dianteiras já estão calibradas. Se você costuma carregar objetos pesados em seu veículo, as luzes combinadas dianteiras podem precisar ser recalibradas. Dirija-se a uma Concessionária autorizada para calibrar as luzes combinadas dianteiras.

Substituição de peças

Substituição das lâmpadas

Todas as luzes externas são fontes de luz LED, e a fonte de luz não pode ser desmontada ou substituída separadamente. Se houver problemas como danos à fonte de luz ou falha funcional, é recomendável se dirigir a uma Concessionária autorizada para inspeção o mais rápido possível.

⚠ ATENÇÃO

- › É proibido modificar a iluminação externa e os dispositivos de sinalização.
- › É proibido instalar dispositivos de sinalização e iluminação externa que não sejam os padrões obrigatórios.

Sobre o embaçamento das luzes

Ao dirigir em dias chuvosos ou ao lavar o carro, a lente do farol pode embaçar. Isso é causado pela diferença de temperatura entre o interior do farol e o ar externo. É o mesmo fenômeno do embaçamento do vidro da janela do carro em dias chuvosos, e não constitui um problema de funcionamento. Entretanto, quando grandes gotas de água estiverem presas à lente do farol ou se houver acúmulo de água no farol, entre em contato com uma Concessionária autorizada para inspeção.

⚠ CUIDADO

É proibido usar solventes químicos ou detergentes fortes para esfregar a lente externa do farol para evitar danos à mesma.

Equipamentos do veículo

Note que este manual contém todos os equipamentos padrão, nacionais e especiais para esta série de modelos. Portanto, alguns dos equipamentos ou recursos descritos neste manual podem não estar instalados em seu veículo, ou podem estar disponíveis apenas em alguns mercados. Para obter informações específicas sobre a configuração, consulte os materiais de venda relevantes ou a Concessionária Autorizada na qual você adquiriu o veículo.

Manutenção dos pneus

Para garantir a segurança ao dirigir, o modelo e o tamanho dos pneus devem ser adequados ao seu veículo, com boa banda de rodagem e pressão adequada.

ATENÇÃO

- › Não use pneus excessivamente gastos, danificados, com pressão insuficiente ou excessiva, pois isso pode causar acidentes e ferimentos.
- › Siga todas as instruções sobre enchimento e manutenção dos pneus contidas neste manual.
- › A queima dos pneus produzirá gases tóxicos, portanto, descarte-os adequadamente.

Verificação da pressão dos pneus

Manter o pneu com a pressão adequada proporciona a melhor combinação de manuseio, vida útil da banda de rodagem e conforto ao dirigir.

Pneus com pressão insuficiente se desgastam de forma irregular, afetam a condução e o consumo de combustível e têm maior probabilidade de vazamento devido ao superaquecimento.

Pneus com pressão excessiva causam desconforto ao dirigir, têm maior probabilidade de serem danificados por estradas irregulares e se desgastam de forma desigual.

Recomenda-se que verifique regularmente a pressão dos pneus .

A pressão dos pneus deve ser medida quando o pneu estiver frio. Estacionar por mais de 3 horas ou dirigir até 1,5 quilômetro fornecerá dados mais precisos. Se a pressão do pneu for verificada quando ele estiver quente (depois de dirigir por vários quilômetros), a leitura da pressão será de 30 a 40 kPa mais alta do que quando ele estiver frio. Esse fenômeno é normal. Não esvazie o pneu para atingir a leitura de pressão especificada para pneus frios, pois isso fará com que o pneu fique com baixa pressão.

i AVISO

Mesmo que o pneu esteja em boas condições, a pressão do pneu pode cair de 10 a 20 kPa a cada mês. Verifique regularmente.

i AVISO

Sempre que verificar o estado de enchimento dos pneus, verifique também se há danos externos, objetos estranhos e desgaste no pneu. Se você encontrar as seguintes condições, substitua o pneu o quanto antes:

- › Danos e protuberâncias na banda de rodagem ou na lateral.
- › Desgaste excessivo da banda de rodagem.

Aumento da economia com a pressão dos pneus ECO

É possível ajustar a pressão dos pneus para a pressão ECO (se disponível, é possível verificá-la na etiqueta de pressão dos pneus) para obter um nível de consumo de energia mais econômico, mas o conforto ao dirigir pode ser reduzido. Ajuste-a de acordo com suas necessidades.

Verificação do desgaste do pneu

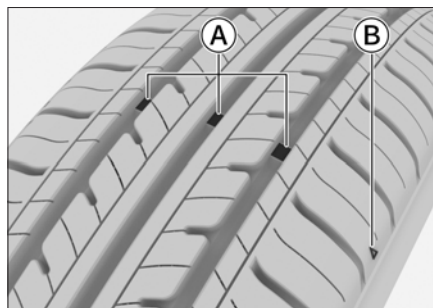

ABE909A51C10

Ⓐ Marca de desgaste

Ⓑ Diagrama indicador da posição da marca de desgaste

i AVISO

O diagrama indicador da posição da marca de desgaste é um diagrama esquemático apenas para referência. Consulte o veículo real.

Quando o desgaste do pneu atingir o limite, ele deverá ser substituído o mais rápido possível.

Se pneus com marcas de desgaste ou bandas de rodagem rasas forem usados continuamente, isso levará a uma distância de frenagem maior, falha na direção e ruptura do pneu, o que pode causar acidentes.

Se achar que os pneus estão se desgastando de forma irregular ou sentir alguma vibração contínua ao dirigir, dirija-se a uma Concessionária autorizada para inspeção.

Ao instalar pneus novos, certifique-se de realizar o balanceamento dinâmico, que pode aumentar o conforto ao dirigir e prolongar a vida útil dos pneus.

Rodízio dos pneus

Para prolongar a vida útil dos pneus e uniformizar seu desgaste, recomenda-se verificar a pressão e o desgaste dos pneus pelo menos uma vez por mês. Se a profundidade da banda de rodagem for diferente em 1,5 mm ou mais, será necessário fazer o rodízio dos pneus.

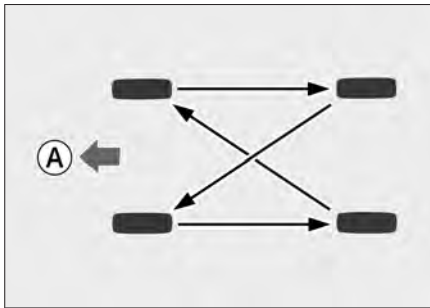

Ⓐ Direção dianteira do veículo

Faça o rodízio dos pneus na ordem indicada na figura.

O rodízio de pneus deve ser feito por profissionais e é recomendável que seja realizado por uma Concessionária autorizada.

Balanceamento das rodas

Rodas não balanceadas afetarão o manuseio do veículo e a vida útil dos pneus. Mesmo em uso normal, as rodas podem perder o balanceamento. Portanto, as rodas devem ser balanceadas e ajustadas de acordo com os parâmetros de balanceamento dinâmico das rodas.

Evite áreas achatadas nos pneus

Se o veículo ficar estacionado em um ambiente de alta temperatura por um longo período, o ponto de contato entre o pneu e o solo ficará ligeiramente deformado, o que é chamado de “área achatada” e é uma condição normal. No entanto, isso fará com que a carroceria e o volante do veículo tremam ao dirigir. À medida que a quilometragem aumenta, os pneus se aquecem e voltam ao seu estado original e a trepidação desaparece gradualmente.

Quando o veículo fica parado por muito tempo, você pode minimizar a área achatada no pneu usando qualquer um dos métodos a seguir:

- › A pressão dos pneus pode ser aumentada para cerca de 300 kPa. Essa pressão não pode ser usada para dirigir normalmente. Antes de dirigir, a pressão deve ser restaurada para a pressão recomendada para os pneus.

Manutenção do veículo

- › O veículo deve ser movido pelo menos uma vez a cada 30 dias (15 dias é o ideal), e o movimento deve girar a área achatada original em pelo menos 90°.

Substituição de pneus e rodas

- › Se for necessário substituir os pneus, os novos pneus devem atender aos seguintes requisitos: as mesmas especificações de pneus do veículo original, o mesmo índice de carga e a mesma classificação de velocidade, ou superior, do veículo original.
- › Os pneus originais fornecidos com este veículo são a melhor opção para dirigibilidade, conforto e economia. Quando necessário é recomendável substituir os pneus originais com uma Concessionária autorizada.
- › Os pneus devem ser trocados em pares (ou seja, trocar os dois dianteiros ou os dois traseiros ao mesmo tempo), evitando a troca individual para não comprometer a frenagem e o controle do veículo.
- › Se for necessário substituir as rodas, as novas rodas devem ter as mesmas especificações e dimensões (como diâmetro, deslocamento) das rodas sendo substituídas. As rodas originais podem ser adquiridas em uma Concessionária autorizada.

⚠️ ATENÇÃO

- › Não misture pneus de diferentes fabricantes, modelos, padrões ou níveis de desgaste da banda de rodagem.
- › Não misture pneus com estruturas diferentes, como lonas radiais e diagonais.
- › Não misture pneus de verão, para todas as estações e de inverno.
- › Certifique-se de substituir os pneus e rodas com as especificações corretas. A instalação de pneus e rodas inadequados no veículo afetará a manobrabilidade e a estabilidade, o que pode levar a acidentes de trânsito.

Manutenção do teto solar

Frequência de manutenção diária

A frequência de manutenção diária depende das condições de direção e da frequência de uso do teto solar.

Ao dirigir em áreas com muita poeira ou chuva particularmente abundante, recomenda-se aumentar a frequência de manutenção diária.

CUIDADO

A falta de manutenção do teto solar a tempo pode causar vazamento de água ou ruído anormal. Ajuste a frequência de manutenção adequadamente de acordo com as diferentes condições de uso. Por exemplo, em áreas com ventos fortes e areia e em estações com uso frequente, a frequência de manutenção deve ser aumentada.

Procedimentos de manutenção periódica

A poeira e as impurezas podem se acumular na vedação do teto solar, nas peças mecânicas ou nos trilhos de guia, o que pode causar ruídos anormais ou falha de funcionamento do teto solar e bloquear o sistema de drenagem. Abra o teto solar regularmente para remover a poeira e as impurezas, limpe a superfície da vedação do teto solar com um pano limpo e água e lubrifique regularmente as peças mecânicas para manutenção.

Abra o teto solar e verifique se o mesmo fica preso durante a operação. Em caso afirmativo, dirija-se a uma Concessionária autorizada para inspeção e reparo.

CUIDADO

- › Se o teto solar falhar, dirija-se à uma Concessionária autorizada para inspeção e reparo o mais rápido possível.

- › Em condições de frio e gelo, não abra o teto solar com força para evitar danos ao motor e à vedação do teto solar. O teto solar só pode ser aberto depois que a temperatura dentro do carro subir até o ponto em que a vedação e a abertura do teto descongelarem.
- › Depois de lavar o carro em condições de frio e gelo, o teto solar deve ser aberto e a vedação do teto solar deve ser limpa com um pano macio e seco antes de dirigir.
- › Antes de lavar o carro, o teto solar deve estar totalmente fechado e o jato de água não deve ser direcionado diretamente para a vedação do teto solar. Evite que a vedação se deforme sob a pressão do jato de água de alta pressão e faça com que a água entre no carro, resultando em danos à vedação.
- › Ao dirigir em estradas extremamente esburacadas ou montanhas acidentadas, não abra totalmente o teto solar por muito tempo, caso contrário, as partes internas do teto solar poderão ser danificadas devido à vibração.
- › Em períodos chuvosos, a areia e a poeira na vedação do teto solar devem ser verificadas com mais frequência e limpas a tempo de garantir o bom desempenho da vedação do teto solar.

Manutenção do veículo

Manutenção da tampa traseira

Sugestões de manutenção

Durante o uso do veículo, poeira e impurezas podem se acumular nas superfícies dos suportes da tampa traseira, da trava, dos blocos de posicionamento ou dos blocos limitadores, podendo causar ruídos anormais ou mau funcionamento.

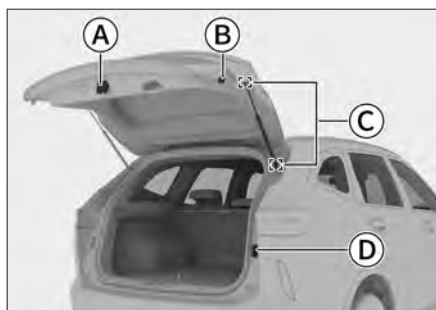

21ED9D173DBA

- Ⓐ Travas das portas
- Ⓑ Bloco limitador
- Ⓒ Junta esférica do suporte
- Ⓓ Bloco de posicionamento

Recomenda-se a manutenção regular dos suportes da tampa traseira, da trava, dos blocos de posicionamento ou dos blocos limitadores para remover poeira e impurezas:

- › Enxágue as juntas esféricas dos suportes com água limpa.

- › Limpe as superfícies dos suportes, da trava, dos blocos de posicionamento e dos blocos limitadores com um pano limpo e água para remover lama, areia, pedras presas ou outros objetos estranhos.

⚠ CUIDADO

Se ruídos anormais ou mau funcionamento persistirem após as etapas acima, leve a tampa traseira para uma Concessionária autorizada para inspeção e reparo imediatos.

ⓘ AVISO

A frequência da manutenção depende das condições diárias de condução e da frequência com que a tampa traseira é usada. Recomenda-se um menor intervalo de manutenção em áreas com muita areia (como desertos, estradas não pavimentadas e canteiros de obras) e durante as estações de uso frequente.

ⓘ AVISO

- › Os suportes da tampa traseira, os blocos de posicionamento e os blocos limitadores em ambos os lados do veículo exigem manutenção regular.
- › A ilustração é apenas para fins ilustrativos, consulte o veículo real.

Bateria

Este veículo utiliza uma bateria que não exige manutenção.

A bateria está localizada sob a tampa do compartimento de bagagem.

Quando a bateria estiver fraca, ela precisará ser carregada ou substituída em tempo hábil. Ao substituir a bateria, entregue-a a uma Concessionária autorizada para descarte.

Película protetora para veículos novos

Recomenda-se que a película protetora seja removida logo após a compra de um veículo novo. Por exemplo: calhas de água, acabamento da coluna A, acabamento da coluna B e outros locais fora do veículo, alças internas das fivelas, acabamento cromado e outros locais dentro do veículo.

i AVISO

Devido a diferenças no estilo, na configuração e no processo de montagem do veículo, a localização da película protetora pode ser diferente da descrição do manual. Consulte o veículo real para obter detalhes.

Manutenção do veículo

Lavagem do veículo

A lavagem frequente do veículo ajuda a preservar a aparência do veículo e deve ser feita regularmente.

i AVISO

Substâncias corrosivas, como insetos, excrementos de pássaros, resinas, poeira de estrada, poeira industrial, alcatrão, fuligem, sais de derretimento de neve e outras substâncias corrosivas são mais prejudiciais à pintura quanto mais tempo permanecerem na superfície da carroceria, e as altas temperaturas (por exemplo, da luz do sol) aumentam ainda mais o efeito corrosivo.

Para evitar danos à pintura, remova imediatamente qualquer substância corrosiva da superfície da carroceria e não espere até que todo o carro seja limpo.

A carroceria deve ser lavada e secar à sombra e não à luz direta do sol. Se o veículo for deixado sob o sol por um longo período, deixe-o em um local de clima fresco antes de lavar e espere o exterior do veículo esfriar antes de lavá-lo.

Método de limpeza

1. Verifique se há sujeira sobre a carroceria, como folhas e excrementos de pássaros.
Remova essa sujeira imediatamente e, em seguida, enxágue com água limpa para evitar danos ao acabamento da carroceria.
2. Enxágue o veículo completamente com água limpa para remover quaisquer resquícios de sujeira.

Manutenção do veículo

Lave o veículo com água, bem como com uma escova de cerdas macias, esponja ou pano macio.

3. Depois de lavar e enxaguar toda a superfície da carroceria, seque-a com um pano especial ou uma toalha macia. Não deixe o veículo secar naturalmente no ar, pois isso pode fazer com que a carroceria perca seu brilho ou deixar manchas de água.

⚠ CUIDADO

- › Não use produtos de limpeza ácidos, alcalinos fortes ou químicos fortes para limpar o veículo. A exposição a longo prazo a detergentes potentes pode causar corrosão intensa na pintura e nos tons da carroceria, afetando a aparência do veículo.
- › Depois de lavar o veículo ou dirigir por estradas alagadas, pressione o pedal de freio suavemente para garantir a operação adequada dos freios.
- › Ao lavar o veículo em climas frios, não molhe os orifícios das travas, portas etc. para evitar o congelamento das travas ou vedações.
- › Ao lavar o veículo, não abra a tampa do tanque de combustível para lavar a parte interna.

- › Sempre feche os vidros antes de lavar o veículo e não aponte o jato de água de alta pressão para as bordas do vidro para enxaguar. Evite que a vedação se deforme sob o fluxo de água em alta pressão e evite que a água entre no carro, danificando a vedação.
- › Nos veículos equipados com um pneu sobressalente exposto na parte traseira, as manchas de sujeira marrom-amareladas na superfície do para-choque traseiro (agente antienvelhecimento liberado pelo pneu sobressalente) não podem ser removidas com água. Em vez disso, borrife a superfície suja com um solvente com concentração de álcool de 95% ou superior e, em seguida, limpe-a.

Aplicação de cera

Para garantir a eficácia do enceramento, o veículo deve ser cuidadosamente limpo antes de ser encerado.

Atualmente, há uma grande variedade de ceras no mercado, com propriedades diferentes, portanto, tome cuidado ao escolher uma cera, pois uma escolha inadequada não só deixará de proteger o veículo, como também descolorirá a tinta.

Em geral, a cera deve ser selecionada de acordo com as suas características, a idade do veículo, a cor da tinta e o ambiente de condução. Por favor, consulte uma Concessionária autorizada ou profissional de confiança para mais detalhes.

Reparação da pintura

Sempre verifique a parte externa do seu veículo para detectar qualquer desgaste da pintura ou arranhões. Se tais fenômenos estiverem presentes, devem ser reparados imediatamente para evitar a corrosão do metal na área danificada.

A tinta de reparo só deve ser usada para reparar pequenas áreas de desgaste ou arranhões na pintura. Grandes áreas de desgaste da pintura devem ser reparadas por um profissional.

Cuidados com a pintura fosca

Se o seu veículo vier com pintura fosca, tome cuidado e observe os pontos a seguir:

› É proibido usar equipamentos automáticos de lavagem de carros com escovas de cerdas rígidas para limpar o veículo; as escovas de cerdas rígidas podem danificar a pintura. Recomenda-se lavar o veículo manualmente usando uma esponja macia, detergente neutro e bastante água.

- › Limpe e enxágue com cuidado ao limpar a carroceria, evitando força excessiva ou esfregar a carroceria, pois isso alterará o acabamento fosco e resultará em um brilho irregular.
- › Lavagens frequentes do carro durante um longo período de tempo podem deixar a pintura mais brilhante ou deixá-la desigual.
- › Evite lavar o carro sob a luz direta do sol.
- › Não use produtos de limpeza de pintura, materiais de lixamento ou produtos de polimento (por exemplo, cera de polimento) na pintura, pois isso pode danificar a pintura.
- › Se você acidentalmente aplicar cera automotiva na pintura, remova-a imediatamente com um produto de remoção de silicone, usando uma pressão suave e evitando força excessiva.
- › Evite que resina, graxa e outros itens gordurosos entrem em contato com a pintura ou deixarão marcas.
- › As manchas de piche em seu carro podem ser removidas com o uso de removedor de piche.

Manutenção do veículo

- › As sujeiras, por exemplo, fezes de insetos e pássaros, precisam ser removidas do carro em tempo hábil, seja amolecendo-a com água antes da limpeza ou enxaguando-a cuidadosamente com um lavador de alta pressão. Se esse tipo de sujeira estiver firmemente grudado na carroceria, você aplique um spray removedor de insetos e depois limpá-lo.

Verificação de vazamento de líquidos

Para garantir uma direção segura, é recomendável verificar se há vazamentos de combustível, óleo ou outros fluidos na parte inferior do veículo antes de cada viagem. Se houver um vazamento evidente, entre em contato com uma Concessionária autorizada para obter assistência o mais rápido possível.

Notas sobre a cera anticorrosiva para cavidades

A tecnologia anticorrosiva de encerramento de cavidades é aplicada às partes as cavidades do veículo, como portas, capôs, vigas de soleira, etc., que podem isolar efetivamente o contato da água e de substâncias corrosivas com o metal, e é usada para aumentar a durabilidade e as propriedades anticorrosivas do veículo e prolongar a vida útil do veículo.

Quando o veículo for dirigido em alta temperatura ou em estradas muito esburacadas, o excesso de cera amarela na cavidade pode sair pelo orifício de água, o que é um fenômeno normal. Ele pode ser removido com um pano e enxágue com água quente e uma quantidade adequada de detergente disponível no mercado.

Manutenção no interior do veículo

⚠ ATENÇÃO

Produtos de limpeza podem conter substâncias nocivas e expor a risco de lesão. É recomendado abrir as portas ou vidros ao limpar o interior do veículo. Utilize somente produtos de limpeza específicos para a limpeza de veículos e siga as instruções da embalagem.

⚠ CUIDADO

- › Não permita que água ou outros líquidos escorram diretamente pelas fendas do painel de instrumentos, piso ou componentes elétricos próximos ao limpar o interior do veículo, pois há risco de danificar e causar mau funcionamento.
- › Não lave o piso do veículo com água para evitar corrosão da carroceria.

› Não pulverize agentes removedores de formaldeído ou desodorizantes sobre couro, tecidos ou superfícies de camurça sintética, pois isso pode causar descoloração, bolhas, descasamento ou outros danos. Para necessidades relacionadas ao formaldeído ou desodorizantes, recomenda-se adquirir agentes especializados em canais oficiais, como uma Concessionária autorizada.

Carpete

Use um aspirador de pó frequentemente para remover poeira do carpete. O acúmulo excessivo de poeira pode acelerar os danos ao carpete.

A limpeza regular com detergente manterá o carpete limpo como novo. Deve ser utilizado um limpador de carpete tipo espuma. Para manter o carpete o mais seco possível, nunca adicione água a produtos de limpeza do tipo espuma.

Tecidos

Use um aspirador de pó frequentemente para remover poeira e sujeira dos tecidos.

Depois que o tecido estiver sujo, ele deve ser limpo a tempo para evitar maior aderência da mancha. Ao limpar, use os seguintes métodos de acordo com o estado da mancha para remover suavemente o máximo possível.

Manchas líquidas: Limpe suavemente o resto mancha com uma toalha de papel, permitindo que a mancha penetre e seja absorvida pela toalha de papel o máximo possível.

Manchas sólidas e secas: Remova o máximo possível e depois aspire.

Dependendo do estado de limpeza da mancha, se for necessária uma limpeza adicional, use os seguintes métodos:

1. Umedeça um pano de algodão branco limpo e sem fiapos com água.
2. Torça o pano de algodão até ficar apenas umedecido (para não pingar).
3. Esfregue suavemente da borda da mancha em direção ao centro até que não haja mais manchas no pano de algodão.
4. Deixe secar naturalmente.

AVISO

Se a mancha for persistente, use água com sabão neutro ou um detergente específico para tecidos. Siga as instruções do detergente. Após a limpeza, repita os passos acima para enxaguar o excesso de água com sabão ou detergente do tecido e deixe secar naturalmente.

CUIDADO

- › Nunca use objetos pontiagudos para raspar ou esfregar a sujeira da superfície, pois isso pode danificar o tecido.
- › Não use solventes fortes, como limpadores de vidro.

- › Manchas persistentes, como óleo de motor, podem ser difíceis de remover completamente.

Couro

Aspire poeira e sujeira com frequência, especialmente rugas e costuras.

Você pode limpar o couro com um pano macio umedecido com água e, em seguida, lustrá-lo com outro pano macio e seco. Se for necessária uma limpeza adicional, utilize um produto de limpeza específico para couros.

Seque com um pano macio e seco o mais rápido possível após a limpeza com um produto de limpeza específico para couro. Não deixe o pano com produto de limpeza específico para couro no interior do veículo por longos períodos, uma vez que alguns produtos de limpeza podem causar descoloração ou danos ao tecido do estofamento.

É proibido usar líquidos que contenham substâncias orgânicas, como álcool, para limpar o couro; é proibido usar gasolina, solução ácida ou solução alcalina para limpar o couro.

É proibido usar escovas, esponjas duras e outras ferramentas com superfície áspera durante a limpeza.

Não aplique protetor solar, creme para as mãos ou produtos similares em superfícies de couro.

Os seguintes itens não devem ser usados em contato direto com a superfície do couro para evitar danos irreversíveis causados por seus exsudatos:

- › Tapetes protetores/tapetes antiderrapantes de silicone ou gel.
- › Tapetes protetores/tapetes antiderrapantes contendo PVC, borracha ou outros materiais similares.
- › Outros itens de imitação de couro.

Camurça Sintética

A poeira na superfície dos materiais de camurça deve ser removida frequentemente com escova macia, pano seco ou aspirador de pó.

Se aparecerem manchas na superfície dos materiais de camurça sintética, as seguintes instruções devem ser seguidas:

- › Antes de remover uma mancha, primeiro remova quaisquer materiais aderidos a ela. Se as manchas espessas forem derramadas sobre a superfície do material (como iogurte, geleia, etc.), use uma colher ou cartão duro para raspá-las; se forem manchas líquidas, é necessário usar papel absorvente branco ou uma esponja.
- › Use um pano branco e bem torcido ou esponja limpo para limpar.
- › Ao limpar a superfície da camurça, não a deixe muito molhada. Se necessário, limpe várias vezes com um pano ou esponja.

- › As manchas locais devem ser removidas imediatamente. Para evitar que a mancha se espalhe ainda mais, limpe das bordas em direção ao centro da mancha.
- › Não esfregue com força, caso contrário a mancha se expandirá ou penetrará profundamente no material.
- › Se usar detergente, não aplique o detergente diretamente na superfície da camurça sintética.
Não use produtos de limpeza alcalinos ou solventes à base de álcool.
- › Depois que a camurça sintética estiver completamente seca, escove levemente a superfície com uma escova de cerdas macias para restaurá-la.

Peças de borracha

Devido à influências ambientais, que podem causar manchas na superfície e perda de brilho, as peças de borracha devem ser limpas regularmente com conservantes de borracha.

Para evitar danos ou ruídos, ao realizar a manutenção de rotina em vedações de borracha, não utilize conservantes que contenham silicone, limpe com água e conservantes adequados.

Peças de plástico

AVISO

Líquidos que contenham álcool ou solventes (como diluentes de nitrogênio, limpadores de refrigeração, limpadores de éter de petróleo, combustível, cosméticos como perfume e protetor solar, repelente de mosquitos etc.) podem danificar a superfície dos componentes. Limpe com um pano macio de microfibra (levemente umedecido com água).

As peças plásticas incluem, entre outras: tampas dos faróis, conjuntos de saída de ar e peças pintadas no veículo.

Vidros elétricos

Limpe a parte interna e externa dos vidros com um detergente para vidros e seque todas as superfícies de vidro e plástico com um pano macio ou toalha de papel.

CUIDADO

Se um fio de aquecimento estiver conectado à parte interna do vidro traseiro, a limpeza excessiva ou com muita força pode fazer com que ele se desloque ou quebre. Por isso, aplique força leve e limpe na direção do fio de aquecimento.

Cintos de segurança

- › Se o cinto de segurança estiver sujo, limpe-o com água morna e sabão neutro. Não utilize alvejante, corantes ou solventes de limpeza, que podem reduzir a durabilidade do cinto de segurança.

Deixe o cinto de segurança secar no ar antes de dirigir.

- › Muita poeira nos anéis-guia do cinto de segurança pode fazer com que o cinto de segurança se retraia lentamente; limpe o interior dos anéis-guia com água morna e sabão neutro.

Medidas de proteção contra corrosão

Fatores que influenciam a corrosão

- › Sujeira, areia, maresia, fuligem e neve acumulados sob a carroceria podem acelerar a corrosão.
- › Danos aos revestimentos ou outras camadas de proteção causados por areia ou pedras ou pequenos acidentes podem acelerar a corrosão.
- › Dirigir em áreas com alta umidade ou onde as temperaturas estão consistentemente acima dos pontos de congelamento pode acelerar a corrosão.
- › A poluição industrial, maresia das áreas costeiras e o sal da estrada podem acelerar a corrosão da pintura.
- › Temperaturas elevadas aceleraram a corrosão de peças mal ventiladas.

Proteja o veículo da corrosão

- › Estacione o veículo em uma área bem ventilada e seca.
- › Mantenha seu veículo limpo lavando-o frequentemente com água limpa e fria e um detergente neutro para veículos.
- › Inspeção frequentemente as superfícies de pintura quanto a danos e repare o mais rápido possível.
- › Sempre inspeção a parte inferior da carroceria do veículo e limpe com água se houver areia, sujeira ou neve.
- › Verifique o interior do compartimento com frequência para garantir que ele esteja seco e limpo sob o carpete.

Deve-se tomar cuidado especial ao transportar produtos químicos, detergentes, fertilizantes, sal, etc., que devem ser transportados em embalagens adequadas. Se você notar derramamentos ou vazamentos, limpe-os imediatamente e mantenha-os secos.

- › Mantenha os orifícios de drenagem da porta limpos para evitar o acúmulo de água.
- › Se excrementos de pássaros, resina, carcaças de insetos, asfalto, cimento, poeira industrial, alcatrão de carvão, gasolina, benzeno ou outros materiais semelhantes estiverem grudados na superfície da carroceria, deverão ser limpos o mais rápido possível.

- › Se você dirige regularmente em estradas recobertas por sal, por exemplo, estradas salpicadas com sal de derretimento de neve, salinas e praias, lave imediatamente qualquer sal aderido à parte inferior do veículo com água doce e realize medidas especiais de manutenção, como blindagem do chassi.
- › Se você dirigir frequentemente em estradas de cascalho, considere instalar para-barro atrás das rodas.

Armazenamento do veículo por longos períodos

A posição de estacionamento ajuda a evitar a deterioração da condição do veículo e facilitar a nova condução do veículo. Se disponível, estacione o veículo em ambientes internos.

Se for necessário estacionar o veículo por um longo período (um mês ou mais), siga as orientações:

- › Adicione combustível.
- › Lave completamente e seque o exterior do veículo.
- › Limpe e organize o interior do veículo.
- › Abra um dos vidros ligeiramente (se estiver estacionado em ambientes internos).
- › Desconecte terminal o negativo da bateria.
- › Use uma toalha ou um pano dobrado para amortecer as palhetas do limpador de modo que elas não entrem em contato com o para-brisa.

- › Para reduzir o risco de aderência, aplique lubrificante de silicone em todas as vedações da porta.
- › Use uma capa feita de material poroso, como algodão, para cobrir o veículo. Materiais não porosos, como plástico, podem acumular umidade e danificar a pintura do veículo.
- › Os veículos devem ser armazenados em ambiente ventilado, sem proximidade com substâncias inflamáveis e explosivas.
- › Se possível, dê partida no veículo uma vez por mês e o sistema detectará automaticamente o nível da bateria. Se o nível da bateria estiver baixo, o motor à combustão mudará automaticamente para o modo de carga em marcha lenta. Quando o motor parar de funcionar, o carregamento estará concluído; se o nível da bateria estiver normal, o motor não dará partida e o veículo pode ser travado e deixado.
- › O sistema de baterias está localizado sob o chassi. Ao dirigir em estradas irregulares, dirija devagar e com cuidado para evitar que a bateria seja atingida ou arranhada. Em caso de qualquer situação anormal, entre em contato com a Concessionária autorizada o mais rápido possível.
- › Para um bom desempenho de partida e potência, recomenda-se dirigir pelo menos 2 horas por mês.



Serviço de garantia

Garantia	308
Cronograma de Manutenção	
Regular	321

Guarde este manual em local seguro e ao ato de entrega do seu veículo 0 (zero) Km, exija da Concessionária autorizada o preenchimento completo do Registro de Informações (▷ Página 323), bem como explicações a respeito da Garantia contidas nesse capítulo, a fim de aproveitar ao máximo e com segurança a cobertura de Garantia. A garantia GWM não se aplica a veículos adquiridos através de importação direta ou importação independente, e sim somente para aqueles veículos comercializadas no território brasileiro pela GWM Brasil, seja diretamente ou por suas Concessionárias Autorizadas. Em caso de dúvida, consulte o site oficial da GWM.

Este manual estabelece o acordo entre a GWM e o usuário quanto ao estabelecimento e rescisão de direitos e obrigações em relação à qualidade do produto e ao serviço pós-venda, e deve ser lido cuidadosamente antes de utilizar nossos produtos.

Este manual deve sempre acompanhar o veículo quando você precisar realizar o plano de manutenções periódicas ou quanto a venda, ao transferir o veículo para um próximo proprietário, favor entregá-lo para que ele possa continuar a usá-lo..(▷ Página 324)

Todas as informações deste manual estão atualizadas no momento da publicação e a GWM se reserva o direito de revisar este manual, desde que informe ao consumidor através de anúncio ou notificação sobre quaisquer alterações do conteúdo as condições da Garantia contratual.

CUIDADO

- ▷ Para uma experiência completa dos veículos 0 KM, inclusive no tocante a dirigibilidade, qualidade e segurança, é primordial que o Plano de Manutenções Periódicas seja seguido à risca, utilizando peças e componentes genuínos GWM, bem como que qualquer reparo e/ou intervenção no veículo GWM seja feito por intermédio de uma das Concessionárias Autorizadas GWM.
- ▷ A durabilidade do veículo e de seus componentes também será afetado pela forma de condução do veículo, clima, meio ambiente, bem como outras condições. Tenha boas práticas no trânsito e tome todas as precauções de limpeza e conservação de seu veículo para uma maior durabilidade, qualidade e segurança.
- ▷ A utilização de peças e componentes não genuínos, bem como de manutenções, reparos ou intervenções no veículo fora da Rede de Concessionárias Autorizadas GWM pode afetar o funcionamento e segurança de seu veículo e fogem do controle da GWM, razão pela qual a GWM não se responsabiliza pelas consequências decorrentes de tais atos.

- › Ademais, esteja ciente de que qualquer descumprimento ao plano de manutenção periódico ou possível modificação em seu veículo, ou intervenção fora da Rede Autorizada GWM, poderá afetar seu rendimento, segurança, dirigibilidade ou ainda, violar a legislação de trânsito vigente, sendo ainda causas de perda da garantia concedida pela GWM.

Período básico de garantia

A GWM, através de sua Rede de Concessionárias Autorizadas, e desde que todas as condições para a garantia, tais como seguir o Plano de Manutenção Preventiva, utilizar somente produtos genuínos GWM, realizar intervenções ou reparos somente em Concessionárias Autorizadas, entre outros, sejam seguidas pelo Cliente, garante seus veículos em condições normais de utilização, contra defeitos de fabricação de peças ou de montagem, por um período total de 60 (sessenta) meses sem limite de quilometragem), sendo: os primeiros 90 (noventa) dias referentes a cobertura da Garantia Legal prevista no Código de Defesa do Consumidor e o período restante, para Garantia contratual concedida por liberalidade da marca.

O prazo de garantia é contado a partir da data de entrega do veículo ao primeiro proprietário. Algumas peças possuem prazo de cobertura diferenciada, bem como algumas são itens de desgaste natural, conforme exposto ao longo deste capítulo.

ATENÇÃO

- › O período de garantia concedido pela GWM é totalmente transferível aos subsequentes proprietários do veículo. Em caso de alteração de proprietário consulte o Registro de Transferência de Proprietário. (► Página 324)
- › As condições de Garantia acima mencionadas são válidas apenas dentro do território nacional e para veículos comercializados unicamente pela GWM do Brasil, através da sua Rede de Concessionárias Autorizadas ou mediante o site oficial da GWM. O prazo de garantia de peças e componentes substituídos em garantia, acompanha o da peça originalmente substituída, ou seja, extingue-se na mesma data do término da garantia contratual da peça substituída, caso não tivesse ocorrido a sua substituição.

Cálculo do período de garantia

Tempo ou quilometragem, o que ocorrer primeiro.

- › Tempo: A partir da data de entrega do veículo ao primeiro proprietário.

- › Quilometragem: ao registro da quilometragem mostrada no hodômetro em condições normais ao ato da data de entrada do veículo para manutenção e/ou reclamação de qualidade.

⚠ ATENÇÃO

Em caso de necessidade de substituição do painel de instrumentos, este deve ser realizado por uma Concessionaria autorizada, e o Registro de Substituição do Hodômetro (▷ Página 326) contido neste manual deve ser registrado e carimbado por uma Concessionaria autorizada.

Componentes com cobertura de garantia diferenciada

A partir da data de entrega do veículo zero km ao primeiro proprietário, alguns dos componentes específicos listados abaixo possuem prazo e quilometragem de garantia diferenciado, já contemplado a Garantia Legal de 90 dias.

Bateria auxiliar (12V)

O período de garantia da bateria auxiliar, para problemas de fabricação ou de montagem, é de 12 (doze) meses, sem limite de quilometragem, contados a partir da data de entrega do veículo 0 (zero) Km ao primeiro proprietário.

Pneus

O período de garantia da pneus, para problemas de fabricação ou de montagem, é de 12 (doze) meses, ou 12.000 Km, o que ocorrer primeiro, contados a partir da data de entrega do veículo 0 (zero) Km ao primeiro proprietário.

Sistema híbrido (HV)

O período de garantia do Sistema Híbrido (HV), para problemas de fabricação ou de montagem, contados a partir da data de entrega do veículo 0 (zero) km ao primeiro proprietário é de 96 (noventa e seis) meses, ou 200.000 Km, o que ocorrer primeiro, contados a partir da data de entrega do veículo 0 (zero) Km ao primeiro proprietário. O Sistema Híbrido (HV) é composto pelos seguintes componentes:

- › Bateria híbrida (alta tensão);
- › Módulo de controle de energia;
- › Motor gerador de energia;
- › Módulo do eixo de tração eletrônico.

⚠ ATENÇÃO

- › A capacidade em reter carga, assim como a vida útil da bateria de alta tensão é reduzida ao longo do tempo em razão ao envelhecimento natural dos componentes internos e sua frequente utilização para carregamento, podendo resultar na diminuição da autonomia se equiparado a condição inicial de um veículo (0) zero Km.
- › Assim como todos os componentes do veículo, a durabilidade, qualidade, segurança e, conseqüentemente, o período de garantia concedido pela GWM aos componentes do sistema híbrido está vinculada a forma de utilização do veículo e ao cumprimento de todas as condições, tais como a realização do Plano de Manutenção Preventiva dentro do prazo ou demais serviços necessários realizados por uma Concessionaria autorizada.

Requisitos para Garantia

A garantia só será concedida se os serviços e plano de manutenção especificados neste manual forem seguidos e realizados estritamente por uma Concessionaria Autorizada, e desde que o Cliente siga as seguintes condições:

- › Os veículos sejam utilizados conforme o Código de Trânsito Brasileiro, e ainda: o Cliente siga com a condução ideal nas condições de utilização, vias, entre outros; realize todas as manutenções, preventivas, revisões periódicas, corretivas e de cuidados que podem ser realizados por si e que siga todas as instruções de boa utilização e de conservação do seu veículo contidos neste Manual do Proprietário.
- › As revisões periódicas e manutenções preventivas sejam realizadas dentro dos intervalos (por quilometragem ou tempo) estabelecidos conforme rege o plano de manutenção nesse manual. Revisões realizadas fora do prazo ou da quilometragem indicados neste Manual podem ensejar na perda do direito de garantia.(▷ Página 327)
- › Utilize somente produtos (peças, fluidos, óleos, materiais etc.) e acessórios genuínos ou homologados pela GWM, exclusivamente comercializados e instalados por uma Concessionária Autorizada GWM.
- › Realize serviços corretivos, preventivos, ou de funilaria e pintura por intermédio de uma Concessionária Autorizada GWM.

⚠️ ATENÇÃO

- › A necessidade de substituição, reparo, ou mera inspeção das peças, apesar do plano descrito neste Manual, pode ser alterada pela GWM a depender do caso específico. Por este motivo, pode haver casos em que há indicação de mera inspeção, mas a Concessionária Autorizada identifique a necessidade de substituição ou reparo da peça indicada. Eventual necessidade de serviços adicionais também pode ser identificada durante a revisão periódica.
- › O reparo de peças durante o período de garantia, a GWM por meio de uma Concessionária Autorizada reparará o veículo através de seus processos de fabricação, manter as condições normais de uso para os usuários ou substituirá gratuitamente as peças danificadas por novas peças genuínas/homologadas fornecidas.
- › A utilização de um acessório não genuíno, ou a instalação indevida de um acessório, ou realização de um serviço indevido, por intermédio de terceiro, é causa de perda de garantia.

Definição de peças genuínas

Peças produzidas, fornecidas, inspecionadas e aprovadas pela qualidade da GWM.

Prazo de garantia de peças genuínas de reposição

Quando compradas e instaladas por uma Concessionária autorizada.

As peças genuínas de reposição GWM que são adquiridas e instaladas por uma Concessionária GWM possuem em geral uma garantia contra defeito comprovado de fabricação em prazo limite de 12 (doze) meses, sendo que os primeiros 90 (noventa) dias referem-se à Garantia Legal, prevista no Código de Defesa do Consumidor e o período subsequente, a garantia contratual concedida por mera liberalidade da GWM. Para cumprimento a essa cobertura, as peças de reposição genuínas deverão ser adquiridas e instaladas obrigatoriamente por uma Concessionária Autorizada dentro do território nacional.

Algumas peças e componentes possuem prazo de garantia diferenciado, conforme especificado neste Manual do Proprietário e/ou em outros documentos, como por exemplo a Nota Fiscal. Sempre cheque o prazo de garantia da peça que está sendo adquirida e instalada em seu veículo.

⚠ ATENÇÃO

- › Para validação da garantia, obtenha uma cópia da ordem de serviço realizada por uma Concessionária Autorizada GWM e/ou a nota fiscal original da compra da peça genuína de reposição (emitida dentro do território nacional) para comprovação do período de garantia. Caso a peça genuína seja adquirida na Concessionária Autorizada e instalada fora da Concessionária, o prazo se alterará, conforme será demonstrado adiante.
- › O prazo será contado a partir da data de fechamento da ordem de serviço ou da data de emissão da nota fiscal.

Quando compradas no balcão por uma Concessionária Autorizada, mas instaladas fora da Rede de Concessionária Autorizada GWM.

As peças genuínas de reposição adquiridas por uma Concessionária autorizada estarão unicamente cobertas pela Garantia Legal de 90 (noventa) dias previsto no Código de Defesa do Consumidor, contra defeito comprovado de fabricação.

⚠ ATENÇÃO

- › Serviços inadequados ou que possam causar danos na peça adquiridas causarão a perda do direito de garantia, haja vista que não se enquadram como falha de fabricação.
- › Para validação de garantia, o prazo será contado a partir da data de emissão da nota fiscal (NF) original da compra adquirida no balcão de uma Concessionária autorizada.
- › Essa nota fiscal será solicitada ao cliente para devida comprovação e validade ao período dos 90 (noventa) dias definido.

Garantia de Acessórios genuínos (GWM)**Quando compradas e instaladas por uma Concessionária autorizada.**

Os acessórios genuínos GWM quando comprados e instalados por uma Concessionária autorizada possuem uma garantia contra defeito comprovado de fabricação em prazo limite de 12 (doze) meses sem limite de quilometragem, sendo que os primeiros 90 (noventa) dias referem-se à Garantia Legal, prevista no Código de Defesa do Consumidor e o período subsequente, a garantia contratual concedida por mera liberalidade da GWM.

ATENÇÃO

- › Para validação da garantia, obtenha uma cópia da ordem de serviço de instalação no veículo realizada por uma Concessionária autorizada GWM e/ou a nota fiscal original da compra da peça genuína de reposição (emitida dentro do território nacional) para comprovação do período de garantia.
- › O prazo será contado a partir da data de fechamento da ordem de serviço ou da data de emissão da nota fiscal.

Quando compradas no balcão por uma Concessionária Autorizada, porém instaladas fora da Rede de Concessionária Autorizada GWM.

Os acessórios genuínos quando comprados no balcão por uma Concessionária autorizada estarão unicamente cobertas pela Garantia Legal de 90 (noventa) dias previsto no Código de Defesa do Consumidor, contra defeito comprovado de fabricação.

AVISO

- › Serviços inadequados ou que possam causar danos no acessório causarão a perda do direito de garantia, haja vista que não se enquadram como falha de fabricação.
- › Para validação de garantia, o prazo será contado a partir da data de emissão da nota fiscal (NF) original da compra adquirida no balcão de uma Concessionária autorizada.
- › Essa nota fiscal será solicitada ao cliente para devida comprovação e validade ao período dos 90 (noventa) dias definido.

Garantia de veículos blindados homologados / certificados GWM

A GWM, prezando pela alta qualidade em seus produtos e serviços, reafirma o seu compromisso de fornecer aos seus clientes a cobertura de garantia contra defeitos de produto e/ou montagem pelo período total de 60 (sessenta) meses sem limite de quilometragem, a contar da entrega do veículo 0 km ao primeiro proprietário, para veículos blindados por uma Concessionária Autorizada GWM ou por uma empresa certificada ou homologada pela GWM.

Antes de realizar a blindagem de seu veículo tenha certeza de que o está fazendo em uma Concessionária Autorizada GWM ou empresa homologada ou certificada pela GWM. Em caso de dúvida, analise nosso website ou entre em contato com nosso Serviço de Atendimento ao Cliente (SAC - 0800 838 8000) ou uma Concessionária Autorizada GWM.

⚠ ATENÇÃO

Excluem-se dessa cobertura de garantia, quaisquer peças instaladas, substituídas ou originais que tenham perdido sua originalidade em razão da blindagem instalada. As peças utilizadas na blindagem terão garantia específica da peça. Consulte a empresa homologada ou certificada ou a Concessionária Autorizada GWM que realizou o serviço para obter a informação do prazo de garantia das peças substituídas no processo de blindagem.

⚠ CUIDADO

- › Alguns veículos podem ser adquiridos e comercializados já blindados por empresas não homologadas ou certificadas pela GWM.
- › Por essas alterações e/ou modificações estarem fora do controle de qualidade e rigorosa inspeção por parte do fabricante, a GWM se reserva no direito a possibilidade da restrição e não cobertura de Garantia, podendo ser parcial ou mesmo total do veículo, uma vez que tal desconformidade poderá comprometer o adequado funcionamento mecânico, elétrico, estrutural além de reduzir a durabilidade dos componentes relacionados ao uso: sistema de freio, suspensão, carroceria, motor etc., decorrentes ao efeito da blindagem.

⚠ ATENÇÃO

A GWM orienta seus consumidores que a esta condição exija da empresa responsável pela blindagem no momento de compra do produto, o Certificado de Garantia (ou comprovante) com as devidas informações quanto a política contratual e período da cobertura de garantia.

Garantia para Pintura e Carroceria

GWM prezando pela alta qualidade em seus produtos, estabelece a garantia para carroceria e pintura do veículo válida por um período total de 60 (sessenta) meses sem limite de quilometragem a eventuais falhas e/ou defeitos de fabricação no veículo quando confirmados por uma Concessionaria autorizada.

⚠ ATENÇÃO

Considerações para a não cobertura de garantia:

- › Danos que foram confirmados por agente externo ou manutenção insuficiente.

Garantia

- › Defeitos na carroceria ou pintura ocasionados por serviços de terceiros não realizados ou recomendados por uma Concessionaria autorizada.
- › Perfurações por corrosão decorrentes de reparos na carroceria ou pintura não realizados em conformidade com a especificação do fabricante.

Peças, serviços e condições não cobertas em Garantia

Durante o período de cobertura da Garantia, são considerados abaixo os seguintes itens e fatores fora do controle da GWM e que, por este motivo, não são passíveis de atendimento em garantia:

- › Fusíveis em geral
- › Bateria de controle para chave
- › Lâmpadas em geral
- › Palheta dos limpadores do para-brisas
- › Líquidos (arrefecimento do motor, motor elétrico, DHT)
- › Fluido de freio
- › Filtros (filtro de óleo do motor, filtro de ar, filtro de combustível, filtro do ar condicionado)
- › Canisters de carbono
- › Óleo de motor e outros lubrificantes
- › Graxas em geral
- › Aditivos
- › Pastilhas e discos de freio
- › Refrigerante (sistema de ar-condicionado)
- › Gás refrigerante (sistema de ar-condicionado)
- › Demais peças constantes no Plano de Manutenção do veículo
- › Todos os vidros do veículo

ATENÇÃO

- › As peças de desgaste natural acima exemplificadas, ou qualquer outra instalada no veículo, possuem apenas o prazo de garantia legal, ou seja, somente serão substituídas em garantia caso haja algum problema de fabricação ou montagem nos primeiros 90 (noventa) dias contados a partir da data de entrega do veículo 0 (zero) km ao primeiro proprietário.

- › Após esse período legal de 90 (noventa) dias, o custo do serviço ou reparo tornará a ser de responsabilidade do usuário.
-

Serviços ou outras condições:

- › Revisões periódicas realizadas fora do prazo especificado no Plano de Manutenção;
- › Utilização do veículo em condições severas de uso;
- › Colisão, reparo, ou qualquer outro dano que não tenha sido causado por falha de produto ou montagem;
- › Solicitação de gastos adicionais, como por exemplo danos materiais, pessoais, morais, hotel, combustível, locação, alimentação, entre outros;
- › Reparos utilizando peças e acessórios não genuínos ou homologados pela GWM;
- › Realizados por terceiros ou não por uma Concessionaria autorizada;
- › Impróprios (modificação, instalação, alteração, adulteração etc.);
- › Ausência das revisões periódicas conforme o Plano de Manutenção do veículo ou serviço parcial / incompleto;
- › Danos por força maior causados pelo meio ambiente (chuvas, raios, salinidade, granizo, seiva das árvores, inundações ou outros atos da natureza);
- › Limpeza, lavagens, polimento, higienização ou quaisquer outros itens “car care”;
- › Em decorrência a combustível de má qualidade ou contaminação de fluidos em geral;
- › Impactos causados por quaisquer objetos ou agentes externos;
- › Uso do veículo para fins de corrida, conversão, locação ou outros fins;
- › Sem uma fatura ou comprovante de garantia válidos, bem como comprovantes de garantia falsificados ou alterados;
- › Combustível;
- › Em consequência a danos materiais ou pessoais ao usuário e a terceiros.

Responsabilidade do usuário

Acesso aos serviços e reparos

É de responsabilidade do usuário que direcione seu veículo para eventual necessidade de diagnóstico, reparo ou serviço de manutenção conforme período estabelecido e descrito no Plano de Manutenção Preventiva. Desta forma, prezando pela melhor comodidade, entre em contato com uma Concessionária autorizada e agende seu serviço.

Condução adequada e manutenção regular

Por favor, use, mantenha e cuide do seu veículo corretamente de acordo com os requisitos e orientações descritas nesse manual.

- › Efetue a manutenção regular do veículo de acordo com os regulamentos definidos nesse manual.(▷ Página 327)
- › O custo de inspeção regular, ajuste, substituição e manutenção dos itens especificados neste manual será de responsabilidade do usuário; dependendo da política da GWM, você poderá usufruir de manutenções programadas, pré-pagas para determinadas condições. Para maiores detalhes procure por uma Concessionária autorizada.

Condução de uso severa

- › Quando veículo for submetido a condições adversas de uso ou frequente severas torna-se necessários reparos, inspeção ou manutenção ao veículo mais frequentes, por tempo ou quilometragem. Consulte a tabela do Plano de Manutenção para maiores detalhes.
- › São consideradas como uso severo as seguintes condições: transitar frequentemente com o veículo em locais não pavimentados (poeira, terra, areia, trechos alagados, lama etc.), permanecer por longos trechos em engarrafamentos frequentes, fazer uso frequente do veículo em percursos/distâncias curtas, manter o veículo frequentemente descoberto sob constante ação solar, chuvas ácidas, fuligem ou regiões litorâneas.
- › Nos casos de uso severo, não haverá cobertura de garantia.

Mantenha registros atualizados

Por favor, mantenha os registros de manutenção atualizados e, em alguns casos, você deve apresentar esses registros para comprovar que a manutenção foi realizada e dentro do período definido.(▷ Página 327)

Use peças genuínas

Para garantir que seu veículo esteja nas melhores condições possíveis para uso, máxima segurança, durabilidade e dirigibilidade,, utilize peças genuínas ou homologadas pela GWM e faça os serviços em uma Concessionária Autorizada GWM.

Guarde este manual em um lugar seguro

Este manual é um documento importante para que você possa desfrutar do serviço de garantia com qualidade além do serviço de manutenção. Por favor, guarde-o em um local seguro para evitar perdas ou danos.

Manutenção regular

A necessidade de manutenção do veículo

A manutenção do veículo é um diagnóstico de saúde para seu veículo e pode aumentar a durabilidade, dirigibilidade e segurança de seu veículo, além da possibilidade de reduzir chances de necessidade de eventuais reparos em seu veículo.

Durante o uso do veículo, várias peças inevitavelmente se desgastam. Para que você possa dirigir seu veículo com tranquilidade, são necessárias verificações e reparos regulares de manutenção para que o desempenho de seu veículo possa ser mantido com qualidade.

A manutenção do veículo lhe dá maior tranquilidade ao dirigir

Durante o processo de manutenção, você pode realizar a manutenção preventiva necessária com base no uso das peças, para que você possa evitar problemas antes que eles ocorram e dirigir seu veículo com confiança até a próxima revisão. Ouça a Concessionária GWM com atenção e priorize a sua segurança e a durabilidade de seu veículo. É possível que algumas peças tenham de ser substituídas ou reparadas para garantir a melhor utilização de seu veículo.

Prolongue a vida útil do veículo e reduza adicionais custos com o veículo

Algumas peças de seu veículo são peças de desgaste natural e, por este motivo, não estão cobertas pela garantia. Mesmo assim, orientamos que realize a manutenção preventiva dessas peças em uma Concessionária Autorizada GWM, em prol da sua segurança e durabilidade de seu veículo. A exemplo, componentes como pastilhas de freio e pneus se desgastam gradualmente à medida que executam sua função e não são permanentes. A utilização de peças que ultrapassem o limite de desgaste natural pode facilmente causar falhas ou danos adicionais a outros componentes no veículo, ou mesmo até causar acidentes de trânsito. Portanto, a manutenção regular é necessária.

Cronograma de manutenção regular

Por favor, siga à risca os intervalos de manutenção conforme descrito no “Plano de Manutenção Periódica”. É de responsabilidade do Concessionário autorizado por realizar a manutenção periódica de seu veículo de acordo com a seguinte tabela e carimbar o “Registro de Manutenção Periódica”. A realização de manutenção preventiva fora do prazo estipulado no Plano de Manutenção Periódica pode causar danos em seu veículo e até perda de garantia contratual. Solicite à Concessionária Autorizada carimbar e registrar a manutenção no “Registro de Manutenção Periódica”.

Cronograma de Manutenção Regular

Cronograma de Manutenção Periódica

⚠ CUIDADO

- As revisões devem ser realizadas por uma concessionária Autorizada GWM no Brasil, para realizar as revisões, basta apresentar este manual.
- A tolerância para a realização de todas as revisões descritas é de ± 1.000 km (quando as revisões forem realizadas de acordo com a leitura no painel) ou ± 1 mês (quando as revisões forem realizadas de acordo com o tempo), o que ocorrer primeiro.

Descrição>

I: Verificar, corrigir ou substituir, se necessário

S: Substituir

L: Limpar

⚠ ATENÇÃO

*1: Em condições de uso severo, o intervalo de manutenção deve ser reduzido para metade do período indicado na tabela.

Tempo (meses)	12	24	36	48	60	72	84	96	108	120
Quilometragem x 1000	12	24	36	48	60	72	84	96	108	120
Óleo do motor*1	S	S	S	S	S	S	S	S	S	S
Anel de vedação do bujão do cárter*1	S	S	S	S	S	S	S	S	S	S
Filtro de óleo*1	S	S	S	S	S	S	S	S	S	S
Filtro de combustível	Substituir a cada 48.000 km ou 24 meses									
Vela de ignição	Substituir a cada 60.000 km ou 60 meses									
Óleo da transmissão automática (DHT)					S					S
Freio a disco e pastilhas	I	I	I	I	I	I	I	I	I	I
Pressão e desgaste dos pneus	I	I	I	I	I	I	I	I	I	I
Rodízio dos pneus	S	S	S	S	S	S	S	S	S	S
Alinhamento das rodas	I	I	I	I	I	I	I	I	I	I

Cronograma de Manutenção Regular

Tempo (meses)	12	24	36	48	60	72	84	96	108	120
Quilometragem x 1000	12	24	36	48	60	72	84	96	108	120
Junta esférica da suspensão e coifas		I		I		I		I		I
Elemento do filtro de ar do motor*1	S	S	S	S	S	S	S	S	S	S
Elemento do filtro do ar-condicionado*1	S	S	S	S	S	S	S	S	S	S
Filtro de carvão ativado (canister)*1		L		S		L		S		L
Líquido de arrefecimento do motor à combustão	Substituir a cada 84.000 km ou 60 meses									
Líquido de arrefecimento do motor elétrico de tração	Substituir a cada 84.000 km ou 60 meses									
Fluido de freio	Substituir a cada 48.000 km ou 36 meses									
Radiador, mangueiras de arrefecimento	I	I	I	I	I	I	I	I	I	I
Teto solar, tubo de drenagem	I	I	I	I	I	I	I	I	I	I
Bateria	I	I	I	I	I	I	I	I	I	I
Iluminação Externa e Interna e Buzina	I	I	I	I	I	I	I	I	I	I
Limpador e Lavador de Para-brisa/Vidros	I	I	I	I	I	I	I	I	I	I

8

Dados técnicos

Identificação do veículo 324

Parâmetros do veículo..... 326

Informações regulatórias 334

Identificação do veículo

Equipamentos do veículo

Note que este manual contém todos os equipamentos padrão, nacionais e especiais para esta série de modelos. Portanto, alguns dos equipamentos ou recursos descritos neste manual podem não estar instalados em seu veículo, ou podem estar disponíveis apenas em alguns mercados. Para obter informações específicas sobre a configuração, consulte os materiais de venda relevantes ou a Concessionária Autorizada na qual você adquiriu o veículo.

Número de identificação do veículo

O número de identificação do veículo (VIN) é o número de identificação único do veículo e está gravado nos seguintes locais:

- › Parte superior esquerda do painel dianteiro.

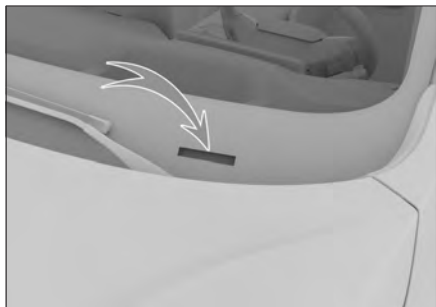

- › Na travessa de montagem dianteira do banco dianteiro direito.

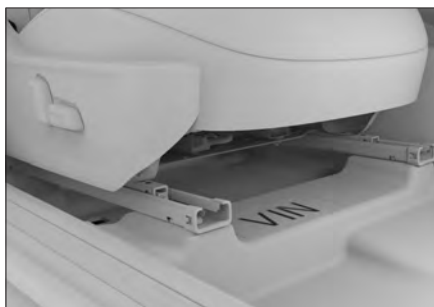

i AVISO

As informações do número de identificação do veículo podem ser lidas a partir da unidade de controle eletrônico quando a interface de diagnóstico de bordo é conectada usando a ferramenta de diagnóstico.

Número do motor

GW4B15M



O número do motor está gravado no bloco do motor, conforme mostrado na figura.

i AVISO

Para facilitar a visualização, há uma etiqueta com o modelo e o número do motor afixada na parte superior da tampa do cabeçote do motor.

Parâmetros do veículo

Parâmetros básicos

⚠ CUIDADO

Salvo aqueles especificamente indicados ou listados separadamente, todos os parâmetros listados neste manual se aplicam a veículos com equipamentos padrão. Para veículos com equipamentos especiais e veículos produzidos para outros países, alguns parâmetros podem ser diferentes.

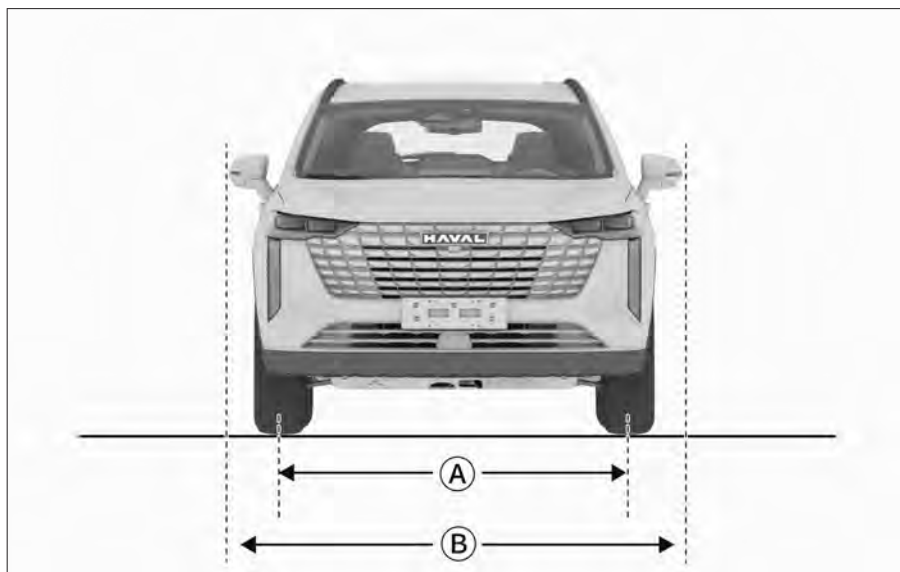

8BFF678C7F23

Parâmetros do veículo

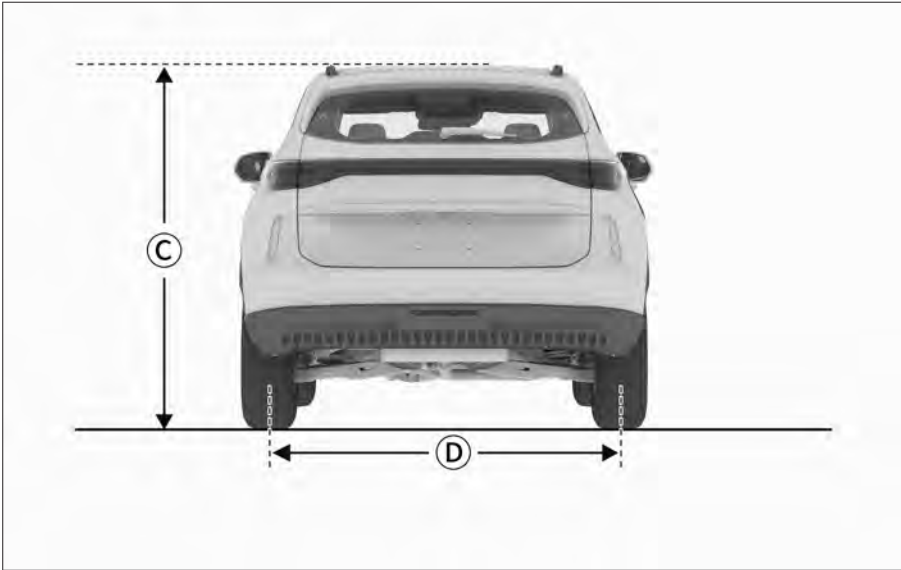

689904C39E27

Ref.	Item	Dados
A	Distância central da roda dianteira (mm)	1631
B	Largura (espelho retrovisor externo desdobrado) (mm)	2162
C	Altura do teto (mm)	1730
D	Distância central da roda traseira (mm)	1640

Parâmetros do veículo

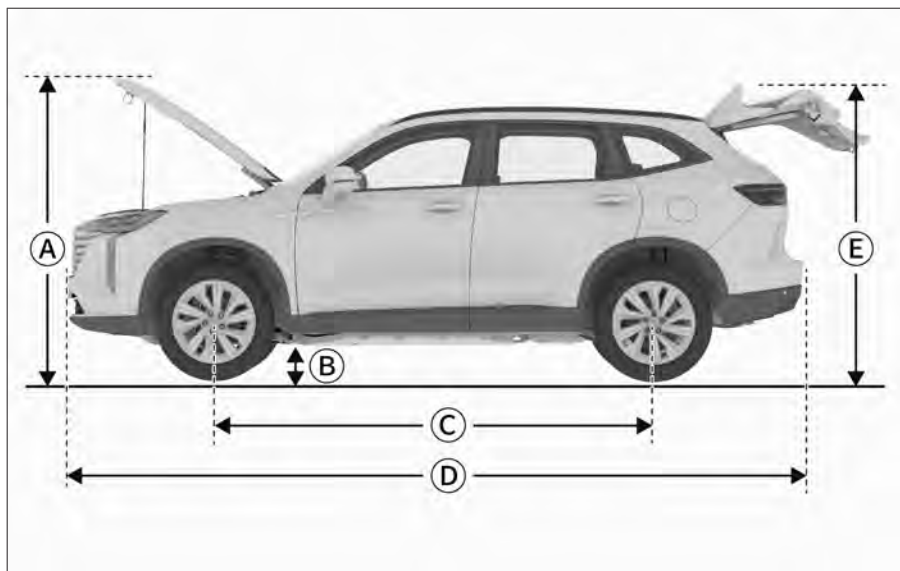

5A2CC3AFE35

Ref.	Item	Dados
A	Altura com o capô aberto (mm)	1883
B	Distância do solo (s/ carga) (mm)	Maior ou igual a 170
C	Distância entre eixos (mm)	2738
D	Comprimento do veículo (mm)	4703
E	Altura da tampa traseira aberta (mm)	2096

Item	Dados
Largura (espelho retrovisor externo dobrado) (mm)	2000
Altura com rack de teto (mm)	1730
Diâmetro mínimo de giro (m)	11,9
Volume do compartimento de bagagem ¹ (s/ rebater os bancos) (litros)	560
Volume do compartimento de bagagem ¹ (c/ os bancos rebatidos) (litros)	1445

i AVISO

1: O volume refere-se ao volume do assoalho até o teto.

Parâmetros do veículo

Item	Dados
Peso em ordem de marcha do veículo (kg)	1699
Capacidade de carga do veículo (kg)	420
Peso bruto total (kg)	2119
Capacidade máxima de tração (kg)	2869
Peso permissível por eixo (dianteiro) (kg)	966 (Veículo descarregado) 1076 (Veículo carregado)
Peso permissível por eixo (traseiro) (kg)	733 (Veículo descarregado) 1043 (Veículo carregado)

Parâmetros de potência

Motor a combustão

Item	Dados
Modelo	GW4B15M
Tipo de motor	Motor Flex turboalimentado
Potência/velocidade máxima [KW/rpm]	110/5500~6000
Torque/velocidade máximo [N.m/rpm]	240/1800~4000
Inclinação máxima de subida [%]	30

Motor de tração

Item	Dados
Modelo	TZ220XS016
Tipo de motor	Motor síncrono de ímã permanente
Potência máxima [N·m]	130
Torque máximo [kW]	295
Rotação máxima [N·m]	18500

Parâmetros do veículo

Conjunto de baterias

Item	Dados
Modelo	PE307005C
Tipo de motor	Bateria de íons de lítio
Tensão nominal [V]	306,6
Capacidade nominal [Ah]	5
Temperatura de descarga [°C]	$-35\text{ °C} \leq \text{Temperatura de descarga} \leq 60\text{ °C}$
Temperatura de carregamento sem fonte externa [°C]	$-35\text{ °C} \leq \text{Temperatura de carregamento} \leq 60\text{ °C}$

Especificações de pneus

Item	Dados	
Pneus padrão	225/60 R18 100H	
Pressão dos pneus	Consulte o adesivo de pressão de inflagem dos pneus na coluna central	
Corrente anti-derrapante	Especificações	Correntes de poliuretano TPU para neve: com até 15 mm de espessura
	Posição de instalação	Rodas dianteiras

Parâmetros das rodas

Item	Dados	
Parâmetros de equilíbrio dinâmico	Um lado [g]	≤ 8
	Ambos os lados [g]	≤ 15

Item		Dados	
Parâmetros de posicionamento	Rodas traseiras	Cambagem das rodas traseiras	$-0^{\circ}64' \pm 30'$ (diferença para a esquerda e para a direita $\leq 30'$)
		Convergência das rodas traseiras	$0^{\circ}4' \pm 10'$ (diferença para a esquerda e para a direita $\leq 10'$)
		Ângulo de empuxo	$0' \pm 15'$
	Rodas dianteiras	Inclinação para trás do pino mestre	$6,92^{\circ} \pm 0,75^{\circ}$ (diferença para a esquerda e para a direita $\leq 0,75^{\circ}$)
		Inclinação para fora do pino mestre	$12,44^{\circ}$ (valor de referência)
		Cambagem das rodas dianteiras	$-0^{\circ}27' \pm 45'$ (diferença para a esquerda e para a direita $\leq 45'$)
		Convergência das rodas dianteiras	$0^{\circ}8' \pm 5'$ (diferença para a esquerda e para a direita $\leq 5'$)

Parâmetros do freio

Parâmetros do freio

Item		Dados
Pedal do freio	Curso livre [mm]	4 a 7
Pastilha de freio dianteiro (material de fricção)	Espessura limite mínima [mm]	2
Pastilha de freio traseiro (material de fricção)	Espessura limite mínima [mm]	2
Disco de freio dianteiro	Espessura limite mínima [mm]	26
Disco de freio traseiro	Espessura limite mínima [mm]	8

Parâmetros do veículo

Parâmetros dos lubrificantes

Óleo do motor

Especificação do óleo do motor GW4B15M

Para garantir o desempenho e a vida útil do motor, recomenda-se o uso de óleo de motor totalmente sintético recomendado pelo fabricante.

Se o óleo recomendado pelo fabricante não estiver disponível na sua região, sugerimos o uso dos seguintes óleos de motor:

- › Se você optar por óleos que atendem ao padrão API (Instituto Americano de Petróleo), é recomendado que seja utilizado um óleo de motor totalmente sintético com teor de cinzas médio a baixo, grau de qualidade SP ou superior e grau de viscosidade 0W-20.
- › Se você optar por óleos que atendem ao padrão ACEA (Associação dos Construtores Europeus de Automóveis), use óleo totalmente sintético C5 0W-20.

Capacidade do óleo

Modelo do motor	Volume de enchimento recomendado para manutenção [litros] (valor de referência)	
	Ao trocar o óleo e o filtro de óleo	Ao trocar apenas o óleo
GW4B15M	4,0±0,1	3,7±0,1

Outros óleos

Tipo de óleo	Especificações	Volume de enchimento recomendado para manutenção [litros] (valor de referência)
Óleo da transmissão	EV30 ou DHTF 2	2,1±0,1
Líquido de arrefecimento (sistema do motor)	Base de etileno glicol-35 (regiões não árticas) Etilenoglicol-45 (áreas em alta altitude)	6,9±0,3

Parâmetros do veículo

Tipo de óleo	Especificações	Volume de enchimento recomendado para manutenção [litros] (valor de referência)
Líquido de arrefecimento (sistema do motor elétrico)	Base de etileno glicol-35 (regiões não árticas) Etilenoglicol-45 (áreas em alta altitude)	4,5±0,3
Fluido de freio	Fluido de freio sintético DOT4	0,86±0,1
Fluido para lavador de para-brisa	Ponto de congelamento abaixo da temperatura ambiente mínima da área de uso.	2,2±0,2

AVISO

O volume real de enchimento de fluidos na tabela acima pode variar ligeiramente devido a fatores como produto, equipamento e clima.

Informações regulatórias

Informações relacionadas a sinais de rádio

De acordo com o procedimento estabelecido na Resolução nº 715 de 23 de outubro de 2019, esses produtos foram homologados pela ANATEL (Agência Nacional de Telecomunicações) e estão em conformidade com os requisitos técnicos aplicáveis.

Item	Informações
Terminal sem fio no veículo	 01302-24-08605
Conjunto do reproduutor multimídia	 09515-24-17043
Conjunto de carregamento sem fio	 07734-24-16578
Módulo de controle do radar de canto	 15210-21-03745
Conjunto de chave inteligente	 01279-25-05556
Sensor de monitoramento da pressão dos pneus	 08764-24-16075
Módulo de controle eletrônico central	 08678-24-07340
Adaptador de energia USB	 01815-23-15461
Tomada de energia USB	 06218-25-15461
Tomada de energia USB	 01370-25-12217

Informações sobre regulamentações de níveis de ruído

Este veículo está em conformidade com as Resoluções do CONAMA 01/93, 08/93 e 272/00 e com a Diretiva Normativa do IBAMA 28/02 sobre o controle da poluição sonora de veículos automotores. Limite máximo de ruído durante a inspeção (com o veículo parado).

Modelo	dB(A)
HAVAL H6 HEV	82,57 @ 4.200 rpm

Para garantir baixas emissões e a longevidade do sistema do catalisador, todos os serviços de manutenção devem ser realizados em uma Concessionária autorizada GWM.

9

Índice

Índice alfabético 338

A

Airbag

Airbag dianteiro 230

Airbag frontal 227

Airbag lateral 230

Airbags tipo cortina 231

Apoio de cabeça 51

Assistente de voz 212

B

Banco

Banco dianteiro elétrico 52

Bancos

Ajuste dos bancos traseiros 53

Função de aquecimento dos bancos 53

Bateria 296

Buzina 57

C

Capô 47

Carregamento sem fio de telefone celular 82

catalisador 174

Central de Controle 206

Central de Mensagens 215

Chave 20

Cintos de segurança 221

Clima 214

Cobertura do compartimento de bagagem 88

Compartimento de armazenamento 85

Compartimento do motor 275

Controle de iluminação

Ajuste da altura da luz 66

Interruptor de controle das luzes 61

Luz central do teto 67

Luz de leitura 66

Luzes de condução diurna 66

Luz lateral do teto 67

Sinalizador de emergência 65

Controle de vidros

Configuração dos vidros 40

Controle do limpador

Limpador dianteiro 68

Limpador do para-brisa 71

Limpador traseiro 71

D

Dispositivo de controle de emissões do cârter 175

E

Enchimento do pneu 255

Entretenimento 209

Espelho de cortesia 85

Espelho retrovisor

Configurações do Espelho Retrovisor Externo 56

Espelho retrovisor externo 55

Espelho retrovisor interno

Espelho retrovisor interno antiofuscante automático 55

F

Fluido de freio 278

Fluido do lavador do para-brisa 280

Freio estacionamento eletrônico (EPB) 113

Fusíveis 285

G

Gerente de sistema 214

I

Inflador e fluido de reparo do pneu 253

Interruptor de ignição(START/STOP) 110
 Interruptor do vidro 38

L

Líquido de arrefecimento do sistema do motor 279

Líquido de arrefecimento do sistema do motor elétrico 279

Localização dos fluidos 276

Loja de aplicativos 214

Luz de advertência 181

Luz indicadora 181

M

Manutenção da tampa traseira 296

Manutenção dos pneus 291

Manutenção do teto solar 294

Manutenção do veículo 297

Manutenção no interior do veículo 300

Método de partida auxiliar 259

Modo de condução 121

Modo de direção hidráulica 126

N

Navegação 195

Nível de ruído 335

Número de identificação do veículo 324

Ó

Óleo do motor 277

P

Página Inicial 204

Parâmetros de potência 329

Parâmetros dos lubrificantes 332

Para-sol 85

Partida e desligamento do motor 111

Pedal de freio macio 172

Película protetora para veículos novos 297

Período de amaciamento 106

Porta-garrafas 88

R

Rack de teto 59

Radiador, ventilador 281

Reabastecimento de combustível 49

Rebocamento do veículo 263

Reboque de trailer 122

Reciclagem da bateria 109

Reparo de emergência dos pneus 254

S

Sensor de oxigênio 174

Sistema anticapotamento 172

Sistema antifurto do veículo 241

Sistema de alerta de fadiga ao conduzir 143

Sistema de ar-condicionado 72

Sistema remoto de renovação do ar da cabine 81

Sistema de assistência à frenagem 171

Sistema de assistência ao estacionamento

Radar anticolisão 131

Sistema de assistência à marcha ré (Auto Reverse) 139

Sistema de assistência de partida em rampa 172

Sistema de controle de tração 171

Sistema de controle eletrônico de estabilidade 171

Sistema de desligamento de emergência 243

Sistema de diagnóstico de bordo 175

Sistema de direção assistida elétrica 172

Sistema de estacionamento

Configurações de estacionamento 130

Imagem panorâmica 132

Sistema de freios antitravamento 170

Sistema de gerenciamento de energia 190

Sistema de mitigação de colisão secundária 172

Sistema de monitoramento da pressão dos pneus 141

Sistema de retenção para crianças

Ponto de fixação para assentos infantis 233

Tipo de assento infantil recomendado 233

Sistema eletrônico de distribuição de força de frenagem 171

Superaquecimento do motor 261

T

Tampa traseira

Destravar em uma emergência 36

Tampa traseira elétrica 32

Tampa traseira manual 31

Tela de aplicativos 205

Teto solar

Abertura e fechamento da cortina 43

Abertura e fechamento do teto solar 42

Tomada para acessórios 89

Torque dinâmico de direção (DST) 173

Trava da porta

Desbloqueio na maçaneta interna 27

Travamento e destravamento com a chave mecânica 28

Travamento e destravamento com entrada inteligente 25

Travamento e destravamento com o botão da chave 27

Travamento em uma emergência 28

Trava das portas

Travamento e destravamento com o interruptor de controle central 27

Trava para crianças 29

Turbocompressor 175

V

Visão geral

Painel de instrumentos 178

Visor projetado no para-brisa 176

Volante de direção 57,58

