



# Manual do Proprietário

TANK 300 Hi4-T





Obrigado por escolher um veículo Great Wall Motors.

Quanto mais familiarizado você estiver com o veículo, maior será o prazer e a conveniência de usá-lo. Portanto:

Leia atentamente este manual antes de conduzir o veículo. Nele você encontrará dicas importantes sobre a operação do veículo para que possa aproveitar todas suas vantagens técnicas. Você também encontrará informações muito úteis sobre a segurança ao dirigir, a segurança no trânsito e como preservar o valor do veículo.

Desejamos a você uma viagem segura e agradável!

09/01/2026

## Visão geral

*Ele inclui a declaração de uso do manual e o significado dos símbolos.*

### Sobre o veículo

Esse veículo é um veículo multiuso. Além de oferecer o conforto de um SUV urbano, o veículo também oferece capacidade de dirigibilidade em terrenos fora-estrada, em modelos equipados com sistemas de controle para todos os tipos de terreno, bloqueios de diferencial e outros equipamentos, atendendo às necessidades dos usuários em vários cenários.

Antes de dirigir fora da estrada, treine as manobras em todo tipo de terreno em um local profissional designado para tal. A condução desafiadora em todo tipo de terreno exige treinamento suficiente e muita experiência na seleção da configuração do veículo adequada antes do uso. Caso contrário, haverá riscos de ferimentos e danos a veículos e propriedade. Dirija com cuidado. Antes de dirigir fora da estrada, examine cuidadosamente a rota e as condições da estrada. O motorista deve saber utilizar todas as funções do veículo para garantir a segurança.

### Equipamentos do veículo

Note que este manual contém todos os equipamentos padrão, nacionais e especiais para esta série de modelos. Portanto, alguns dos equipamentos ou recursos descritos neste manual podem não estar instalados em seu veículo ou podem estar disponíveis apenas em alguns mercados. Para obter informações específicas sobre a configuração, consulte os materiais de vendas relevantes ou o revendedor do qual você adquiriu o veículo.

### Acessórios, peças de reposição e modificações

Atualmente, podemos encontrar no mercado automotivo uma vasta gama de serviços oferecidos (não genuínos e não homologados pela marca). Desta forma, a GWM não se responsabilizará por quaisquer reparos e produtos não realizados por sua Rede de Concessionárias Autorizadas. A utilização de peças de reposição e acessórios não genuínos pode afetar negativamente a segurança do veículo, mesmo que estes produtos tenham sido homologados por fornecedores automotivos conhecidos. A GWM não assume nenhuma responsabilidade ou garantia por peças de reposição e acessórios não originais, seja para substituição ou instalação.

Não modifique o veículo com produtos diferentes dos originais. Modificações que usam produtos não originais podem afetar a operação, a segurança ou a durabilidade do veículo e até mesmo violar as regulamentações governamentais. Além disso, danos ao veículo e problemas de desempenho decorrentes de modificações não são cobertos pela garantia.

É proibido modificar a suspensão, freios e outros sistemas, que possam ter um efeito adverso na segurança da condução do veículo.

Não modifique a caixa de fusíveis do veículo, pois isso pode afetar negativamente o sistema elétrico.

Alterações em componentes eletrônicos, softwares e circuitos elétricos do veículo afetarão suas funções e o funcionamento normal de outros componentes associados, especialmente sistemas relacionados à segurança, comprometendo a segurança operacional do veículo e aumentando o risco de acidentes ou lesões. Portanto, não modifique a fiação, os componentes eletrônicos e os softwares do veículo.

### Atualização do manual

Todas as informações fornecidas neste manual estão atualizadas no momento da publicação. No entanto, o conteúdo deste manual está sujeito a alterações sem aviso prévio devido à melhoria contínua do produto.

Dependendo da especificação do veículo, o equipamento mostrado pode variar em relação ao seu veículo.

As informações de exibição na tela (incluindo imagens, ícones, texto, etc.) mostradas neste manual são apenas para fins ilustrativos. Dependendo da configuração do modelo, versão do software, tema e configurações, as informações relevantes exibidas podem variar. Para informações detalhadas, consulte o veículo real.

### Sobre os símbolos

#### ATENÇÃO

Isso representa uma advertência.

Se essas advertências forem ignoradas, poderão ocorrer ferimentos graves ou fatais. Essas advertências informam o que deve ou não ser feito para reduzir o risco de acidentes graves ou fatais ao motorista e a outras pessoas.

#### CUIDADO

Isso representa uma precaução.

Se essas precauções forem ignoradas, poderão ocorrer danos ao veículo ou a seus equipamentos. Essas precauções informam o que deve ou não ser feito para evitar ou reduzir o risco de danos ao veículo e a seus equipamentos.

#### AVISO

Isso representa um conteúdo de lembrete.

Esse conteúdo contém informações complementares que podem ser úteis para você.

### (▷P. X)

Este símbolo indica que mais detalhes podem ser encontrados nessa página.

## Dicas de segurança

### ⚠ ATENÇÃO

Precauções gerais ao dirigir:

- › Condução sóbria: Álcool, drogas, medicamentos ou anestésicos podem atrasar o tempo de reação do motorista, afetar o julgamento e a coordenação e podem facilmente levar à perda de controle do veículo e causar acidentes graves.
- › Dirija com cuidado: Sempre dirija com cuidado. Preste atenção aos movimentos errados de outros motoristas ou pedestres na estrada a qualquer momento, para fazer julgamentos oportunos e evitar acidentes.
- › Condução concentrada: Sempre dê toda a atenção ao dirigir. Qualquer distração, como ajustar os controles, pegar um telefone ou ler, pode resultar em uma colisão e causar ferimentos graves ou fatais ao motorista, passageiros e outras pessoas.

### ⚠ ATENÇÃO

Nunca deixe crianças, pessoas que precisam de assistência ou animais sozinhos no veículo.

- › Crianças, pessoas que precisam de assistência ou animais de estimação não podem sair do veículo por conta própria, nem ter ciência de situações; a temperatura dentro do veículo pode ser muito alta ou baixa em condições climáticas variáveis, o que pode causar problemas de saúde graves ou fatais.
- › Se uma criança ou animal entrar em contato com a chave, o veículo pode deslocar-se sozinho e representar um perigo para si e para o trânsito, tais como ligar o veículo, liberar o freio de estacionamento, mudar de marcha, operar as portas ou janelas, etc.

## Vista externa

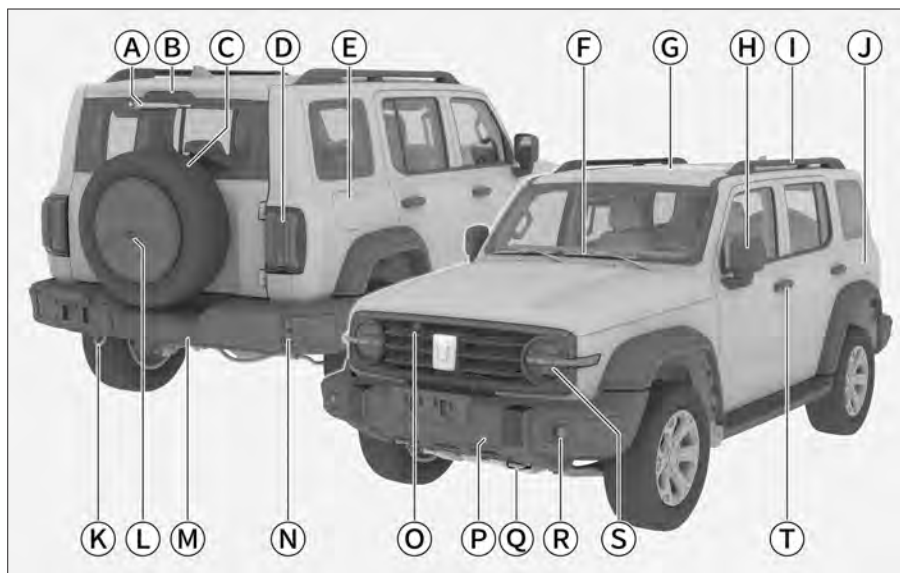

810F4E8BAFEC

- Ⓐ Limpador traseiro 82
- Ⓑ Terceira luz de freio
- Ⓒ Pneu reserva 307
- Ⓓ Luzes combinadas traseiras 74
- Ⓔ Porta de carregamento 50
- Ⓕ Limpador dianteiro 80
- Ⓖ Teto solar 38
- Ⓗ Espelhos retrovisores externos 66
- Ⓘ Rack de teto 71
- Ⓙ Porta do tanque de combustível 44
- Ⓚ Gancho de reboque traseiro 323
- Ⓛ Imagem panorâmica 177
- Ⓜ Radar anticolisão 176
- Ⓝ Luzes de neblina traseiras 74
- Ⓞ Imagem panorâmica 177
- Ⓟ Radar anticolisão 176
- Ⓠ Gancho de reboque dianteiro 323
- Ⓡ Faróis de neblina dianteiros 74
- Ⓢ Luzes combinadas dianteiras 74
- Ⓣ Maçanetas das portas 24

## Vista interna

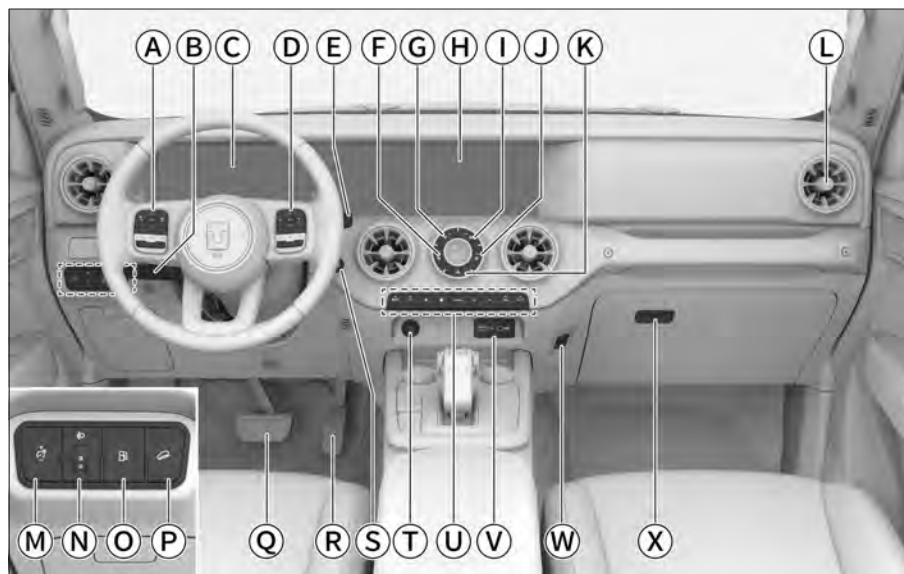

45C4A5073912

- Ⓐ Botão do sistema multimídia 252
- Ⓑ Cruzeiro adaptativo 207  
Cruzeiro inteligente 211
- Ⓒ Painel de instrumentos 223  
Luzes indicadoras do painel de instrumentos 227
- Ⓓ Botão de ajuste do painel de instrumentos 225
- Ⓔ Interruptor combinado de controle do limpador 80
- Ⓕ Botão de aquecimento do banco do motorista 63
- Ⓖ Botão do desembaçador dianteiro 84
- Ⓗ Tela do sistema multimídia 257
- Ⓘ Botão do desembaçador traseiro 84
- Ⓝ Botão de aquecimento do banco do passageiro 63
- Ⓚ Botão do sinalizador de emergência 78
- Ⓛ Saídas do ar-condicionado 90
- Ⓜ Ajuste do brilho do painel de instrumentos 78
- Ⓝ Ajuste da altura do farol 78
- Ⓞ Botão de abertura da tampa do tanque de combustível 44
- Ⓟ Assistente de controle de descida de ladeira (HDC) 218
- Ⓠ Pedal do freio
- Ⓡ Pedal do acelerador
- Ⓢ Interruptor de ignição (START/STOP) 133
- Ⓣ Fonte de alimentação de 12V 96

- Ⓚ Botão do sistema de ar-condicionado 84
- Ⓛ Porta USB de carregamento (Tipo C)  
Porta USB do sistema multimídia e dados (Tipo A) 254
- Ⓜ Fonte de alimentação USB 95
- Ⓝ Gancho 103
- Ⓧ Porta-luvas 98

## Painel de instrumentos secundário



87638136B377

- (A) Botão do modo para todos os terrenos 154
- (B) Botão do modo para neve 154
- (C) Botão do modo avançado 157
- (D) Botão de estacionamento elétrico 137
- (E) Botão de estacionamento automático 137
- (F) Botão do modo de tração nas quatro rodas 152
- (G) Imagem panorâmica 177
- (H) Botão de cruzeiro off-road 166
- (I) Botão de assistência à direção 169
- (J) Botão de bloqueio do diferencial do eixo dianteiro 162
- (K) Botão de bloqueio do diferencial do eixo traseiro 160
- (L) Alavanca de câmbio 140

# Índice

---

- |   |                         |  |
|---|-------------------------|--|
| 1 | Operação                | Apresenta métodos básicos de operação da chave inteligente, portas, vidros elétricos, bancos elétricos e outros equipamentos internos.                       |
| 2 | Dirigir                 | Apresenta informações relacionadas à condução, como partida do veículo, mudança de marchas e painel de instrumentos.   |
| 3 | Sistema multimídia      | Apresenta informações sobre o sistema multimídia, como pareamento Bluetooth, configurações do sistema e outros conteúdos relacionados ao sistema multimídia. |
| 4 | Segurança               | Apresenta conteúdos de sistema antifurto do veículo, cintos de segurança e outros dispositivos de proteção.  |
| 5 | Situações de emergência | Apresenta orientações de como lidar com falhas do veículo, como pneu furado, bateria com baixo nível de carga.   |
| 6 | Manutenção              | Apresenta a inspeção diária e a manutenção programada do veículo.  |
| 7 | Serviço de garantia     | Fornecer informações sobre manutenção e garantia do veículo.   |
| 8 | Dados técnicos          | Apresenta os parâmetros e especificações, número de identificação do veículo e outras informações.   |
| 9 | Índice                  | Apresenta o índice alfabético deste manual.  |

## Operação

---

Chave.....	20
Informações sobre a chave .....	20
Introdução aos botões.....	20
Remoção da chave mecânica.....	22
Substituição da bateria .....	22
Travas das portas .....	24
Travamento e destravamento com entrada inteligente .....	24
Travamento e destravamento pelo botão de controle central.....	25
Desbloqueio na maçaneta interna .....	25
Travamento e destravamento com a chave mecânica.....	25
Travamento em uma emergência .....	26
Trava para crianças .....	27
Destravamento após desligar o motor.....	27
Travamento automático ao dirigir .....	27
Travamento automático .....	28
Desbloqueio automático em caso de colisão.....	28
Travamento à prova de falhas .....	28
Tampa do porta-malas.....	29
Abertura manual da tampa do porta-malas.....	29
Destravamento em uma emergência .....	31

Estribo lateral elétrico.....	32
Estribo lateral elétrico .....	32
Vidros .....	34
Interruptor do vidro do lado do motorista .....	34
Interruptor do vidro dos passageiros .....	35
Função de fechamento automático dos vidros.....	35
Temporizador .....	36
Função de proteção térmica .....	36
Função de proteção antiesmagamento .....	36
Inicialização dos vidros .....	37
Teto solar .....	38
Abertura e fechamento do teto solar .....	38
Para-sol.....	39
Função de fechamento automático .....	39
Temporizador .....	40
Função antiesmagamento.....	40
Função de proteção térmica .....	41
Inicialização do teto solar .....	41
Capô.....	42
Abertura do capô.....	42
Fechamento do capô.....	42
Abastecimento de combustível .....	44
Método de reabastecimento.....	44
Informações sobre o combustível .....	45

Carregamento do veículo .....	47	Interruptor combinado de controle das luzes.....	74
Gerenciamento do carregamento .....	47	Luzes de condução diurna .....	77
Cabo de carregamento .....	49	Função auxiliar do farol de neblina (Smart Cornering) .....	78
Carregamento lento .....	50	Sinalizador de emergência .....	78
Carregamento rápido.....	53	Ajuste da altura do farol .....	78
Dispositivo de desbloqueio de emergência .....	58	Ajuste do brilho do painel de instrumentos .....	78
Bancos.....	59	Luzes internas .....	79
Apoio de cabeça.....	59	Controle dos limpadores.....	80
Bancos elétricos .....	60	Limpador dianteiro.....	80
Ajuste dos bancos traseiros .....	61	Limpador traseiro .....	82
Apoio de braço traseiro .....	63	Função inteligente de redução de velocidade do limpador dianteiro .....	83
Aquecimento/ventilação dos assentos dianteiros.....	63	Sistema de ar-condicionado .....	84
Memória/ajuste automático do banco do motorista .....	64	Painel de controle do ar-condicionado .....	84
Espelhos retrovisores.....	66	Interface de configuração do ar-condicionado .....	85
Espelho retrovisor interno antiofuscante automático .....	66	Controle do ar-condicionado .....	88
Espelhos retrovisores externos .....	66	Sistema remoto de renovação do ar da cabine.....	90
Configurações do espelho retrovisor externo .....	67	Saídas do ar-condicionado .....	90
Volante .....	69	Carregamento de celular sem fio.....	92
Método de ajuste.....	69	Como usar.....	92
Aquecimento do volante.....	69	Tomada elétrica .....	95
Buzina.....	69	Dicas de segurança.....	95
Rack do teto.....	71	Fonte de alimentação USB .....	95
Rack de teto .....	71	Fonte de alimentação de 12V.....	96
Controle das luzes .....	73		
Configurações de iluminação.....	73		

Fonte de alimentação da câmera do painel .....	97
Dispositivos internos.....	98
Para-sol.....	98
Espelho do para-sol.....	98
Porta-luvas .....	98
Porta óculos.....	99
Porta-objetos.....	99
Porta-copos dianteiros.....	100
Porta-copos traseiro.....	102
Porta-garrafas .....	102
Gancho .....	103

## Dirigir

---

Instruções para condução.....	107
Antes de dirigir .....	107
Condução .....	108
Precauções de condução.....	110
Estacionamento .....	111
Condução econômica.....	111
Recomendações para direção adversa .....	113
Condução em neblina .....	113
Condução na chuva.....	113
Condução em área alagada.....	114
Condução em climas quentes.....	115
Condução em climas frios .....	116
Lembrete de direção off-road.....	120
Recomendações para direção durante o período de amaciamento.....	124
Pneus.....	124

Pastilhas de freio .....	124
Transmissão .....	124
Veículos híbridos.....	126
Sobre os veículos híbridos.....	126
Placa de advertência de alta tensão .....	128
Recuperação de energia .....	130
Interruptor de segurança da bateria .....	130
Ponto de corte de emergência ...	130
Modo de manutenção de diagnóstico do veículo.....	131
Sobre a reciclagem da bateria ....	131
Botão de ignição (START/STOP) .....	133
Interruptor de ignição (START/STOP) .....	133
Partida e desligamento do veículo .	135
Partida do veículo .....	135
Desligamento do veículo .....	136
Freio de estacionamento.....	137
Dicas de segurança.....	137
Freio de estacionamento eletrônico .....	137
Operação de mudança de marchas .....	140
Introdução às marchas .....	140
Método de mudança de marchas .....	140
Destravamento de emergência da marcha P .....	142
Movimentação inicial automática	

(Creeping).....	144	Sistema de assistência de cruzeiro off-road .....	166
Partida .....	144	Cruzeiro off-road.....	166
Estacionamento .....	145	Assistência de direção .....	169
Pedal de freio macio .....	147	Assistência à direção .....	169
Pedal de freio macio.....	147	Sistema de alerta para pedestres ..	171
Modo de direção assistida .....	148	Sistema de alerta para pedestres .....	171
Modo de assistência do volante .	148	Sistema de assistência ao estacionamento .....	172
Modo de energia.....	149	Sensores do sistema de estacionamento .....	172
Como alternar o modo de energia .....	149	Configurações de estacionamento .....	175
Sistema de controle para todos os tipos de terreno .....	152	Radar anticolisão .....	176
Introdução ao sistema de controle para todos os tipos de terreno ...	152	Imagem panorâmica .....	177
Troca da tração nas quatro rodas .....	152	Assistência ao estacionamento ..	179
Interruptor para todos os terrenos .....	154	Sistema de assistência à marcha ré (Auto Reverse) .....	182
Modo Expert .....	157	Sistema de monitoramento da pressão dos pneus .....	185
Precauções ao dirigir um veículo com tração nas quatro rodas.....	158	Introdução ao sistema .....	185
Bloqueio do diferencial.....	160	Monitoramento e alarme da pressão dos pneus .....	186
Introdução ao bloqueio do diferencial .....	160	Sistema de alerta de fadiga ao dirigir .....	188
Bloqueio do diferencial do eixo traseiro controlado eletronicamente .....	160	Sistema de alerta de fadiga ao conduzir .....	188
Bloqueio do diferencial do eixo dianteiro controlado eletronicamente .....	162	Como usar.....	188
Modo off-road .....	164	Sistema de assistência à direção....	190
Modo off-road .....	164	Sensores do sistema de condução assistida.....	190

Sistema de assistência à frente ..	193	Dicas .....	221
Sistema de assistência lateral traseira .....	200	Sensor de oxigênio .....	221
Sistema de assistência na faixa de rodagem.....	202	Catalisador .....	221
Informações sobre placas de trânsito .....	205	Turbocompressor .....	222
Cruzeiro adaptativo .....	207	Controle de evaporação de combustível.....	222
Cruzeiro inteligente .....	211	Dispositivo de controle de emissões do cárter.....	222
Sistema de controle auxiliar.....	216	Sistema de diagnóstico de bordo.....	222
Avisos de segurança do sistema de controle assistido.....	216	Painel de instrumentos.....	223
Sistema de freio antitravamento (ABS).....	216	Visão geral do painel de instrumentos .....	223
Sistema eletrônico de distribuição de força de frenagem.....	217	Controle do painel de instrumentos .....	225
Sistema de assistência à frenagem .....	217	Luzes indicadoras do painel de instrumentos .....	227
Sistema de controle de tração ....	217	Luzes indicadoras do painel de instrumentos .....	227
Sistema anticapotamento .....	217	Sistema de gerenciamento de energia .....	239
Sistema de mitigação de colisão secundária .....	217	Introdução ao sistema de gerenciamento de energia .....	239
Sistema de assistência de partida em rampa.....	217	O que você deve saber.....	240
Controle de descida de ladeiras .	218	Reboque de trailer.....	242
Sistema de direção assistida elétrica .....	219	Instruções de reboque.....	242
Sistema de controle eletrônico de estabilidade .....	219	Instruções de direção.....	242
Torque dinâmico de direção (DST) .....	219	Interface do dispositivo de reboque .....	244
Sistema de controle de emissões...	221	Porta de alimentação do trailer ..	245
		Parâmetros técnicos.....	246

## Sistema multimídia

---

Dicas de segurança .....	250
Dicas de segurança.....	250
Sobre o uso.....	250
Sobre o rádio.....	251
Sobre dispositivos de armazenamento USB.....	251
Sobre o Bluetooth.....	251
Introdução ao painel.....	252
Botões do volante.....	252
Painel de controle.....	253
Dispositivos externos.....	254
Introdução ao visor .....	255
Sobre o visor multimídia.....	255
Barra de status do visor central ..	255
Introdução ao recurso .....	257
Página inicial.....	257
Painel rápido.....	258
Configurações do sistema .....	258
Mídias .....	263
Telefone.....	263
Assistente de voz .....	265
Espaço Harmonia.....	265
Conexão do telefone celular .....	266
Central de Contas .....	268
Central de Mensagens .....	269
Loja de aplicativos .....	269
Gerente de sistema .....	269
Clima.....	270
Navegação .....	270

Sobre a atualização online .....	273
----------------------------------	-----

## Segurança

---

Cintos de segurança.....	276
Dicas de segurança.....	276
Utilização correta do cinto de segurança.....	277
Pré-tensionador do cinto de segurança .....	278
Como usar um cinto de segurança de três pontos .....	279
Airbags .....	281
Dicas de segurança.....	281
Airbags.....	282
Airbag frontal.....	282
Airbag lateral .....	285
Airbag de cortina.....	286
Sistema de retenção para crianças	288
Dicas de segurança para cadeirinhas .....	288
Pontos de fixação da cadeirinha	289
Classificação de cadeirinha recomendada .....	290
Como instalar uma cadeirinha....	290
Sistema antifurto do veículo .....	294
Sobre o sistema .....	294
Como usar.....	294
Sistema de desligamento de emergência.....	296
Sistema de desligamento de emergência .....	296

Gravador de dados de acidentes ...	297
Gravador de dados de acidentes (EDR - Event Data Recorder) .....	297

## Situações de emergência

---

Ferramentas de bordo .....	304
Colocação das ferramentas de bordo .....	304
Elevação do veículo .....	305
Posição de elevação do veículo ..	305
Pneu reserva .....	307
Introdução ao pneu reserva.....	307
Método de remoção e substituição .....	307
Substituição do pneu reserva .....	310
Sintomas de falhas do pneu.....	310
Preparação antes de trocar o pneu reserva.....	310
Como substituir o pneu reserva. ....	311
Em caso de acidente com o veículo	315
Em caso de acidente de trânsito	315
Quando um veículo sofre um acidente com incêndio.....	316
Quando o veículo está submerso na água .....	317
Partida auxiliar .....	318
Perda de potência do veículo.....	318
Método de partida auxiliar .....	318
Superaquecimento do motor .....	320
Superaquecimento do motor .....	320
Rebocamento do veículo .....	322

Uso de um veículo profissional para reboque.....	322
Gancho de reboque.....	323
Cabo de reboque .....	323
Quando o veículo parar de funcionar .....	324
Quando o veículo estiver atolado ou afundar .....	325
Sistema de resgate de emergência	327
Sistema de resgate de emergência .....	327

## Manutenção

---

Necessidade de manutenção do veículo .....	332
Compartimento do motor .....	333
Dicas de segurança.....	333
Localização dos fluidos .....	334
Óleo do motor .....	335
Líquido de arrefecimento do motor/sistema do motor elétrico .....	336
Fluido de freio .....	337
Fluido para lavador de para-brisa .....	337
Radiador, ventilador .....	338
Bateria .....	338
Adesivos e etiquetas de segurança	339
Etiqueta de advertência da cabine .....	339
Etiqueta de advertência da tampa do radiador .....	339
Etiqueta de advertência do	

reservatório de fluido de freio ....	339
Etiqueta de advertência do líquido de arrefecimento do sistema do motor elétrico .....	340
Etiqueta de advertência da bateria .....	340
Substituição de peças .....	342
Fusíveis .....	342
Remoção e instalação da caixa de armazenamento do painel .....	344
Substituição das palhetas do limpador de para-brisa dianteiro .....	345
Substituição das palhetas do limpador traseiro .....	346
Manutenção das luzes .....	346
Manutenção do veículo .....	348
Manutenção dos pneus .....	348
Manutenção da haste de suporte da tampa do porta-malas .....	352
Película protetora para veículos novos .....	353
Manutenção do teto solar .....	353
Manutenção do veículo .....	354
Manutenção do veículo .....	357
Medidas de proteção contra corrosão .....	361
Armazenamento do veículo por longos períodos .....	362

## Serviço de garantia

---

Garantia .....	366
Manutenção programada .....	378

## Dados técnicos

---

Identificação do veículo .....	382
Número de identificação do veículo .....	382
Número do motor (E20NA).....	382
Número do motor elétrico .....	383
Parâmetros do veículo .....	384
Parâmetros básicos .....	384
Parâmetros do motor.....	386
Parâmetros do chassi.....	387
Parâmetros dos bancos .....	388
Parâmetros dos lubrificantes.....	388
Informações regulatórias .....	391
Informações relacionadas a sinais de rádio .....	391
Informações sobre o nível de ruído nos regulamentos.....	392

## Índice

---

Índice alfabético.....	394
------------------------	-----



# 1

# Operação

---

Chave.....	20
Travas das portas .....	24
Tampa do porta-malas .....	29
Estribo lateral elétrico.....	32
Vidros .....	34
Teto solar .....	38
Capô .....	42
Abastecimento de combustível .....	44
Carregamento do veículo .....	47
Bancos.....	59
Espelhos retrovisores .....	66
Volante .....	69
Rack do teto .....	71
Controle das luzes.....	73
Controle dos limpadores.....	80
Sistema de ar-condicionado .	84
Carregamento de celular sem fio .....	92
Tomada elétrica .....	95
Dispositivos internos .....	98

# Chave

## Equipamentos do veículo

Note que este manual contém todos os equipamentos-padrão, nacionais e especiais para esta série de modelos. Portanto, alguns dos equipamentos ou recursos descritos neste manual podem não estar instalados em seu veículo, ou podem estar disponíveis apenas em alguns mercados. Para obter informações específicas sobre a configuração, consulte os materiais de venda relevantes ou a Concessionária Autorizada na qual você adquiriu o veículo.

## Informações sobre a chave

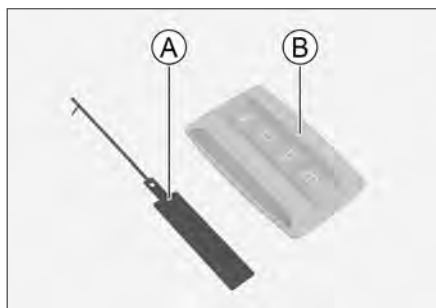

BB1182DFE914

- (A) Placa de número da chave
- (B) Chave inteligente

### **i** AVISO

- › Guarde a placa com o número da chave em um local seguro. A placa com o número da chave tem um código para equipar uma nova chave mecânica, e somente com esse código você poderá solicitar uma nova chave mecânica à Concessionária autorizada.

- › Essa placa de número deve ser entregue ao proprietário quando o veículo for comprado ou transferido.

### **!** CUIDADO

A chave inteligente contém componentes eletrônicos e as instruções a seguir devem ser seguidas para evitar danos à mesma:

- › Não deixe a chave em um local quente, como no painel de instrumentos.
- › Não desmonte a chave sem necessidade.
- › Não bata em outros objetos com a chave nem a deixe cair.
- › Não mergulhe a chave na água nem a lave em um limpador ultrassônico.
- › Não deixe a chave junto com dispositivos que emitem ondas eletromagnéticas, como aparelhos celulares.

## Introdução aos botões

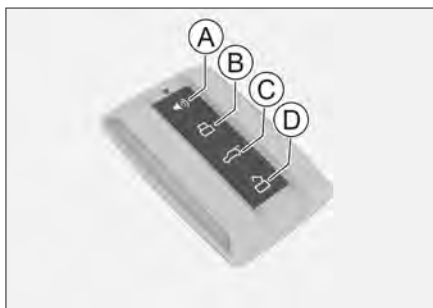

24C52319FAAE

- (A) Botão "Localizar veículo"
- (B) Botão de travamento
- (C) Botão de controle da tampa do porta-malas

## Ⓧ Botão de destravamento

### Botão de destravamento

Ao pressionar o botão de destravamento, os sinalizadores de direção piscam duas vezes e todas as portas e a tampa do porta-malas são destravadas.

### Botão de travamento

Ao pressionar o botão de travamento, os sinalizadores de direção piscam uma vez e todas as portas e a tampa do porta-malas são travadas.

#### **i** AVISO

Ao travar as portas, se os sinalizadores de direção não piscarem, verifique se todas as portas, a tampa do porta-malas e o capô estão completamente fechados.

### Botão “Localizar veículo”

Quando todas as portas e a tampa do porta-malas estiverem travadas, pressione o botão “Localizar veículo” para ativar a função de localização do veículo, que permite encontrar rapidamente o veículo em locais como estacionamentos. Pressione-o novamente durante o alarme de localização do veículo para encerrar a função.

Os alertas do modo de localização do veículo podem ser configurados através da tela multimídia, em **【Controle e Configurações do veículo】** → **【Iluminação】** → **【Iluminação externa】**

### Botão de controle da tampa do porta-malas

Pressione o botão de controle da tampa do porta-malas para destravar a tampa do porta-malas. Pressione o microinterruptor na tampa do porta-malas dentro de 30 segundos para abrir a tampa.

#### **!** CUIDADO

- › Não é permitido alterar a frequência de transmissão ou aumentar a potência de transmissão (incluindo a instalação de um amplificador de potência de RF adicional) sem autorização. Não é permitido conectar uma antena externa ou usar outras antenas de transmissão sem autorização.
- › Não é permitido causar interferência prejudicial a vários serviços legais de comunicação por rádio durante o uso. Uma vez detectada a interferência, devem ser tomadas medidas para interrompê-la, antes de continuar o uso.
- › Esta função pode sofrer interferência de vários equipamentos de rádio durante o uso, resultando em falha temporária.

# Chave

## Remoção da chave mecânica

1. Empurre a tampa da chave na direção mostrada na figura e remova-a.



13514FCD0838

2. Empurre a chave mecânica para fora e remova-a.



DCD7C6649681

3. Gire a alça da chave mecânica para o estado de uso.



3C577107B23E

## ⚠ CUIDADO

A alça da chave mecânica só pode ser girada em uma direção e o ângulo máximo de abertura é de aproximadamente 135°.

4. Após utilizar a chave mecânica, volte a colocá-la na sua posição original na direção indicada e fixe a tampa da chave.



CCBA00E65682

## ⚠ CUIDADO

Ao reinserir a chave mecânica, certifique-se de que está inserindo na orientação correta. Caso contrário, a chave poderá ficar presa e difícil de remover.

## Substituição da bateria

### ⚠ ATENÇÃO

A chave do veículo contém uma bateria tipo botão.

- › As baterias tipo botão embutidas na chave do veículo são perigosas e devem ser mantidas longe de crianças o tempo todo, sejam elas novas ou usadas.

- › Se ingeridas ou colocadas em qualquer parte do corpo, as baterias tipo botão podem causar ferimentos graves ou fatais em 2 horas ou menos.
- › Caso suspeite que uma bateria foi ingerida ou colocada em qualquer parte do corpo, procure atendimento médico imediatamente.
- › Descarte as baterias usadas de acordo com as leis locais. O descarte inadequado de baterias usadas pode causar danos ao meio ambiente.

## ⚠ CUIDADO

- › Ao manusear a bateria, sempre seque suas mãos. A umidade pode causar oxidação na bateria.
- › A chave inteligente possui circuitos delicados, portanto, deve ser protegida contra impacto, água, calor, umidade, exposição à luz solar, líquidos corrosivos etc.
- › Não toque nem mova nenhuma outra peça.
- › Os terminais positivo (+) e negativo (-) da bateria devem ser instalados corretamente.
- › Ao substituir a bateria, tenha cuidado para não perder nenhuma peça.

1. Remova a chave mecânica.(▷ Página 22)

2. Utilize uma chave de fenda de cabeça chata para abrir a chave do veículo com cuidado e remover sua tampa traseira.

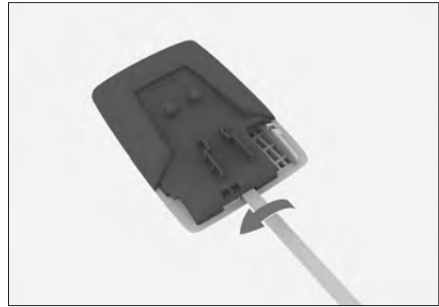

578E7B17124D

3. Verifique a posição e os terminais positivo (+) e negativo (-) da bateria antiga, remova-a e instale a nova bateria no slot de acordo com a posição e os terminais da bateria antiga.



B3423E5FE3E9

Modelo da bateria: CR-2032

4. Monte a chave e teste se os botões da mesma estão funcionando corretamente.

# Travas das portas

## Equipamentos do veículo

Note que este manual contém todos os equipamentos-padrão, nacionais e especiais para esta série de modelos. Portanto, alguns dos equipamentos ou recursos descritos neste manual podem não estar instalados em seu veículo, ou podem estar disponíveis apenas em alguns mercados. Para obter informações específicas sobre a configuração, consulte os materiais de venda relevantes ou a Concessionária Autorizada na qual você adquiriu o veículo.

## Travamento e destravamento com entrada inteligente

Quando estiver carregando a chave inteligente com você, o sistema de entrada inteligente pode ser usado para trancar e destrancar as portas.

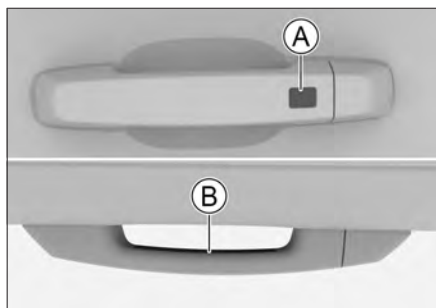

SF38B286E960

- (A) Sensor de travamento
- (B) Sensor de destravamento

## Operação de destravamento

Ao tocar no sensor de destravamento, os sinalizadores de direção piscam duas vezes e todas as portas e a tampa do porta-malas são destrancadas.

## Operação de travamento

Ao tocar no sensor de travamento, os sinalizadores de direção piscam uma vez e todas as portas e a tampa do porta-malas são trancadas.

### **i** AVISO

Ao trancar as portas, se os sinalizadores de direção não piscarem, verifique se todas as portas, a tampa do porta-malas e o capô estão completamente fechados.

### **i** AVISO

- › Somente as portas que detectam a chave inteligente podem ser operadas.
- › Não tranque e destranque ao mesmo tempo.
- › Pode não ser possível destrancar ou trancar as portas se as maçanetas forem operadas com luvas.
- › As ondas de rádio do sistema de entrada inteligente são fracas. Quando há outros dispositivos de rádio por perto ou as ondas são bloqueadas por obstáculos, a comunicação entre a chave inteligente e o veículo pode ser afetada, fazendo com que o sistema não funcione corretamente.

› Toda vez que as portas forem trançadas ou destrancadas com sucesso, o sistema de entrada inteligente deixará de funcionar por 3 segundos.

## **i** AVISO

### **Sobre a maçaneta externa das portas:**

Após lavar o veículo em climas frios, remova o acúmulo de água no vão da maçaneta externa da porta a tempo. O acúmulo de água pode congelar no mecanismo da maçaneta, fazendo com que a mesma fique presa. Por exemplo: após puxar a maçaneta da porta, ela pode não retornar à sua posição original, fazendo com que não feche normalmente. Nesse momento, você pode puxar a maçaneta da porta várias vezes para remover o gelo.

## Travamento e destravamento pelo botão de controle central



943AE5AB3667

O botão de travamento central está localizado na porta do motorista. Pressionar o botão de travamento central trava ou destrava todas as portas.

A luz indicadora do botão acende para indicar que as portas estão travadas.

A luz indicadora do botão apaga para indicar que as portas estão destravadas.

## Desbloqueio na maçaneta interna



892712A7D240

Quando a porta estiver travada, puxe a maçaneta interna para destravar a porta e puxe-a novamente para abrir a porta.

## **i** AVISO

Ao utilizar a maçaneta interna para abrir a porta, certifique-se de que a trava para crianças esteja desabilitada, caso contrário, não será possível abrir a porta.

## Travamento e destravamento com a chave mecânica

1. Insira a chave mecânica no orifício sob a tampa da trava da porta, gire a chave na direção da seta e remova a tampa.

# Travas das portas

Para saber como obter a chave mecânica, consulte “Remoção da chave mecânica”.(▷ Página 22)

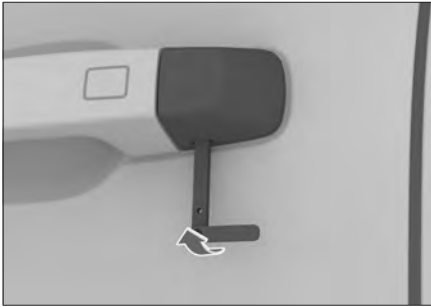

A2085CE47CD6

2. Insira a chave mecânica no orifício da trava da porta e gire a chave para trancar ou destrancar a porta.

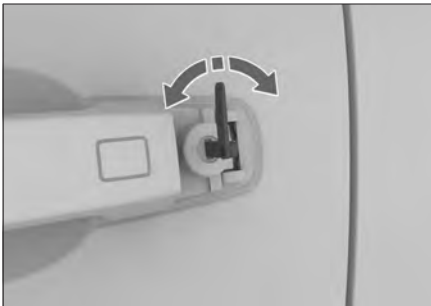

61F1B50F9A7C

## **i** AVISO

Ao usar a chave mecânica para destrancar a porta, o alarme antifurto do veículo pode ser acionado.(▷ Página 294)

## Travamento em uma emergência

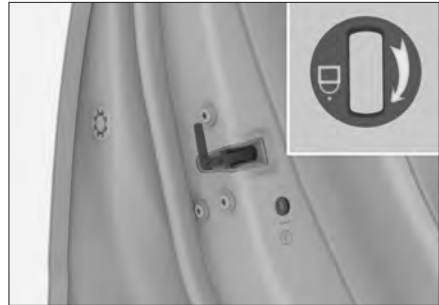

1697E5443765

A porta do passageiro dianteiro e as portas traseiras são equipadas com travas de emergência nas portas.

Insira a chave mecânica no orifício da trava de emergência, gire o orifício da trava na direção da seta no orifício da trava de emergência e, em seguida, feche a porta para travá-la.

Para saber como obter a chave mecânica, consulte “Remoção da chave mecânica”.(▷ Página 22)

## **i** AVISO

Se for necessário usar esse método para trancar a porta, isso significa que o sistema de trava elétrica da porta está com defeito. Dirija-se a uma Concessionária autorizada para o reparo o quanto antes.

## Trava para crianças

Crianças até dez anos de idade viajando nos veículos deverão ser transportadas no assento traseiro utilizando o cinto de segurança ou um dispositivo de fixação de crianças equivalente, conforme a Resolução 819/21 do Contran. De acordo com a legislação brasileira, é obrigatório o uso de sistemas de fixação para crianças com certificação do INMETRO. O uso obrigatório dos sistemas de fixação para crianças varia de país para país. As portas traseiras são equipadas com travas para crianças para evitar que elas abram as portas acidentalmente.



4310CADFFA29

Insira a chave mecânica no orifício da trava e gire-a na direção mostrada para ativar a trava para crianças. Gire-a na direção oposta para desativar a trava para crianças.

Para saber como obter a chave mecânica, consulte “Remoção da chave mecânica”. (▷ Página 22)

## ⚠ ATENÇÃO

Somente as portas traseiras são equipadas com travas para crianças. Se a criança estiver sozinha em um banco traseiro, ative as travas para crianças nas duas portas traseiras ao mesmo tempo para evitar que as portas se abram acidentalmente e causem acidentes.

## i AVISO

Depois de ligar a trava para crianças, a porta só poderá ser aberta puxando a maçaneta do lado de fora do carro.

## Destramamento após desligar o motor

Essa função pode ser ativada ou desativada por meio da tela do visor multimídia, em **【Controle e configurações do veículo】** → **【Exterior】** → **【Travas das portas】** → **【Destramamento automático após desligar o veículo】**.

Depois que a função for ativada, quando o modo de energia do veículo for alterado para o modo OFF (desligado), todas as portas e a tampa do porta-malas serão destrancadas automaticamente.

## Travamento automático ao dirigir

Quando a velocidade do veículo excede 15 km/h, todas as portas e a tampa do porta-malas são travadas automaticamente.

# Travas das portas

---

## **i** AVISO

Antes de dirigir, certifique-se de que todas as portas e a tampa do porta-malas estejam completamente fechadas.

## Travamento automático

Quando o capô, portas e a tampa do porta-malas estiverem travados, após destravar (exceto com a chave mecânica), se o status das portas e da tampa do porta-malas não mudar, dentro de um intervalo de tempo, todas as portas e a tampa do porta-malas serão travadas automaticamente.

## Desbloqueio automático em caso de colisão

Quando o botão de ignição está no modo ligado, e o sistema detecta uma colisão, todas as portas são destravadas automaticamente.

## Travamento à prova de falhas

Durante o travamento automático das portas, se uma das portas estiver aberta, haverá uma tentativa de travamento, sem sucesso, e todas as portas serão destravadas.

# Tampa do porta-malas

## Abertura manual da tampa do porta-malas

### Abertura

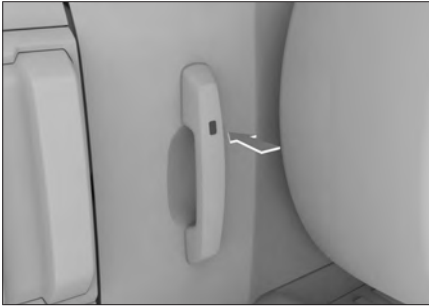

7148FDA83B73

- › Quando estiver portando a chave inteligente, pressione o microinterruptor da tampa traseira e puxe a maçaneta para fora para abrir a tampa traseira.
- › Quando o modo de alimentação estiver desligado, pressione o botão de controle da tampa traseira no controle remoto. Em 30 segundos, pressione o microinterruptor da tampa traseira e puxe a maçaneta para fora para abrir a porta traseira.
- › Quando a porta do motorista estiver destrancada, pressione o microinterruptor da tampa traseira e puxe a maçaneta para fora para abrí-la.

### Para manter a tampa do porta-malas aberta

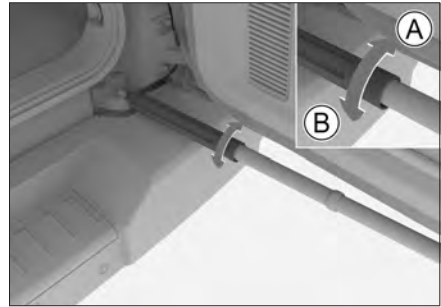

5BD9CF196500

- Ⓐ Destravamento do limitador de abertura da tampa do porta-malas
- Ⓑ Travamento do limitador de abertura da tampa do porta-malas

O limitador de abertura da tampa do porta-malas só pode ser operado quando a tampa estiver totalmente aberta.

Ao fechar a tampa do porta-malas, certifique-se de girar o limitador de abertura da tampa para o estado destravado.

### **⚠ CUIDADO**

Quando a tampa do porta-malas for aberta, a luz traseira direita e o retrorrefletor serão bloqueados pela tampa e pelo pneu reserva. Ao estacionar na rua, se a tampa do porta-malas estiver aberta, use um triângulo de advertência ou outro equipamento de acordo com as leis locais para alertar outros veículos e transeuntes sobre o veículo.

# Tampa do porta-malas

## Fechamento

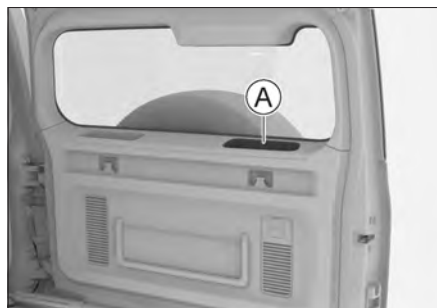

### Ⓐ Maçaneta auxiliar

1. Verifique e confirme se o limitador de abertura da tampa do porta-malas está destravado.
2. Puxe a maçaneta auxiliar da tampa do porta-malas e solte-a antes que a tampa do porta-malas esteja completamente fechada.
3. Empurre a tampa do porta-malas pelo lado de fora do veículo para fechá-la completamente.

### ⚠️ ATENÇÃO

- › Ao fechar a tampa do porta-malas manualmente, certifique-se de empurrar a tampa pelo lado de fora do veículo para fechá-la completamente. Se a tampa do porta-malas for fechada diretamente usando a maçaneta auxiliar, há risco de prender as mãos e causar ferimentos graves.
- › É proibido dirigir o veículo com a tampa do porta-malas aberta.
- › É proibido transportar pessoas no porta-malas.

- › Quando houver outras pessoas perto da tampa do porta-malas, certifique-se de que elas não se machucarão ao abrir ou fechar a tampa.
- › Ao fechar a tampa do porta-malas, tome cuidado para não prender sua bolsa ou seus acessórios.
- › Não deixe que crianças operem a tampa do porta-malas, caso contrário poderão ocorrer ferimentos.
- › Tenha cuidado ao abrir ou fechar a tampa do porta-malas em condições de vento, pois a tampa pode se mover repentinamente com ventos fortes.
- › Se o limitador da tampa do porta-malas não estiver travado, a tampa poderá se fechar. É necessário mais esforço para abrir ou fechar a tampa do porta-malas em um declive do que em um terreno plano, portanto, tome cuidado para não abrir ou fechar a tampa acidentalmente.

### ⚠️ CUIDADO

- › Ao abrir a tampa do porta-malas, não use força excessiva, caso contrário ela poderá ser danificada.
- › Se a tampa do porta-malas estiver congelada ou coberta de gelo e neve, não force sua abertura. Primeiro, use o ar-condicionado para aquecer o carro e aumentar a temperatura antes de abrir a tampa.

# Tampa do porta-malas

Se precisar abrir a tampa do porta-malas em uma emergência, despeje água morna para derreter o gelo e tente abrir a tampa depois que o gelo estiver solto.

- › Não instale ou cole nenhuma decoração no limitador da tampa do porta-malas.
- › Não se incline, suba ou coloque bagagem no limitador; nem aplique força externa na direção horizontal.

## Destravamento em uma emergência

1. Entre no veículo, pressione a extremidade inferior da tampa de emergência na parte interna da tampa do porta-malas (a seta indica a direção) e abra a tampa.



72A5EB39DABD

2. Puxe o cabo e empurre a tampa do porta-malas para fora para destravar e abrir a tampa do porta-malas.



E59F4A168DAB

### **i** AVISO

Se for necessário usar esse método para abrir a tampa do porta-malas, isso significa que há um problema com o veículo. Dirija-se a uma Concessionária autorizada para o reparo o quanto antes.

# Estribo lateral elétrico

## Equipamentos do veículo

Note que este manual contém todos os equipamentos-padrão, nacionais e especiais para esta série de modelos. Portanto, alguns dos equipamentos ou recursos descritos neste manual podem não estar instalados em seu veículo, ou podem estar disponíveis apenas em alguns mercados. Para obter informações específicas sobre a configuração, consulte os materiais de venda relevantes ou a Concessionária Autorizada na qual você adquiriu o veículo.

## Estribo lateral elétrico

### Configuração do estribo lateral

O estribo lateral elétrico pode ser definido por meio da tela do visor multimídia, em **【Controle e Configurações do veículo】** → **【Exterior】** → **【Estribo elétrico】** .

**【Abre / Fecha automático】** : Depois que a função é ativada, o estribo lateral elétrico é estendido e recolhido automaticamente ao entrar e sair do veículo para facilitar a entrada e saída dos usuários do veículo.

**【Permanecer aberto】** : Depois que a função é ativada, o estribo lateral elétrico não será recolhido depois de ser estendido em ambos os lados e só será recolhido automaticamente apenas quando o veículo está em movimento.

**【Permanecer fechado】** : Depois que a função é ativada, o estribo lateral elétrico permanece recolhido em qualquer estado.

### Como usar

- › Ao travar o veículo, os estribos de ambos os lados serão automaticamente recolhidos.
- › Quando a velocidade do veículo exceder 5 km/h, os estribos de ambos os lados serão automaticamente recolhidos.
- › Ao destravar o veículo, os estribos de ambos os lados serão estendidos automaticamente.

Se o status da porta não for alterado em 30 segundos, os estribos de ambos os lados serão automaticamente recolhidos.

Abra a porta em um dos lados e depois feche-a completamente. Se todas as portas do outro lado estiverem fechadas, os estribos de ambos os lados serão recolhidos automaticamente.

- › Ao dirigir em condições ruins de estrada, é recomendável desligar o estribo lateral elétrico para evitar que o estribo grude na lama e reduzir os solavancos do estribo.
- › Em climas frios, o estribo pode funcionar lentamente.

## ATENÇÃO

Não pise no estribo enquanto ele estiver sendo estendido ou recolhido. Caso contrário, você poderá perder o equilíbrio e cair e a vida útil do estribo será reduzida.

### **Função antiesmagamento**

Durante o processo de recolhimento do estribo, se qualquer objeto estranho for detectado no caminho do estribo, o recolhimento será interrompido e o estribo estendido.

## ATENÇÃO

Não tente usar nenhuma parte de seu corpo para testar a função antiesmagamento do estribo, pois isso pode causar ferimentos.

### **Inicialização**

Quando a função do estribo lateral estiver anormal (por exemplo: o estribo lateral não se move ao destravar ou travar a porta), você poderá restaurá-la com as seguintes operações:

Abra e feche a porta para que o estribo lateral do lado correspondente execute uma ação de extensão e recolhimento e a inicialização do estribo lateral seja concluída.

## AVISO

- › Se o estribo lateral estiver estendido, será preciso abrir e fechar a porta primeiro para recolher o estribo lateral e, em seguida, inicializá-lo.
- › Quando a função do estribo lateral está anormal, os estribos laterais dos dois lados precisam ser inicializados.

### **Manutenção do estribo lateral**

Areia, poeira, pedras e outros detritos presos à dobradiça do estribo podem causar ruídos anormais. Se ocorrer um ruído anormal, estenda o estribo elétrico retrátil e use uma lavadora de água de alta pressão para lavar as dobradiças dianteira e traseira do estribo. Após a secagem, borrife óleo lubrificante na dobradiça.

## CUIDADO

- › É estritamente proibido usar soluções corrosivas, como limpadores de carburador e agentes de afrouxamento, em vez de óleo lubrificante.
- › Após o uso do método acima, se o ruído anormal persistir, dirija-se a uma Concessionária autorizada para inspeção o quanto antes.

# Vidros

## Equipamentos do veículo

Note que este manual contém todos os equipamentos-padrão, nacionais e especiais para esta série de modelos. Portanto, alguns dos equipamentos ou recursos descritos neste manual podem não estar instalados em seu veículo, ou podem estar disponíveis apenas em alguns mercados. Para obter informações específicas sobre a configuração, consulte os materiais de venda relevantes ou a Concessionária Autorizada na qual você adquiriu o veículo.

## Interruptor do vidro do lado do motorista

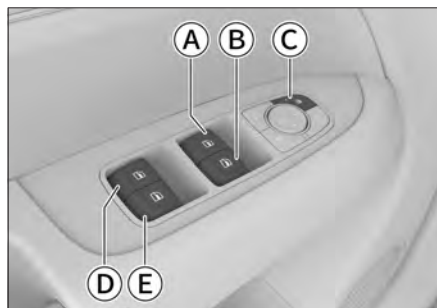

E39A35A867C3

- (A) Interruptor do vidro do lado do motorista
- (B) Interruptor do vidro do lado do passageiro
- (C) Interruptor da trava do vidro
- (D) Interruptor do vidro traseiro esquerdo
- (E) Interruptor do vidro traseiro direito

## Operação manual

Para abrir ou fechar o vidro, pressione ou puxe para cima o interruptor correspondente e mantenha-o pressionado até que o vidro atinja a posição desejada e, em seguida, solte o interruptor.

### ⚠ ATENÇÃO

Antes de fechar o vidro, certifique-se de que nenhum ocupante está com a cabeça ou as mãos para fora das janelas. Caso contrário, isso causará ferimentos graves.

### ⚠ CUIDADO

Em ambientes de baixa temperatura, o gelo pode congelar entre o vidro da janela e a moldura da janela, fazendo com que o vidro não consiga subir e descer normalmente. Nesse caso, não force operações repetidas para não danificar o mecanismo de elevação. Aguarde até que a temperatura no veículo aumente e o vidro descongele para que possa fechar e abrir o vidro normalmente.

## Acionamento com um toque

Pressione o interruptor do vidro para exceder o ponto de pressão e solte-o. O vidro abrirá completamente de forma automática. Se quiser interromper a abertura no meio do caminho, basta puxar esse interruptor para cima.

Puxe o interruptor do vidro para cima para exceder o ponto de pressão e solte-o. O vidro fechará completamente de forma automática. Se quiser interromper o fechamento no meio do caminho, basta pressionar esse interruptor.

### **i** AVISO

Se a função de fechamento dos vidros do veículo com um toque falhar devido à falta de energia da bateria, é recomendável inicializar os vidros do veículo.

### **Função de fechamento dos vidros de emergência**

Em caso de emergência, puxe o interruptor do vidro para cima para exceder o ponto de pressão e mantenha-o pressionado. A função de fechamento de emergência do vidro é acionada e a função antiesmagamento do vidro não funcionará nesse momento.

### **Travamento dos vidros**

Após pressionar o interruptor de travamento dos vidros, o interruptor do vidro nas portas traseiras não poderá ser usado para controlar o vidro correspondente.

Pressionar novamente o interruptor de travamento dos vidros restaurará a função do interruptor dos vidros traseiros.

### **⚠️ ATENÇÃO**

Ao transportar crianças no assento traseiro, ativar a função de travamento dos vidros.

### **Interruptor do vidro dos passageiros**

Há um botão de acionamento do vidro em cada apoio de braço das portas dos passageiros, que opera a abertura e fechamento do vidro correspondente.

### **Função de fechamento automático dos vidros**

#### **Fechamento automático dos vidros**

A função de fechamento automático dos vidros pode ser definida por meio da tela do visor multimídia, em **【Controle e configurações do veículo】** → **【Exterior】** → **【Janelas】**.

- › **【Fechamento automático das janelas em velocidade】** : Depois de selecionar a velocidade de fechamento automático dos vidros, quando a velocidade do veículo exceder o valor definido, todos os vidros fecharão automaticamente.
- › **【Fechamento automático das janelas ao travar a porta】** : Depois que a função for ativada, todos os vidros fecharão automaticamente quando o veículo for trancado com sucesso.

# Vidros

## Fechamento remoto

Quando o modo de energia estiver no modo OFF e todas as portas, a tampa do porta-malas e o capô estiverem fechados, pressione longamente o botão de trava na chave ou o sensor de trava na maçaneta da porta para que os vidros fechem automaticamente.

Pressione o botão de destravamento da chave ou o botão de trava durante o processo de fechamento automático dos vidros para interromper o fechamento.

## Fechamento dos vidros na chuva

Quando o modo de energia estiver no modo OFF, se o sensor de luz de chuva detectar chuva e outras condições, todos os vidros fecharão automaticamente.

### **i** AVISO

Se a chuva for muito fraca, os vidros do veículo podem não fechar automaticamente. Confirme se os vidros do veículo estão completamente fechados antes de sair.

### **i** AVISO

› Se a função de fechamento dos vidros do veículo com um toque falhar devido à falta de energia da bateria, a função de fechamento automático não fechará os vidros. Nesse momento, é recomendável inicializar os vidros do veículo.

- › Se os vidros do veículo encontrarem um obstáculo durante o processo de fechamento automático, a função anti-esmagamento poderá ser acionada, impedindo o fechamento dos vidros.
- › Confirme se os vidros do veículo estão completamente fechados antes de sair do veículo.

## Temporizador

Os vidros ainda podem ser operados por alguns segundos depois que o modo de energia for alterado para o modo OFF.

## Função de proteção térmica

Após a operação repetida do interruptor do vidro por várias vezes seguidas, a função de proteção térmica pode ser acionada para proteger o motor do regulador do vidro, e o interruptor do vidro será temporariamente desativado. Aguarde até que o motor esfrie e o interruptor do vidro retornará ao normal.

## Função de proteção anti-esmagamento

Se um objeto for detectado entre o quadro do vidro e o vidro durante o fechamento, a operação será interrompida e uma abertura do vidro acontecerá automaticamente.

**⚠ ATENÇÃO**

- › Não utilize nenhuma parte do corpo para testar a função de proteção antiesmagamento.
- › A função de proteção antiesmagamento não funcionará se um objeto ficar preso no momento em que o vidro estiver totalmente fechado.
- › A função antiesmagamento não funciona quando a função de fechamento de emergência do vidro é acionada.

**i AVISO**

- › Em condições adversas, como baixas temperaturas, choques severos, a função de proteção antiesmagamento pode ser acionada durante a elevação do vidro e pode não fechar suavemente. Neste caso, opere o interruptor do vidro para fechá-lo
- › Quando a função de elevação com um toque do vidro estiver com falha, a função antiesmagamento também será desativada e poderá ser restaurada através da operação de inicialização.

2. Puxe o interruptor do vidro com função de fechamento com um toque para cima até o ponto de pressão até que o vidro esteja completamente fechado, e mantenha-o pressionado por cerca de 3 segundos.
3. Opere o interruptor do vidro novamente para fazer com que o vidro abaixe e levante com um toque.

**i AVISO**

Quando a função de acionamento com um toque não está funcionando corretamente, os vidros com função de um toque precisam ser inicializados. Eles também precisam ser inicializados toda vez que a bateria for desconectada e a energia for ligada novamente.

## Inicialização dos vidros

Quando as funções relacionadas aos vidros estão anormais, elas podem ser restauradas com as seguintes operações:

1. Mudar o modo de energia para a posição ON.

# Teto solar

## Equipamentos do veículo

Note que este manual contém todos os equipamentos-padrão, nacionais e especiais para esta série de modelos. Portanto, alguns dos equipamentos ou recursos descritos neste manual podem não estar instalados em seu veículo, ou podem estar disponíveis apenas em alguns mercados. Para obter informações específicas sobre a configuração, consulte os materiais de venda relevantes ou a Concessionária Autorizada na qual você adquiriu o veículo.

## Abertura e fechamento do teto solar

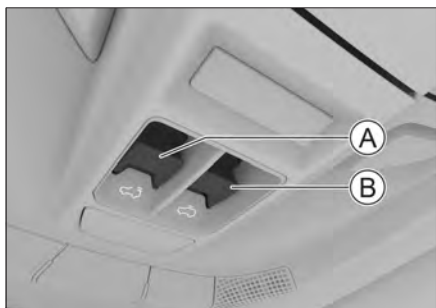

- Ⓐ Botão de abertura do teto solar (pressione para baixo)
- Ⓑ Botão de fechamento do teto solar (pressione para baixo)

### Abertura e fechamento deslizante

#### Operação manual

- › Pressione e mantenha pressionado o botão de abertura do teto solar e o teto solar deslizará gradualmente para abrir.

- › Pressione e mantenha pressionado o botão de fechamento do teto solar e o teto solar se fechará.
- › Para parar o teto solar no meio do caminho, solte o botão.

#### Operação automática

- › Pressione e solte o botão de abertura do teto solar e o teto solar abrirá automaticamente até uma posição confortável. Pressione e solte o botão de abertura do teto solar novamente e o teto solar abrirá completamente.
- › Pressione e solte o botão de fechamento do teto solar e o teto solar fechará automaticamente.
- › Para parar o teto solar no meio do caminho, pressione o botão novamente.

### Abertura e fechamento em inclinação

#### Operação manual

- › Pressione e mantenha pressionado o botão de fechamento do teto solar e o teto solar se inclinará gradualmente para abrir.
- › Pressione e mantenha pressionado o botão de abertura do teto solar e o teto solar se fechará.
- › Para parar o teto solar no meio do caminho, solte o botão.

#### Operação automática

- › Pressione e solte o botão de fechamento do teto solar para que o teto solar se incline até o ângulo máximo e pare.

- › Pressione e solte o botão de abertura do teto solar para fechar o teto solar.
- › Para parar o teto solar no meio do caminho, pressione o botão novamente.

## ⚠ ATENÇÃO

- › Não coloque as mãos ou a cabeça para fora do teto solar enquanto estiver dirigindo. Se você atingir objetos do lado de fora do carro ou se deparar com uma frenagem de emergência, poderão ocorrer ferimentos graves ou até mesmo a morte.
- › Ao fechar o teto solar, tome cuidado para não prender as mãos, cabeças, pescoços etc. de outras pessoas para evitar ferimentos graves.
- › Não permita que crianças operem o teto solar.

## Para-sol

Quando o teto solar estiver deslizando para abrir, o para-sol se abrirá automaticamente até certo ponto, de acordo com o grau de abertura do teto solar.

Quando o teto solar estiver fechado, se apenas o para-sol estiver aberto, é preciso puxar manualmente o para-sol para trás para abri-lo.

Quando o para-sol estiver fechado, é preciso empurrar manualmente o para-sol para frente para fechá-lo.

## ⚠ ATENÇÃO

- › Não permita que crianças operem o para-sol.
- › Ao fechar o para-sol, tome cuidado para não prender as mãos, cabeças, pescoços etc. de outras pessoas para evitar ferimentos graves.
- › É proibido fechar o para-sol quando o teto solar estiver aberto ou antes de estar completamente fechado para evitar que o para-sol caia e cause ferimentos graves.

## ⚠ CUIDADO

- › Não aperte o para-sol do teto solar com força para evitar que ele caia ou seja danificado.
- › Ao deixar o veículo estacionado por um longo período, é recomendável fechar o para-sol do teto solar para evitar que o interior seja danificado pelo aumento da temperatura devido à exposição prolongada.

## Função de fechamento automático

- › A função de fechamento automático pode ser ativada ou desativada por meio da tela do visor multimídia, em **【Controle e configurações do veículo】** → **【Exterior】** → **【Janelas】** → **【Fechamento automático das janelas ao travar a porta】**.

# Teto solar

Depois que a função for ativada, o teto solar fechará automaticamente quando o veículo for trancado.

- › Quando o modo de energia estiver no modo OFF, pressione longamente o botão de trava na chave ou o sensor de trava na maçaneta da porta para que o teto solar feche automaticamente.
- › Quando o modo de energia estiver no modo OFF, se o sensor de luz de chuva detectar chuva, o teto solar fechará automaticamente.

## **i** AVISO

Se a chuva for muito fraca, o teto solar poderá não fechar automaticamente. Confirme se o teto solar está completamente fechado antes de sair.

- › Ao dirigir, quando a velocidade do veículo for superior a 120 km/h, o teto solar fechará automaticamente.

## **i** AVISO

Se o teto solar encontrar um obstáculo durante o processo de fechamento automático, a função antiesmagamento poderá ser acionada. Confirme se o teto solar está completamente fechado.

## Temporizador

Se o teto solar estiver aberto depois de mudar o modo de energia para OFF, ele ainda poderá ser operado por alguns segundos.

## Função antiesmagamento

Se o teto solar encontrar um obstáculo durante o processo de fechamento automático, ele interromperá o fechamento e retornará uma determinada distância.

### **!** ATENÇÃO

- › Apesar da função antiesmagamento, ainda existe risco.

Em casos especiais (por exemplo, obstáculos finos), o processo de fechamento não pode ser interrompido, portanto, apesar da função antiesmagamento, é preciso garantir que a área de fechamento do teto solar esteja desobstruída.

- › É proibido tentar testar a função antiesmagamento com qualquer parte do corpo.
- › No momento em que o teto solar estiver completamente fechado, se houver algum objeto preso, a função antiesmagamento não funcionará.
- › Ao fechar o teto solar manualmente, a função antiesmagamento não funcionará, portanto tome cuidado para não prender os dedos ou outras partes do corpo.

## Função de proteção térmica

Depois de acionar repetidamente o interruptor do teto solar por várias vezes, a função de proteção térmica pode ser acionada para proteger o motor do teto solar. Nesse momento, a função do teto solar será temporariamente desativada e o teto solar não poderá ser operado. Depois de esperar o motor esfriar, o interruptor do teto solar pode voltar a ser operado automaticamente.

## Inicialização do teto solar

Quando o sistema estiver fora de ordem, você poderá restaurá-lo com as seguintes operações:

1. Com o modo de energia no modo ON, pressione o botão de fechamento do teto solar e solte o botão quando o teto solar estiver inclinado para a posição máxima.
2. Pressione o botão de fechamento do teto solar novamente e mantenha-o pressionado por mais de 5 segundos. Nesse momento, o teto solar se moverá com um som de “clique” (esse é um fenômeno normal). Quando o teto solar retornar à posição máxima de inclinação, solte o botão e a inicialização estará concluída.

# Capô

## Equipamentos do veículo

Note que este manual contém todos os equipamentos-padrão, nacionais e especiais para esta série de modelos. Portanto, alguns dos equipamentos ou recursos descritos neste manual podem não estar instalados em seu veículo, ou podem estar disponíveis apenas em alguns mercados. Para obter informações específicas sobre a configuração, consulte os materiais de venda relevantes ou a Concessionária Autorizada na qual você adquiriu o veículo.

## Abertura do capô

1. Dentro do veículo, puxe a alavanca de liberação do capô localizada no lado esquerdo do painel de instrumentos duas vezes seguidas.



4F32219637CE

2. Coloque a mão na abertura e levante o capô. O capô se elevará automaticamente para o estado aberto.

### **i** AVISO

Em ambientes de baixa temperatura, a haste de apoio do capô pode não ser capaz de suportar automaticamente o capô. Nesse caso, você pode levantar manualmente o capô para abri-lo.

## Fechamento do capô

Abaixe o capô até uma altura de aproximadamente 20 - 30 cm em relação à posição fechada. Aplique uma força para baixo sobre o capô a fim de fechá-lo completamente.

### **!** ATENÇÃO

Antes de dirigir, certifique-se de que o capô esteja fechado e travado com segurança. Caso contrário, ele poderá se abrir acidentalmente durante a condução, causando um acidente.

### **!** CUIDADO

- › Antes de fechar o capô, verifique se há algum resíduo no compartimento do motor.
- › Ao fechar o capô, não use força excessiva. Caso contrário, o capô poderá ser deformado.

- › Se o capô não travar corretamente, abra-o novamente e feche-o com mais força, garantindo que esteja completamente travado. Não empurre a tampa do capô diretamente para travá-la quando estiver em estado de semi-travamento, para evitar deformação da tampa do capô.

# Abastecimento de combustível

## Equipamentos do veículo

Note que este manual contém todos os equipamentos-padrão, nacionais e especiais para esta série de modelos. Portanto, alguns dos equipamentos ou recursos descritos neste manual podem não estar instalados em seu veículo, ou podem estar disponíveis apenas em alguns mercados. Para obter informações específicas sobre a configuração, consulte os materiais de venda relevantes ou a Concessionária Autorizada na qual você adquiriu o veículo.

## Método de reabastecimento

1. Pare o veículo e pressione o botão de destravamento da porta do tanque de combustível.



1ACEF04B3DC7

## **i** AVISO

Depois que a porta do tanque de combustível for destravada, o reabastecimento de combustível deve ser concluído em 18 minutos e a porta não deve ser fechada, caso contrário a válvula de isolamento do tanque de combustível se fechará automaticamente, resultando em um reabastecimento irregular ou em uma pulverização de combustível. Se o reabastecimento de combustível não for concluído em 18 minutos ou se a porta do tanque de combustível for fechada durante o reabastecimento, pressione novamente o botão de destravamento da porta do tanque de combustível.

2. Pressione a extremidade da porta do tanque de combustível próxima à traseira do veículo para que ela abra suavemente.
3. Gire a tampa do tanque de combustível no sentido anti-horário para abri-la e prenda a corda da tampa do tanque de combustível na tampa para evitar sujar a carroceria do veículo.



C777EBE4B9F9

## ⚠️ ATENÇÃO

- › Ao abrir a tampa do tanque de combustível, se ouvir um som de assobio, não continue a abrir a tampa. Abra-a lentamente depois que o som cessar. Em climas quentes, o combustível em alta pressão pode sair pela abertura do tanque de combustível devido à pressão interna excessiva, causando ferimentos.
- › Precauções ao abastecer:  
Desligue o interruptor de energia.  
Não permita fogos de artifício próximos ao veículo.  
Não faça ou receba chamadas telefônicas.  
Observe outras precauções indicadas no posto de gasolina.

## ⚠️ CUIDADO

- › Pare de reabastecer quando o bico da bomba de combustível desligar automaticamente pela primeira vez. Caso contrário encherá o espaço de expansão no tanque de combustível e poderá causar derramamento de combustível. Não encha em excesso o tanque de combustível. A pressão em um tanque abastecido em excesso pode causar vazamento e levar o combustível a espirrar e inflamar.

- › Não deixe o combustível respingar na carroceria do veículo durante o abastecimento, sob o risco de danos à pintura e às superfícies plásticas.
- › Utilize somente o tipo de combustível especificado para o veículo.

4. Após o reabastecimento, coloque a tampa do tanque de combustível de volta no lugar e gire-a no sentido horário até ouvir um "clique", indicando que a tampa foi fechada.
5. Feche a portinhola do tanque de combustível.

## ⚠️ CUIDADO

Não manuseie violentamente a portinhola do tanque de combustível para evitar que o mecanismo de travamento se deforme e quebre, impedindo sua abertura e fechamento.

## Informações sobre o combustível

Item	Dados
Especificações do combustível	Gasolina e/ou etanol
Capacidade do tanque de combustível [litros] (valor de referência)	70

## CUIDADO

- › Se optar pelo uso prolongado de etanol como combustível, é aconselhável encher o tanque com gasolina pelo menos a cada 10.000 quilômetros.
- › As propriedades das misturas de etanol e gasolina promovem facilmente o acúmulo de contaminantes no sistema de combustível. O uso prolongado pode levar ao acúmulo de poluentes, causando potencialmente uma falha do sistema de combustão, diminuição do desempenho do motor ou até mesmo dificuldade em dar partida no veículo.

## Equipamentos do veículo

Note que este manual contém todos os equipamentos-padrão, nacionais e especiais para esta série de modelos. Portanto, alguns dos equipamentos ou recursos descritos neste manual podem não estar instalados em seu veículo, ou podem estar disponíveis apenas em alguns mercados. Para obter informações específicas sobre a configuração, consulte os materiais de venda relevantes ou a Concessionária Autorizada na qual você adquiriu o veículo.

## Gerenciamento do carregamento

### ⚠ CUIDADO

- › Ao utilizar o veículo pela primeira vez ou após um longo período parado, o nível de carga real pode diferir da informação apresentada na tela. Recomendável, realizar uma carga completa antes de utilizar o veículo. O tempo necessário para o carregamento completo será maior do que o tempo normal.
- › O carregamento completo periódico pode manter a bateria na melhor condição de funcionamento. Carregue totalmente uma vez por semana (SOC 100%) para garantir a estimativa precisa de carga da bateria. Faça uma carga completa em baixa potência (potência  $\leq 20\%$ ) a cada 2 ou 3 meses.

### i AVISO

- › Quando a bateria é carregada em um nível de energia alto, ela entra em um estado de carga lenta, e o tempo de carga do terminal será maior. O tempo de carregamento restante estimado pode se desviar do tempo real.
- › Quando o conjunto de baterias estiver com pouca energia, o desempenho de energia do veículo será enfraquecido. Carregue-o em tempo hábil.

Na interface de aplicativos completa do visor multimídia, toque no botão **【Gerenciamento de energia】** para alternar para a interface de gerenciamento de energia e definir as funções relacionadas ao carregamento.

- › **【Configuração do limite de carga】** : Permite definir a potência do conjunto de baterias quando ele estiver totalmente carregado.
- › **【Recarga programada】** : Quando desativado, realiza o carregamento imediato. Quando ativado, o veículo será carregado dentro do tempo definido para atender às necessidades do veículo.

# Carregamento do veículo

1

Operação

- › **【Controle de temperatura da bateria durante carregamento】** : Essa função permite manter a temperatura do conjunto de baterias dentro de uma faixa razoável quando o carregador lento estiver conectado normalmente para melhorar o desempenho do veículo.

## **i** AVISO

A preservação do calor do plugue do conjunto de baterias requer o uso do cabo de carregamento fornecido com o veículo. Caso contrário, a função pode não ser realizada.

- › **【Isolamento de temperatura ativo da bateria】** : Essa função permite que, quando o veículo estiver parado e a temperatura ambiente for muito baixa, o conjunto de baterias inicie o aquecimento ativo para garantir o desempenho da bateria.
- › **【Compartilhamento de energia (V2L)】** : Depois que a função for ativada, use o cabo de descarga para conectar a porta de carregamento lento do veículo e permitir que o veículo forneça energia a outros equipamentos elétricos.

**【Permitir partida automática do motor (bateria com nível mínimo de energia)】** : Essa função pode ligar automaticamente o motor quando a bateria estiver com pouca energia para usar a função de descarga externa (V2L).

- › **【Informações sobre o consumo de energia】** : Permite visualizar as tendências de consumo de energia, as estatísticas de consumo de energia e as informações de quilometragem para esse período.

Estatísticas de consumo de energia: Permite visualizar as estatísticas recentes de consumo de energia e de combustível.

Tendência de consumo de energia: Permite visualizar as informações de tendência de consumo de energia e de combustível por quilometragem ou data.

Quilometragem: Permite visualizar a quilometragem, o consumo médio de energia, o consumo médio de combustível, a velocidade média e o tempo de condução dessa viagem.

## **i** AVISO

Após alternar o modo de energia para o modo OFF por cerca de 4 horas, os dados de quilometragem dessa viagem serão apagados.

- › **【Tipo de apresentação de energia】** : Permite definir o modo de exibição do medidor de bateria no painel de instrumentos.

## **i** AVISO

Devido às diferentes configurações do veículo, os itens de configuração podem variar. Consulte o veículo atual.

## Cabo de carregamento

O cabo de carregamento está localizado no porta-malas.

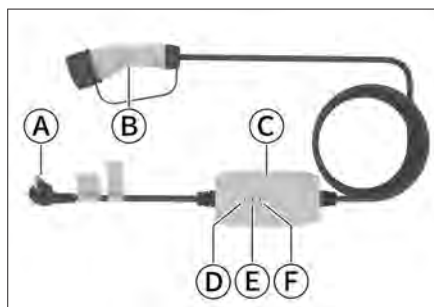

- Ⓐ Plugue
- Ⓑ Carregador
- Ⓒ Caixa de controle
- Ⓓ Luz indicadora de energia
- Ⓔ Luz indicadora de falha
- Ⓕ Luz indicadora de carregamento

### **i** AVISO

Para facilitar a visualização a qualquer momento, a parte de trás da caixa de controle do cabo de carregamento tem impressa a descrição do status da luz indicadora e as precauções ao usá-la.

### **⚠** CUIDADO

- › Antes de carregar, certifique-se de que o plugue de alimentação do cabo de carregamento esteja devidamente conectado à tomada. Caso contrário, há risco de choque elétrico ou queimas no circuito de carga.
- › É proibido carregar quando o cabo de carregamento estiver danificado.

› Recomenda-se usar o cabo de carregamento original. Se forem usados outros cabos de carregamento, o conjunto de baterias poderá não ser carregado normalmente e causar mau funcionamento.

› É proibido desmontar, consertar ou modificar o equipamento de carregamento (cabos de carregamento, portas de carregamento etc.), caso contrário isso pode causar falha no carregamento e incêndio.

› Ao dar partida no veículo, confirme antes que o carregador foi completamente desconectado, caso contrário poderá causar danos ao dispositivo de carregamento e ao veículo.

› Para evitar danos ao cabo de carregamento, preste atenção aos seguintes pontos:

É proibido esticar, torcer, dobrar ou pisar nas partes do cabo.

Os cabos de carregamento não devem ser colocados perto de objetos com altas temperaturas, como aquecedores.

É proibido usar os cabos de carregamento em locais com temperaturas acima de 55°C ou abaixo de -40°C e armazenar os cabos em locais com temperaturas acima de 85°C ou abaixo de -40°C.

Evite a luz solar direta ou o uso em locais úmidos.

# Carregamento do veículo

## Carregamento lento

### Método de carregamento

1. Pare o veículo e mude a marcha para P.

› Durante o carregamento, recomenda-se mudar o modo de energia para o modo OFF.

› Durante o processo de carregamento, a energia de baixa e alta tensão do veículo é fornecida pelo sistema de carregamento. Se uma função que consuma energia no veículo for usada (por exemplo: usar o veículo no modo ON), o tempo de carregamento poderá ser estendido ou a taxa de carregamento poderá ser aumentada.

2. Com a porta do motorista destravada, pressione a extremidade da tampa da porta de carregamento perto da traseira do veículo e a tampa abrirá suavemente.



D2F1578440F2

### ⚠ CUIDADO

› Não lave o veículo com a tampa da porta de carregamento aberta.

› Não opere violentamente a tampa da porta de carregamento para evitar que o mecanismo de travamento se deforme e quebre, impedindo sua abertura e fechamento.

3. Retire o cabo de carregamento, desconecte a tampa protetora contra poeira da porta de carregamento superior e do carregador e insira o carregador na porta de carregamento, certificando-se de que está totalmente inserido.



64A20CFB0D7C

### **i** AVISO

Certifique-se de que o plugue de carregamento e a porta de carga estejam conectados de forma adequada e segura. Se o plugue de carregamento ou a porta de carga estiver desgastada ou envelhecida, uma conexão solta poderá impedir o carregamento adequado.

## ⚠ CUIDADO

- › Se houver um objeto estranho no carregador ou na porta de carregamento e a conexão não puder ser feita, é proibido forçar a conexão. Entre em contato com uma Concessionária autorizada imediatamente. Se a conexão for feita à força, isso causará danos ao dispositivo de carregamento e ao veículo.
- › Quando a porta de carregamento estiver congelada, use um secador de cabelo ou outro aparelho semelhante para descongelá-la. Se o carregador for conectado à força em um estado congelado, isso causará um mau funcionamento.

4. Insira o plugue do cabo de carregamento na tomada.

## ⚠ ATENÇÃO

- › Um disjuntor deve ser instalado no lado da fonte de alimentação e deve ser usada uma tomada com a especificação que corresponda ao cabo de carregamento incluído no veículo.
- › No circuito de carga, evite muitos conectores de linha e conectores de conversão e evite usar cabos muito longos. Evite aquecimento anormal e riscos de sobrecarga que podem causar incêndio ou acidentes com choque elétrico.

5. Após o término do carregamento, primeiro destrave a porta do carro e, em seguida, desconecte o carregador. Cubra os protetores contra poeira da porta de carregamento e do carregador e feche a tampa da porta de carregamento.

## **i** AVISO

Durante ou após o carregamento, não tente desconectar o plugue de carregamento antes de destravar a porta do veículo, pois isso pode danificar ou deformar o mecanismo de travamento do plugue de carregamento, dificultando a desconexão. Não use força quando o plugue de carregamento não puder ser desconectado com facilidade.

- › Primeiro, confirme se o plugue de carregamento está conectado corretamente à porta de carga (você pode tentar empurrar manualmente o plugue de carregamento para dentro para garantir que ele esteja conectado corretamente). Depois de confirmar isso, tente trancar a porta do veículo, destrancá-la e, em seguida, desconectar o plugue de carregamento.
- › Se o carregador ainda não puder ser puxado, use o dispositivo de desbloqueio de emergência para destravar o carregador e, em seguida, puxe-o para fora.(▷ Página 58)

# Carregamento do veículo

6. Em seguida, desconecte o plugue da fonte de alimentação e coloque o cabo de carregamento de volta no lugar.

## ⚠️ ATENÇÃO

- › Se você tiver um dispositivo médico, como um desfibrilador cardíaco, implantado em seu corpo, antes de carregar confirme com o fabricante do dispositivo se o carregamento afeta a operação normal desses dispositivos médicos.
- › Não é recomendável que haja pessoas no veículo enquanto ele estiver carregando. Se o carregamento afetar pessoas com dispositivos médicos, como desfibriladores cardíacos, é proibido entrar no veículo e no porta-malas para pegar qualquer coisa.
- › Antes de carregar, certifique-se de que não haja água ou outros materiais estranhos na porta de carregamento, na tomada, no equipamento de fornecimento de energia e no carregador, e verifique se os terminais metálicos estão enferrujados ou queimados e se o gancho de trava está danificado. Se houver alguma anormalidade, o carregamento é proibido. A conexão anormal do terminal pode causar curto-circuito ou choque elétrico, causando danos ao veículo e até mesmo riscos à vida.

- › O dispositivo de carregamento deve estar fora do alcance de crianças. Crianças e outras pessoas que precisam de cuidados estão proibidas de realizar operações de carregamento.
- › Em caso de mau tempo, como chuva e neve, é proibido carregar o veículo em um ambiente ao ar livre. Após o carregamento, certifique-se de que não haja vestígios de água em suas mãos ou na porta de carregamento antes de retirar o dispositivo de carregamento para evitar o risco de choque elétrico.

## ⚠️ CUIDADO

- › Durante o processo de carregamento, é proibido desconectar o carregador à força ou diretamente. Caso contrário, poderão ocorrer danos e outros riscos. Se precisar interromper o carregamento, desconecte a fonte de alimentação de carregamento antes de desconectar o carregador. Caso contrário, a porta de carregamento poderá ser danificada e o veículo não poderá ser carregado.
- › Durante o processo de carregamento, se perceber qualquer odor ou fumaça, interrompa imediatamente o carregamento, evacue as pessoas ao redor, fique longe do veículo elétrico e entre em contato com uma Concessionária autorizada para inspeção.

- › É proibido o uso de aparelhos elétricos durante o carregamento para manter a eficiência do carregamento.
- › É proibido usar equipamentos de geração de energia com tensão instável para o carregamento, caso contrário isso causará acidentes com o veículo.
- › O tempo de carregamento é afetado pela temperatura externa. Tanto as temperaturas altas quanto as baixas farão com que o tempo de carga seja prolongado. Quando a temperatura da bateria for inferior a  $-20^{\circ}\text{C}$  ou superior a  $55^{\circ}\text{C}$ , depois de inserir o carregador, o carregamento não começará até que a bateria seja aquecida ou resfriada até a temperatura normal. Para reduzir o tempo de carregamento acima, recomenda-se colocar o veículo em um ambiente com temperatura adequada.
- › Durante o processo de carregamento, devido à influência da temperatura ambiente, quando a bateria aquece automaticamente, a potência de carga exibida no painel de instrumentos, no visor multimídia ou no dispositivo externo pode oscilar por um curto período, o que é normal.
- › Devido a fatores externos, como diferentes temperaturas, potência e equipamentos de carga, pode haver pequenos desvios no tempo total restante estimado, na corrente etc. no painel de instrumento ou no visor multimídia, o que é normal.
- › A bateria gerará calor durante o carregamento. Para evitar o superaquecimento e reduzir o tempo restante de carregamento, especialmente em ambientes com altas temperaturas, a bateria pode ser resfriada.
- › Antes de concluir o carregamento, o tempo de carregamento pode ser estendido para melhorar o equilíbrio da energia de cada célula da bateria, o que é normal.
- › Se o valor SOC ou a barra indicadora no painel de instrumentos mostrar que a bateria está prestes a ficar sem energia, carregue-a a tempo, caso contrário isso afetará a vida útil da bateria e a potência do veículo.

## Carregamento rápido

Antes do carregamento rápido, leia atentamente as instruções de operação relevantes no dispositivo de carregamento e cumpra rigorosamente os regulamentos relevantes da estação de carregamento.

1. Pare o veículo e mude a marcha para P.

# Carregamento do veículo

## **i** AVISO

- › Durante o carregamento, recomenda-se mudar o modo de energia para o modo OFF.
- › Durante o processo de carregamento, a energia de baixa e alta tensão do veículo é fornecida pelo sistema de carregamento. Se uma função que consuma energia no veículo for usada (por exemplo: usar o veículo no modo ON), o tempo de carregamento poderá ser estendido ou a taxa de carregamento poderá ser aumentada.

2. Com a porta do motorista destravada, pressione a extremidade da tampa da porta de carregamento perto da traseira do veículo e a tampa abrirá suavemente.



D2F1578440F2

## **!** CUIDADO

- › Não lave o veículo com a tampa da porta de carregamento aberta.

- › Não opere violentamente a tampa da porta de carregamento para evitar que o mecanismo de travamento se deforme e quebre, impedindo sua abertura e fechamento.

3. Primeiro, remova a tampa contra poeira da porta de carregamento superior e, em seguida, remova a tampa contra poeira da porta de carregamento inferior.

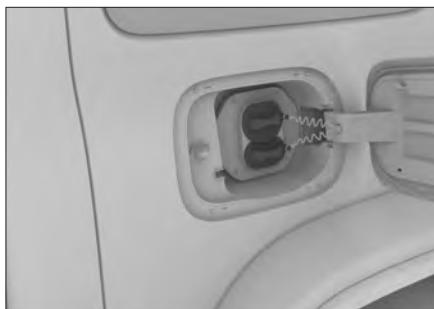

58B2D8C391DD

4. Em seguida, siga rigorosamente as instruções de operação do dispositivo de carregamento.

## **!** CUIDADO

- › Antes de carregar, verifique se o ponta do carregador da estação de carregamento rápido está danificada ou deformada. Não é recomendável carregar em estações de carregamento com os problemas acima.

- › Se houver um objeto estranho no carregador ou na porta de carregamento e a conexão não puder ser feita, é proibido forçar a conexão. Entre em contato com uma Concessionária autorizada. Se a conexão for feita à força, isso causará danos ao dispositivo de carregamento e ao veículo.
- › Quando a porta de carregamento estiver congelada, use um secador de cabelo ou outro aparelho semelhante para descongelá-la. Se o carregador for conectado à força em um estado congelado, isso causará um mau funcionamento.

5. Quando o carregamento estiver concluído, interrompa o carregamento na estação de carregamento. Primeiro, destrave a porta do veículo antes de desconectar o plugue de carregamento e, em seguida, feche o guarda-pó e a tampa de carregamento.

## **i** AVISO

Durante ou após o carregamento, não tente desconectar o plugue de carregamento antes de destravar a porta do veículo, pois isso pode danificar ou deformar o mecanismo de travamento do plugue de carregamento, dificultando a desconexão. Não use força quando o plugue de carregamento não puder ser desconectado com facilidade.

- › Primeiro, confirme se o plugue de carregamento está conectado corretamente à porta de carga (você pode tentar empurrar manualmente o plugue de carregamento para dentro para garantir que ele esteja conectado corretamente). Depois de confirmar isso, tente trancar a porta do veículo, destrancá-la e, em seguida, desconectar o plugue de carregamento.
- › Se o carregador ainda não puder ser puxado, use o dispositivo de desbloqueio de emergência para destravar o carregador e, em seguida, puxe-o para fora. (▷ Página 58)
- › Se ainda assim não conseguir desconectar o plugue de carregamento, entre em contato com o operador do equipamento de carga para obter assistência.

## **i** AVISO

Quando a temperatura estiver muito baixa, a bateria não poderá ser carregada rapidamente e o carregamento lento poderá ser usado.

# Carregamento do veículo

## ⚠️ ATENÇÃO

- › Se você tiver um dispositivo médico, como um desfibrilador cardíaco, implantado em seu corpo, antes de carregar confirme com o fabricante do dispositivo se o carregamento afeta a operação normal desses dispositivos médicos.
- › Não é recomendável que haja pessoas no veículo enquanto ele estiver carregando. Se o carregamento afetar pessoas com dispositivos médicos, como desfibriladores cardíacos, é proibido entrar no veículo e no porta-malas para pegar qualquer coisa.
- › Antes de carregar, certifique-se de que não haja água ou outros materiais estranhos na porta de carregamento, na tomada, no equipamento de fornecimento de energia e no carregador, e verifique se os terminais metálicos estão enferrujados ou queimados e se o gancho de trava está danificado. Se houver alguma anormalidade, o carregamento é proibido. A conexão anormal do terminal pode causar curto-circuito ou choque elétrico, causando danos ao veículo e até mesmo riscos à vida.

- › Em caso de mau tempo, como chuva e neve, é proibido carregar o veículo em um ambiente ao ar livre. Após o carregamento, certifique-se de que não haja vestígios de água em suas mãos ou na porta de carregamento antes de retirar o dispositivo de carregamento para evitar o risco de choque elétrico.

## ⚠️ CUIDADO

- › Para garantir que a bateria esteja nas melhores condições, recomenda-se carregá-la regularmente em uma estação de carregamento lento e tentar carregá-la totalmente uma vez por semana.
- › Ao carregar em uma estação de carregamento rápido, certifique-se de que o carregador esteja conectado no lugar. Caso contrário, a bateria não poderá ser carregada ou o equipamento de carregamento será danificado.
- › Durante o processo de carregamento, é proibido desconectar o carregador à força ou diretamente. Caso contrário, poderão ocorrer danos e outros riscos. Se precisar interromper o carregamento, desconecte a fonte de alimentação de carregamento antes de desconectar o carregador. Caso contrário, a porta de carregamento poderá ser danificada e o veículo não poderá ser carregado.

- › Durante o processo de carregamento, se perceber qualquer odor ou fumaça, interrompa imediatamente o carregamento, evacue as pessoas ao redor, fique longe do veículo elétrico e entre em contato com uma Concessionária autorizada para inspeção.
- › É proibido o uso de aparelhos elétricos durante o carregamento para manter a eficiência do carregamento.
- › É proibido usar equipamentos de geração de energia com tensão instável para o carregamento, caso contrário isso causará acidentes com o veículo.
- › O tempo de carregamento é afetado pela temperatura externa. Tanto as temperaturas altas quanto as baixas farão com que o tempo de carga seja prolongado. Quando a temperatura da bateria for inferior a  $-20^{\circ}\text{C}$  ou superior a  $55^{\circ}\text{C}$ , depois de inserir o carregador, o carregamento não começará até que a bateria seja aquecida ou resfriada até a temperatura normal. Para reduzir o tempo de carregamento acima, recomenda-se colocar o veículo em um ambiente com temperatura adequada.
- › Durante o processo de carregamento, devido à influência da temperatura ambiente, quando a bateria aquece automaticamente, a potência de carga exibida no painel de instrumentos, no visor multimídia ou no dispositivo externo pode oscilar por um curto período, o que é normal.
- › Devido a fatores externos, como diferentes temperaturas, potência e equipamentos de carga, pode haver pequenos desvios no tempo total restante estimado, na corrente etc. no painel de instrumento ou no visor multimídia, o que é normal.
- › A bateria gerará calor durante o carregamento. Para evitar o superaquecimento e reduzir o tempo restante de carregamento, especialmente em ambientes com altas temperaturas, a bateria pode ser resfriada.
- › Antes de concluir o carregamento, o tempo de carregamento pode ser estendido para melhorar o equilíbrio da energia de cada célula da bateria, o que é normal.
- › Após o carregamento, se não for possível desconectar o carregador, entre em contato com o operador do equipamento de carregamento para obter ajuda.

# Carregamento do veículo

## Dispositivo de desbloqueio de emergência

Quando não for possível desconectar o carregador normalmente, você pode tentar desconectá-lo da seguinte maneira:

1. Remova a tampa no acabamento direito do porta-malas.

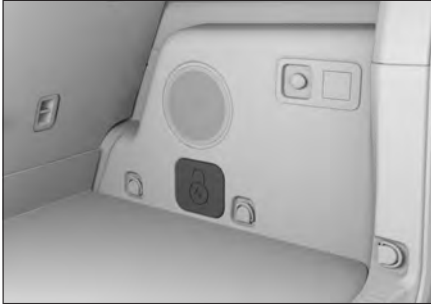

33A8DFD71DC1

2. Puxe o cabo de desbloqueio por trás do acabamento direito do porta-malas e, em seguida, tente desconectar o carregador.

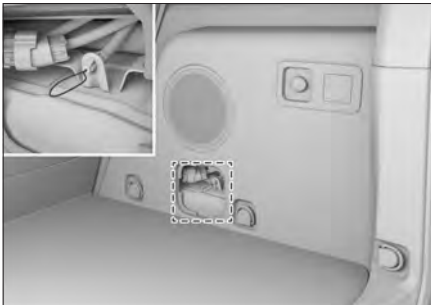

90DFDB6B6B19

### **i** AVISO

- › O cabo de desbloqueio de emergência é limitado ao uso emergencial quando o dispositivo de travamento do carregador falhar. O uso frequente danificará o dispositivo de desbloqueio de emergência.
- › Se o carregador só puder ser desconectado usando o cabo de desbloqueio de emergência, isso significa que o dispositivo de travamento do carregamento pode estar com defeito. Dirija-se a uma Concessionária autorizada para o reparo o quanto antes.
- › Se o carregador não puder ser desconectado usando o cabo de desbloqueio de emergência, isso significa que o dispositivo de carregamento pode estar com defeito. Nesse caso, não opere o cabo de desbloqueio de emergência. Entre em contato com o operador do dispositivo de carregamento para obter ajuda.

## Equipamentos do veículo

Note que este manual contém todos os equipamentos-padrão, nacionais e especiais para esta série de modelos. Portanto, alguns dos equipamentos ou recursos descritos neste manual podem não estar instalados em seu veículo, ou podem estar disponíveis apenas em alguns mercados. Para obter informações específicas sobre a configuração, consulte os materiais de venda relevantes ou a Concessionária Autorizada na qual você adquiriu o veículo.

## Apoio de cabeça

### Ajuste do apoio de cabeça

O apoio de cabeça oferece a melhor proteção quando a altura do centro do apoio é ajustada alinhada a parte superior da orelha.

### ⚠️ ATENÇÃO

Não ajuste o apoio de cabeça enquanto o veículo estiver em movimento.



40BAB340E018

- › Para elevar o apoio de cabeça, basta levantá-lo até a posição desejada.

- › Para abaixar o apoio de cabeça, mantenha pressionado o botão de ajuste do apoio de cabeça enquanto o empurra para baixo até a posição desejada.

### **i** AVISO

A posição mais baixa do apoio de cabeça não é sua posição de uso. Ao usá-lo, sempre levante o apoio de cabeça até a posição travada.

### **i** AVISO

Depois de ajustar o apoio de cabeça, empurre-o para confirmar que ele está travado com segurança.

### Remoção do apoio de cabeça

Para remover o apoio de cabeça, pressione e mantenha pressionado o botão de ajuste do apoio de cabeça enquanto o puxa completamente para fora.

Se necessário, ajuste o encosto do banco para que o apoio de cabeça possa ser removido.

### ⚠️ CUIDADO

Depois de instalar o apoio de cabeça, agite-o para cima e para baixo para garantir que esteja travado no lugar.

# Bancos

## ⚠️ ATENÇÃO

Não dirija com o apoio de cabeça removido. Caso contrário, se ocorrer uma colisão, o pescoço será submetido a um forte impacto, resultando em ferimentos graves ou até mesmo fatais.

## Bancos elétricos

### ⚠️ ATENÇÃO

- › É proibido ajustar o banco durante a condução.
- › Antes de dirigir, ajuste o banco em uma posição que seja conveniente para uma direção correta. Caso contrário, além de facilitar manobras incorretas, também poderá causar acidentes, e o desempenho de segurança de equipamentos como cintos de segurança, airbags e apoios de cabeça não será o ideal.
- › Não incline muito o encosto do banco para evitar que o corpo deslize para fora do cinto lombar durante uma colisão. O cinto de segurança só pode fornecer proteção máxima quando você se senta ereto e inclinado contra o encosto do banco.

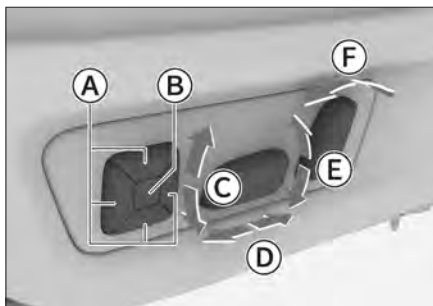

A15AE7EE9489

- Ⓐ Ajuste do apoio lombar  
Pressione os botões de regulagem dianteiro e traseiro para aumentar ou diminuir o apoio lombar.  
Pressione os botões de regulagem para cima e para baixo para aumentar ou diminuir o apoio lombar.
- Ⓑ Função de massagem do banco  
Pressione o botão para alternar a função de massagem entre forte, fraca e desligada.  
A função de massagem é interrompida automaticamente após aproximadamente 15 minutos de operação.
- Ⓒ Ajuste do ângulo do assento do banco
- Ⓓ Ajuste do banco para frente e para trás
- Ⓔ Ajuste de altura do banco
- Ⓕ Ajuste da inclinação do encosto

### **i** AVISO

Algumas funções são aplicáveis somente ao banco do motorista.

## Ajuste dos bancos traseiros

### Rebatimento do assento

#### **i** AVISO

- › Antes de rebater o assento, remova todos os objetos.
- › Ajuste o banco dianteiro em uma posição adequada para evitar interferência ao rebater o assento do banco traseiro.

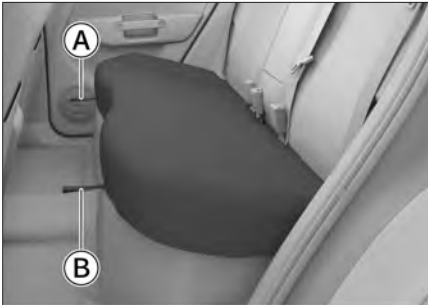

093BFA1C5BDA

- Ⓐ Puxador para destravamento do assento direito
- Ⓑ Puxador para destravamento do assento esquerdo

Acione o puxador de destravamento do assento, em seguida, puxe o assento para frente e para cima a partir do lado inferior do encosto e rebata o assento para frente.

#### **⚠** ATENÇÃO

- › É proibido rebater o assento do banco enquanto o veículo estiver em movimento.
- › Ninguém pode se sentar no assento virado enquanto estiver dirigindo.

### Rebatimento do encosto

#### **⚠** CUIDADO

Quando o assento do banco não estiver rebatido para a frente, o encosto do banco não poderá ser colocado de forma plana sobre o assento do banco. Não use força bruta para operar, caso contrário, o assento será danificado.

#### **i** AVISO

- › Rebatir o assento primeiro e depois dobrar o encosto pode deixá-lo plano e oferecer maior espaço de armazenamento.
- Ao dobrar o encosto, empurre ligeiramente o assento para frente para permitir que o encosto se dobre suavemente.
- › Antes de dobrar, ajuste o apoio de cabeça para a posição mais baixa.
- › Coloque o cinto de segurança de volta no lugar para evitar interferência ao dobrar o encosto do banco.
- › Antes de dobrar o encosto do banco, remova todos os objetos do banco.
- › Não coloque objetos pesados sobre o encosto quando ele estiver dobrado.



D2D899D7C743

- Ⓐ Alça de destravamento
- Ⓑ Indicador de travamento do encosto  
Quando o encosto está travado, o indicador está retraído (como mostrado) e quando o encosto está destravado, o indicador está ejetado.

Pressione a alça de destravamento na parte superior do encosto para frente para dobrar o encosto destravado para frente.

## ⚠ ATENÇÃO

- › Não ajuste ou dobre o banco enquanto o veículo estiver em movimento.
- › Não permita que ninguém se sente no encosto do banco dobrado ou no bagageiro.
- › Não permita que crianças entrem no bagageiro.

## Recuperação do banco

1. Ajuste o cinto de segurança para evitar que ele fique preso embaixo do banco quando o encosto for restaurado.

2. Puxe o encosto para cima para restaurá-lo à posição de uso. Verifique se o indicador de travamento do encosto do banco está travado (retraído) e, em seguida, balance suavemente o encosto do banco para frente e para trás para certificar-se de que está travado no lugar.
3. Levante o corpo da trava do cinto de segurança traseiro esquerdo/direito para evitar que ele seja pressionado para baixo depois que o assento for restaurado e, em seguida, deite o assento para restaurá-la ao estado de uso e certifique-se de que esteja travado.

## Ajuste do ângulo do encosto

O ângulo do encosto pode ser ajustado. Pressione a alça de destravamento na parte superior do encosto para frente para ajustar o encosto destravado para o ângulo desejado.

Após ajustar o ângulo do encosto, verifique se o indicador de travamento do encosto está no estado travado (retraído) e, em seguida, balance suavemente o encosto do banco para frente e para trás para certificar-se de que está travado no lugar.

## Apoio de braço traseiro



2435431B9B75

Puxe o cordão para fora para rebater o apoio de braço traseiro, proporcionando apoio para os cotovelos e conforto para os braços dos passageiros traseiros.

## Aquecimento/ventilação dos assentos dianteiros

### Ajuste por botão

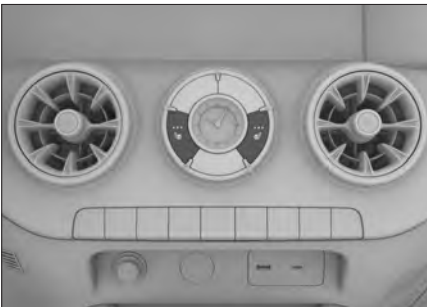

41001113CBCD

Quando o modo de energia estiver no modo ON, pressione os botões de aquecimento do assento esquerdo e direito para definir a função de aquecimento do assento correspondente. A luz indicadora no botão mostra a posição de aquecimento do assento correspondente.

### Ajuste pelo visor

Quando o modo de alimentação está ligado, a função de aquecimento (ou ventilação) do banco dianteiro também pode ser configurada ao tocar no ícone do banco na parte inferior da interface da tela sensível ao toque, ao selecionar a tela de configurações do ar-condicionado dianteiro.

#### **i** AVISO

As funções de aquecimento e ventilação do mesmo assento não podem ser ativadas ao mesmo tempo.

#### **!** ATENÇÃO

**Ao usar a função de aquecimento do assento, os seguintes passageiros devem ter cuidado redobrado:**

- › Bebês, crianças, idosos, pacientes ou pessoas com deficiência.
- › Pessoas com pele sensível.
- › Pessoas que estejam muito cansadas.
- › Pessoas que estejam sonolentas devido ao consumo de álcool ou drogas.

#### **!** CUIDADO

- › É proibida qualquer modificação no assento e em seu sistema elétrico. Caso contrário, o funcionamento e a vida útil do aquecedor do assento poderão ser afetados.

- › Para evitar superaquecimento, não coloque capas, cobertores, almofadas ou outros itens de isolamento sobre o assento ao usar a função de aquecimento.
- › Para evitar que a bateria fique fraca, é proibido usar a função de aquecimento do assento por um longo período sem dar partida no veículo.
- › Nos casos a seguir, o aquecedor do assento pode estar danificado e deve ser verificado antes do uso:
  - Quando houver muita água sobre o assento;
  - Quando o assento for arranhado por objetos pontiagudos (alfinetes ou facas etc.);
  - Quando o assento emitir um odor.

## Memória/ajuste automático do banco do motorista

As funções relacionadas ao banco do motorista podem ser definidas por meio da tela do visor multimídia, em **【Controle e configurações do veículo】** →

**【Interior】** → **【Motorista】**

- › **【Memória do banco do motorista】** : pode ser definida como memória manual ou memória automática.

**【Memória manual】** : Toque em qualquer botão de memória por um período longo para armazenar a posição atual do banco do motorista e uma mensagem será exibida avisando que a posição foi salva com sucesso. Toque no botão de memória para chamar a posição do banco do motorista armazenada pelo botão.

**【Memória automática】** : Depois de ativar essa função, a posição do banco do motorista será automaticamente memorizada na conta pessoal conectada no momento. Depois de fazer login na conta pessoal, o banco do motorista se ajustará automaticamente à última posição usada.

### **i** AVISO

Para evitar distrair a atenção do motorista e prejudicar a direção segura, quando a velocidade do veículo for superior a 7 km/h, a função de memória do banco do motorista na tela do visor multimídia não poderá ser operada.

- › **【Ajuste automático do banco do motorista】** : Depois que a função for ativada, quando o modo de energia for alternado do modo ON para o modo OFF, o banco do motorista se moverá automaticamente para uma posição conveniente para entrar e sair do veículo. Quando o modo de energia é alterado do modo OFF para o modo ON, o banco do motorista retorna à sua posição anterior.

**i** AVISO

- › Se o interruptor de ajuste do banco do motorista for acionado enquanto o banco do motorista estiver se movendo e retornando automaticamente, o banco do motorista seguirá o comando do interruptor de ajuste.
- › Depois que o banco do motorista se mover automaticamente para uma posição conveniente para a entrada e saída do veículo, se algum ajuste for feito no banco do motorista, a função de ajuste automático não retornará à última posição usada.

# Espelhos retrovisores

## Equipamentos do veículo

Note que este manual contém todos os equipamentos-padrão, nacionais e especiais para esta série de modelos. Portanto, alguns dos equipamentos ou recursos descritos neste manual podem não estar instalados em seu veículo, ou podem estar disponíveis apenas em alguns mercados. Para obter informações específicas sobre a configuração, consulte os materiais de venda relevantes ou a Concessionária Autorizada na qual você adquiriu o veículo.

## Espelho retrovisor interno antiofuscante automático



33C8BAFA1FA2

O espelho retrovisor interno reduzirá automaticamente o reflexo de acordo com a intensidade dos faróis do veículo atrás.

## Espelhos retrovisores externos

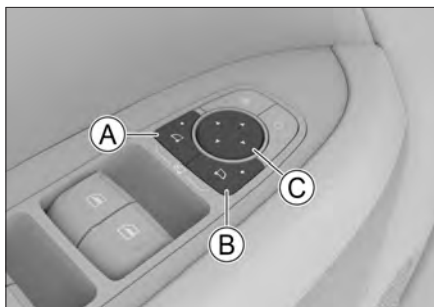

818D467A5DAA

- (A) Botão de seleção do espelho retrovisor externo esquerdo
- (B) Botão de seleção do espelho retrovisor externo direito
- (C) Botão de ajuste do espelho

### Ajuste do espelho

1. Pressione o botão de seleção do espelho externo para selecionar o espelho externo esquerdo ou direito. A luz indicadora do botão se acende, indicando que ele entrou no estado selecionado.
2. Pressione as posições dianteira, traseira, esquerda e direita do botão de ajuste do espelho para ajustar o ângulo do espelho externo esquerdo ou direito.
3. Após a conclusão do ajuste, pressione o botão de seleção do espelho externo novamente. A luz indicadora do botão apaga e o estado selecionado é encerrado.

## ⚠️ ATENÇÃO

É proibido ajustar o espelho retrovisor durante a condução. Caso contrário, poderá ocorrer um acidente devido a erros de operação, resultando em vítimas graves.

## Rebatimento elétrico

Pressione os botões de seleção dos espelhos retrovisores externos esquerdo e direito ao mesmo tempo para rebater os espelhos externos automaticamente. Pressione-os ao mesmo tempo novamente e os espelhos retrovisores externos se desdobrarão automaticamente.

## ⚠️ CUIDADO

Para espelhos retrovisores externos rebatíveis eletricamente, não os rebata manualmente. Caso contrário, a estrutura interna dos espelhos poderá ser danificada.

## ⚠️ ATENÇÃO

- › Os espelhos devem ser desdobrados e ajustados adequadamente antes de dirigir.
- › Ao mover o espelho por meio dos controles, não coloque as mãos na lente para evitar ferimentos ou danos aos espelhos.

## Função do desembaçador

Quando os espelhos retrovisores externos estiverem foscos ou embaçados, pressione o botão do desembaçador traseiro no painel do ar-condicionado. A luz indicadora acenderá e a função do desembaçador dos espelhos retrovisores externos será ativada. Pressione o botão do desembaçador traseiro novamente para desligar a função do desembaçador.

A função do desembaçador do espelho retrovisor externo será desligada automaticamente depois de funcionar por um período de tempo.

## ⚠️ ATENÇÃO

Depois que a função do desembaçador do espelho retrovisor externo for ligada, evite tocar a superfície do espelho para evitar queimaduras.

## Configurações do espelho retrovisor externo

É possível definir o modo de rebatimento do espelho retrovisor externo por meio da tela do visor multimídia, em **【Controle e configurações do veículo】** → **【Exterior】** → **【Retrovisor externo】** .

# Espelhos retrovisores

---

1

Operação

- › **【Manual】** : Quando o veículo estiver trancado, os espelhos retrovisores externos não rebaterão automaticamente. Para rebater os espelhos retrovisores externos, pressione os botões de seleção dos espelhos retrovisores externos esquerdo e direito ao mesmo tempo.
- › **【Automático】** : Quando o veículo é trancado, os espelhos retrovisores externos rebatem automaticamente. Quando o veículo é destrancado, os espelhos retrovisores externos se desdobram automaticamente.

## Equipamentos do veículo

Note que este manual contém todos os equipamentos-padrão, nacionais e especiais para esta série de modelos. Portanto, alguns dos equipamentos ou recursos descritos neste manual podem não estar instalados em seu veículo, ou podem estar disponíveis apenas em alguns mercados. Para obter informações específicas sobre a configuração, consulte os materiais de venda relevantes ou a Concessionária Autorizada na qual você adquiriu o veículo.

## Método de ajuste



FZA08DFDC785

1. Solte a alavanca de ajuste sob o volante.
2. Ajuste o volante de modo que ele fique alinhado com seu peito e garanta que você possa ver todos os instrumentos e indicadores no painel de instrumentos.
3. Após o ajuste, retraia a alavanca de ajuste para travar o volante.

## ⚠ ATENÇÃO

- › É proibido ajustar o volante enquanto estiver dirigindo. Caso contrário, poderá ocorrer um acidente devido à operação incorreta, resultando em ferimentos graves ou morte.
- › Depois de ajustar o volante, certifique-se de que o volante esteja firmemente travado. Caso contrário, poderá ocorrer um acidente devido a um movimento repentino do volante, resultando em ferimentos graves ou morte.

## Aquecimento do volante

Na interface de ar-condicionado da tela multimídia, toque no botão de aquecimento do volante  para ativar ou desativar a função de aquecimento do volante. Quando esse botão estiver aceso, significa que a função de aquecimento do volante está ativada.

## **i** AVISO

Quando o veículo não estiver ligado, não ligue a função de aquecimento do volante por muito tempo para evitar o esgotamento da bateria.

## Buzina

Pressione o símbolo de buzina identificado no volante ou a área ao seu redor, para acionar a buzina.

# Volante

---

## CUIDADO

- › Há um airbag dianteiro no interior do volante. Não bata na área periférica da buzina com força, pois assim se evita que o airbag deixe de funcionar corretamente em caso de acidente ou que o airbag deflagre acidentalmente quando não houver um acidente, o que pode causar ferimentos graves ou fatais aos ocupantes.
- › Não instale nenhum objeto de decoração sobre a almofada do volante de direção.

## Equipamentos do veículo

Note que este manual contém todos os equipamentos-padrão, nacionais e especiais para esta série de modelos. Portanto, alguns dos equipamentos ou recursos descritos neste manual podem não estar instalados em seu veículo, ou podem estar disponíveis apenas em alguns mercados. Para obter informações específicas sobre a configuração, consulte os materiais de venda relevantes ou a Concessionária Autorizada na qual você adquiriu o veículo.

## Rack de teto

Se quiser instalar um rack nos trilhos do teto, leia atentamente as instruções de instalação fornecidas junto com o rack.

### **i** AVISO

Ao instalar o rack ou usar o rack para transportar objetos, sempre cumpra os requisitos relevantes das normas de trânsito locais.

### **Capacidade de carga do rack de teto**

A capacidade máxima de carga do rack de teto com o veículo parado (estático) é de 50 kg. E com o veículo em movimento (dinâmico) é de 35 kg.

### **i** AVISO

A capacidade de carga do rack de teto inclui acessórios como barras transversais.

### **⚠** ATENÇÃO

- › Os itens no rack de teto devem ser fixados com firmeza, caso contrário há risco de acidentes.
- › Carregar itens no rack de teto aumentará o centro de gravidade do veículo. Evite dirigir em alta velocidade, arrancadas bruscas, curvas fechadas, frenagens de emergência ou manobras intensas, caso contrário o veículo poderá perder o controle ou capotar devido à operação inadequada, resultando em ferimentos graves ou fatais.
- › Ao transportar itens pesados ou grandes no rack de teto, as características de direção do veículo são alteradas devido à mudança no centro de gravidade e ao aumento da área exposta ao vento, o que pode levar a um acidente. Portanto, você deve adaptar seu estilo de direção e velocidade à situação específica do momento.
- › Dirija em baixa velocidade quando houver vento lateral. Devido ao perfil do veículo e ao seu elevado centro de gravidade, possui maior sensibilidade a rajadas de vento laterais. Reduzir a velocidade facilitará o seu controle.

# Rack do teto

---

1

Operação

- › Ao dirigir fora de estrada ou em terrenos irregulares, não exceda o limite de velocidade, não dê solavancos, não faça curvas bruscas, não bata em objetos etc. Isso pode fazer com que o veículo perca o controle ou capote, resultando em ferimentos graves ou até mesmo em morte, e também pode causar danos graves à suspensão e ao chassi do veículo.
- › Não atravesse ladeiras íngremes. É melhor dirigir em linha reta para cima ou para baixo. É mais provável que o veículo capote para os lados do que para frente ou para trás.
- › Use o rack de teto somente com o teto solar fechado. Caso contrário, o rack de teto ou a carga podem causar ferimentos aos ocupantes.

## Equipamentos do veículo

Note que este manual contém todos os equipamentos-padrão, nacionais e especiais para esta série de modelos. Portanto, alguns dos equipamentos ou recursos descritos neste manual podem não estar instalados em seu veículo, ou podem estar disponíveis apenas em alguns mercados. Para obter informações específicas sobre a configuração, consulte os materiais de venda relevantes ou a Concessionária Autorizada na qual você adquiriu o veículo.

## Configurações de iluminação

As configurações relacionadas à iluminação podem ser definidas por meio da tela do visor multimídia, em **【Controle e configurações do veículo】** → **【Iluminação】**

### Iluminação externa

- › **【Iluminação de boas-vindas】** : Quando o modo de energia estiver em OFF e o interruptor principal das luzes estiver na posição AUTO, o brilho da luz ambiente atinge a condição de iluminação do veículo e, ao destravar a porta pelo lado de fora do veículo (exceto para destravar a porta com uma chave mecânica), as luzes externas se acenderão.
- › **【Temporizador de iluminação externa】** : Você pode definir o tempo de atraso para a função de economia de energia.  
Quando o modo de energia for alterado para o modo OFF, se o modo de energia e o status da trava da porta não mudarem dentro do tempo definido, a função de economia de energia será ativada automaticamente para economizar energia.
- › **【Temporizador da iluminação de cortesia】** : Quando as funções de controle da luz de leitura e da luz da cortesia da porta estiverem ativadas, quando o veículo for destravado ou o modo de energia for alternado para o modo OFF e todas as portas estiverem fechadas, a luz de leitura e a luz de cortesia serão desligadas automaticamente após ficarem acesas por um período de tempo (tempo definido).
- › **【Follow me home】** : Você pode configurar as luzes para serem desligadas ou definir o tempo de iluminação depois que essa função for acionada.

# Controle das luzes

Quando o modo de energia está no modo OFF e o interruptor principal das luzes está na posição AUTO, o brilho da luz ambiente atinge a condição de iluminação do veículo e, quando a porta do motorista é aberta, as luzes externas se acendem automaticamente por um período de tempo para garantir que você possa deixar o veículo em um ambiente escuro.

- › **【Alertas para o modo de busca do veículo】** : Você pode definir o status do lembrete de veículo quando a função de busca de veículo for acionada.
- › **【Alerta luminoso de frenagem de emergência】** : Durante frenagens fortes acima de 50 km/h, os sinalizadores de direção piscarão para avisar o veículo atrás e evitar colisões traseiras.

## Luz ambiente

Você pode definir o interruptor da luz ambiente interna, o brilho, a cor etc.

## Interruptor combinado de controle das luzes

### Botão geral das luzes

#### **i** AVISO

Não utilize as luzes externas do veículo por longos períodos de tempo sem ligar o veículo. Caso contrário, isso pode causar perda de energia da bateria e afetar a partida normal do veículo.



- › Ao girar o botão geral das luzes para a posição de luz baixa  $\text{D}$ , a luz de posição e a luz da placa de licença acendem-se.

#### **⚠ CUIDADO**

**Não use a luz de posição em vez do farol baixo enquanto estiver dirigindo. Caso contrário, haverá risco de acidente.**

Isso se deve ao fato de que o brilho da luz de posição não é suficiente para iluminar a estrada à frente do veículo. Portanto, ligue o farol baixo quando estiver escuro ou a visibilidade for ruim.

- › Ao girar o botão geral das luzes para a posição de farol baixo  $\text{D}$ , o farol baixo é aceso, enquanto a luz de posição e a luz da placa de licença permanecem acesas.
- › Ao girar o botão geral das luzes para a posição AUTO, o farol baixo e os faróis escurecidos acenderão ou apagarão automaticamente de acordo com a luminosidade do ambiente ao redor.

## ⚠ CUIDADO

- › Durante o dia, quando a visão for afetada por neblina densa, as luzes podem não acender automaticamente. Nesses casos, acenda as luzes manualmente.
- › O controle automático das luzes somente ajuda na condução. O motorista permanece responsável pela iluminação do veículo em todos os momentos.

- › Gire o botão geral das luzes para a posição OFF para apagar todas as luzes.

## Botão dos faróis de neblina



D9AA17A1B508

- › Quando as lanternas dianteiras (luzes de posição, luzes da placa de licença etc.) estiverem acesas, gire o botão dos faróis de neblina para a posição de farol de neblina dianteiro  $\text{☁}$  para acioná-los.

- › Quando os faróis baixos ou os faróis de neblina dianteiros estiverem acesos, gire repetidamente o botão dos faróis de neblina para a posição de farol de neblina traseiro  $\text{☁}$  para acender ou apagar os faróis de neblina traseiros. Depois de soltar o botão, ele retornará automaticamente à sua posição original.

## Seta e sinal de mudança de faixa

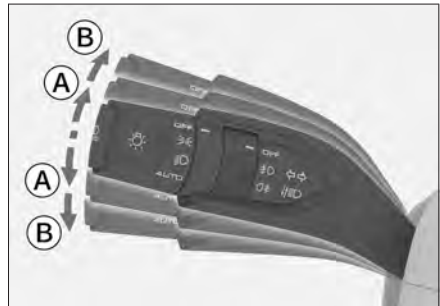

B6DD20687049

- Ⓐ Sinal de mudança de faixa
- Ⓑ Setas
- › Sinal de mudança de faixa: Empurre levemente o interruptor combinado de controle das luzes para cima ou para baixo. Depois de soltar o interruptor, ele retornará automaticamente à sua posição original e o sinal de mudança de faixa correspondente piscará 3 vezes.

# Controle das luzes

1

Operação

› Seta (tipo 1): Empurre o interruptor combinado de controle das luzes para cima ou para baixo. Depois de soltar o interruptor combinado, ele não retornará automaticamente à sua posição original. Nesse momento, a seta correspondente continuará piscando.

Seta (tipo 2): Empurre o interruptor combinado de controle das luzes para cima ou para baixo. Depois de soltar o interruptor combinado, ele retornará automaticamente à sua posição original. Nesse momento, a seta correspondente continuará piscando. Após fazer a curva, a seta apagará automaticamente. Empurre levemente o interruptor combinado de controle das luzes para cima ou para baixo para desligar manualmente a seta.

## Comutação manual entre faróis altos e baixos

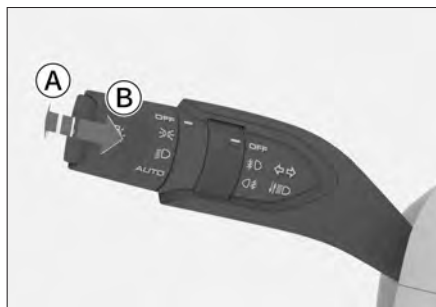

565CC4E49B7F

- Ⓐ Farol alto aceso
- Ⓑ Farol alto piscando



- › Quando o farol baixo estiver aceso, pressione o interruptor combinado de controle das luzes na direção contrária ao volante para ligar ou desligar o farol alto. Depois de soltar o interruptor, o interruptor combinado retornará automaticamente à sua posição original.
- › Empurre para cima o interruptor combinado de controle das luzes na direção do volante para acender o farol alto. Depois de soltar o interruptor, o interruptor combinado retornará automaticamente à sua posição original e o farol alto será desligado. A operação repetida pode fazer com que o farol alto pisque.

## Comutação automática entre faróis altos e baixos



07B558A834B1

A função de comutação automática do farol alto pode alternar automaticamente entre os faróis alto e baixo de acordo com a velocidade atual do veículo e a luminosidade do ambiente ao redor.

Quando o farol baixo estiver ligado e o farol alto não estiver ligado, pressione o interruptor do farol alto automático  para ligar ou desligar a função de comutação automática do farol alto. Quando a função está ativada, o indicador de farol alto automático no painel de instrumentos  acende em verde.

## ⚠ ATENÇÃO

A função de comutação automática do farol alto é apenas uma função auxiliar. Quando as condições de tráfego ou as condições climáticas exigirem, o motorista deve alternar manualmente entre os faróis altos e baixos de acordo com as condições de luz e visibilidade. A intervenção manual é necessária nas seguintes situações:

- › Condições climáticas que não são propícias para dirigir, como neblina intensa ou chuva e neve.
- › Ao fazer uma curva acentuada ou dirigir em um declive.
- › Em um cruzamento ou quando não for possível ver totalmente o veículo em sentido contrário, como quando as luzes do veículo em sentido contrário estão bloqueadas pela barreira de segurança ou ao dirigir em uma rodovia.
- › Ao dirigir em áreas com condições de iluminação ruins e muitos prédios.

- › Quando houver tráfego com iluminação própria insuficiente próximo da estrada, como pedestres ou veículos não motorizados.
- › Quando houver objetos altamente refletivos perto da estrada, como placas de trânsito.
- › Quando a área próxima ao sensor de chuva e luz no para-brisa estiver suja, fosca ou coberta por adesivos.

## Luzes de condução diurna

Para tornar o seu veículo mais visível para outros motoristas, depois de ligar o veículo, as luzes de condução diurna acendem automaticamente ao sair da marcha P.

As luzes de condução diurna apagam quando as seguintes condições são atendidas:

- › Quando os faróis são acesos.
- › Quando a marcha P é engatada.
- › Quando a seta esquerda ou direita é acionada, as luzes de condução diurna do mesmo lado apagam.

## ⚠ ATENÇÃO

- › As luzes de condução diurna não foram projetadas para a condução noturna.
- › O motorista deve sempre garantir que o veículo seja dirigido com a iluminação correta, de acordo com as normas de trânsito.

# Controle das luzes

## Função auxiliar do farol de neblina (Smart Cornering)

Essa função pode acender automaticamente o farol de neblina dianteiro no lado correspondente do veículo ao virar e acender automaticamente todos os faróis de neblina dianteiros ao dar ré, de modo a iluminar melhor o ambiente ao redor.

As seguintes condições devem ser atendidas ao mesmo tempo para que a iluminação auxiliar do farol de neblina dianteiro seja acesa:

- › O veículo está dirigindo a uma velocidade inferior a 35 km/h.
- › O farol baixo está ligado.
- › A seta está ligada ou o ângulo do volante é maior que 60°.
- › O farol de neblina dianteiro não está ligado.

## Sinalizador de emergência



Se o veículo quebrar ou sofrer um acidente de trânsito, ligue o sinalizador de emergência para alertar os outros veículos.

Pressione o interruptor para ligar ou desligar o sinalizador de emergência.

## Ajuste da altura do farol



A altura do feixe do farol pode ser ajustada de acordo com o número de passageiros e a carga do veículo.

- › Girar o botão para cima: aumenta a altura do feixe do farol.
- › Girar o botão para baixo: diminui a altura do feixe do farol.

## Ajuste do brilho do painel de instrumentos



- › Pressionar a parte superior do botão: aumenta o brilho da iluminação de fundo do painel de instrumentos e do veículo.

- › Pressionar a parte inferior do botão: diminui o brilho da iluminação de fundo do painel de instrumentos e do veículo.

## Luzes internas

### ⚠ CUIDADO

Quando o veículo não estiver ligado, não use as luzes internas por muito tempo. Caso contrário, a bateria poderá se esgotar.

### Luz de leitura



62BFEC4C6806

- › Pressione o interruptor principal da luz de leitura ☀ para ligar ou desligar a luz de leitura.
- › Pressione o interruptor de controle da porta 🚗 para ligar ou desligar a função de controle da porta.  
Depois de ligar a função de controle da porta, a luz de leitura será ligada ou desligada automaticamente de acordo com o brilho do ambiente e o status da porta.

### Luzes de teto



A38991EAA621

- › Pressione o interruptor de controle da porta 🚗 para ligar ou desligar a função de controle da porta.  
Depois de ligar a função de controle da porta, as luzes do teto serão ligadas ou desligadas automaticamente de acordo com o brilho do ambiente e o status da porta.
- › Pressione o interruptor da luz do teto ☀ para ligar ou desligar a luz do teto.

### Iluminação do porta-malas

Quando a tampa do porta-malas é aberta ou fechada, a iluminação do porta-malas é ligada ou desligada automaticamente.

# Controle dos limpadores

## Equipamentos do veículo

Note que este manual contém todos os equipamentos-padrão, nacionais e especiais para esta série de modelos. Portanto, alguns dos equipamentos ou recursos descritos neste manual podem não estar instalados em seu veículo, ou podem estar disponíveis apenas em alguns mercados. Para obter informações específicas sobre a configuração, consulte os materiais de venda relevantes ou a Concessionária Autorizada na qual você adquiriu o veículo.

## Limpador dianteiro

### Posição do limpador dianteiro



- (A) Operação de avanço gradual do limpador dianteiro (MIST)

Mova a chave combinada de controle do limpador para cima até a posição MIST e ela retornará automaticamente à posição depois de soltá-la. O limpador dianteiro funcionará uma vez.

- (B) Limpador dianteiro desligado (OFF)  
(C) Limpador automático (AUTO)  
(D) Limpador de baixa velocidade (LO)

- (E) Limpador de alta velocidade (HI)

### ⚠ CUIDADO

- Se a superfície do para-brisa estiver suja ou com matéria estranha (neve, chiclete etc.), limpe-a e remova a matéria estranha primeiro, caso contrário a palheta do limpador ou a estrutura interna do limpador poderá ser danificada.
- Antes de usar o limpador de para-brisa em climas frios, verifique se a palheta do limpador está congelada no para-brisa. Se a palheta do limpador estiver congelada no para-brisa, use-a apenas após o descongelamento, caso contrário a palheta e o motor do limpador poderão ser danificados.
- Se os limpadores pararem de funcionar devido à neve ou a outros motivos, desligue os limpadores e estacione o veículo em um local seguro o mais rápido possível e, em seguida, remova a neve e outros detritos para que os limpadores possam funcionar normalmente.

## Ajuste da frequência do limpador automático



4C411A8EFC4D

Girar o botão de ajuste pode alterar a sensibilidade do sensor de luz de chuva em relação à quantidade de chuva, alterando, assim, a frequência do limpador dianteiro na posição do limpador automático.

### ⚠ ATENÇÃO

- › O sensor de luz de chuva não consegue reconhecer totalmente toda precipitação e acionar o limpador dianteiro. Se a chuva no para-brisa afetar sua visão, ajuste manualmente a posição do limpador dianteiro ou a frequência do limpador a tempo, quando necessário.

- › Quando o limpador dianteiro automático estiver na posição AUTO, se a área do para-brisa próxima ao espelho retrovisor for tocada pelo lado de fora do veículo ou se o para-brisa vibrar, o limpador dianteiro poderá funcionar inesperadamente. Tenha cuidado para que o limpador dianteiro não prenda seus dedos ou outras partes do corpo.

- › Não deixe o limpador dianteiro automático na posição AUTO durante a lavagem do veículo ou quando não houver necessidade de usá-lo. Caso contrário, o limpador dianteiro poderá funcionar inesperadamente.

### ⚠ CUIDADO

- › Se a superfície do para-brisa próxima ao espelho retrovisor estiver suja ou com matéria estranha (neve, chiclete etc.), limpe-a e remova a matéria estranha primeiro, caso contrário isso poderá afetar a operação normal do limpador automático.
- › Devido aos diferentes formatos dos flocos de neve, às vezes o sensor não consegue detectá-los normalmente mesmo que os flocos de neve toquem o sensor de luz de chuva, fazendo com que o limpador dianteiro não funcione corretamente. Depois que a neve derreter, o limpador dianteiro poderá limpar automaticamente.

# Controle dos limpadores

## Função de lavagem



930465496923

Puxe para cima a chave combinada de controle do limpador na direção próxima ao volante e mantenha-a nessa posição. O limpador dianteiro usará o fluido do lavador de para-brisa para limpar o para-brisa dianteiro. Depois de solta, a chave combinada retorna automaticamente à sua posição original.

### ⚠ CUIDADO

- › Evite usar o lavador por muito tempo. Caso contrário, o motor do lavador poderá ser danificado. Para proteger o motor do lavador, o lavador pode desligar automaticamente após funcionar por um determinado período de tempo.
- › Quando o nível de fluido do lavador for insuficiente, adicione-o em tempo hábil. Em climas frios, adicione um fluido de lavagem adequado que não congele. Caso contrário, não apenas a função de lavagem será perdida, mas também as peças relacionadas serão congeladas.

- › Não use produtos que possam produzir uma película no para-brisa (por exemplo: fluidos de lavagem revestidos com cristais ou películas, revestimentos de vidro etc.), caso contrário o limpador poderá saltar e emitir ruídos anormais durante a limpeza.
- › Não deixe que as palhetas do limpador entrem em contato com produtos de limpeza oleosos, caso contrário ocorrerá uma reação química, fazendo com que as palhetas fiquem seriamente deformadas.

## Limpador traseiro



2603A334FC8A

- › Gire o botão de controle do limpador traseiro para a posição ON para ligar o limpador traseiro.
- › Gire o botão de controle do limpador traseiro para a posição de lavagem do para-brisa traseiro (🚿) e mantenha-o nessa posição. O limpador traseiro usará o fluido de lavagem do para-brisa para limpar o para-brisa traseiro. Depois de solto, o botão de controle retorna automaticamente à sua posição original.

- › Gire o botão de controle do limpador traseiro para a posição OFF para desligar o limpador traseiro.

## ⚠ CUIDADO

- › Não use produtos que possam produzir uma película no para-brisa (por exemplo: fluidos de lavagem revestidos com cristais ou películas, revestimentos de vidro etc.), caso contrário o limpador poderá saltar e emitir ruídos anormais durante a limpeza.
- › Não deixe que as palhetas do limpador entrem em contato com produtos de limpeza oleosos, caso contrário ocorrerá uma reação química, fazendo com que as palhetas fiquem seriamente deformadas.

## Função inteligente de redução de velocidade do limpador dianteiro

Se o limpador dianteiro estiver em alta velocidade, quando a velocidade do veículo exceder 12 km/h e depois diminuir para menos de 4 km/h, o limpador dianteiro reduzirá automaticamente a frequência do limpador. Quando a velocidade do veículo exceder 12 km/h, o limpador dianteiro retornará automaticamente à frequência do limpador da velocidade atual.

# Sistema de ar-condicionado

## Equipamentos do veículo

Note que este manual contém todos os equipamentos-padrão, nacionais e especiais para esta série de modelos. Portanto, alguns dos equipamentos ou recursos descritos neste manual podem não estar instalados em seu veículo, ou podem estar disponíveis apenas em alguns mercados. Para obter informações específicas sobre a configuração, consulte os materiais de venda relevantes ou a Concessionária Autorizada na qual você adquiriu o veículo.

## Painel de controle do ar-condicionado



F774D87395FB

- › Pressione o botão **ON/OFF** para ligar ou desligar o sistema de ar-condicionado. A luz indicadora correspondente indica que o ar-condicionado está ligado.
- › Pressione o botão **【A/C】** para ligar ou desligar o modo de resfriamento. A luz indicadora correspondente acende, indicando que o modo de resfriamento foi ativado, o que pode reduzir a temperatura e a umidade no interior do veículo.

- › Pressione o botão de redução do volume de ar **↙** para reduzir o volume de ar.  
Pressione o botão de aumento do volume de ar **↘** para aumentar o volume de ar.
- › Pressione o botão **【MODE】** para alternar o modo de saída de ar.
- › Pressione o botão de resfriamento **∨** para reduzir a temperatura.  
Pressione o botão de aquecimento **∧** para aumentar a temperatura.
- › Pressione o botão de circulação interna **↻** para ativar ou desativar o modo de circulação interna. A luz indicadora correspondente indica que o modo de circulação interna está ativado. A luz indicadora do botão apaga, indicando que o modo de circulação externa foi ativado.

### **i** AVISO

- › Geralmente, recomenda-se usar o modo de circulação externa. Especialmente quando o compressor está desligado, o modo de circulação interna pode causar o embaçamento dos vidros.
- › Se estiver em um túnel, em um engarrafamento, se o ar externo do carro estiver poluído ou se quiser resfriar ou aquecer rapidamente, use o modo de circulação interna.

- › Pressione e segure o botão de circulação interna  para ativar a função de circulação interna com uma tecla. Nesse momento, o sistema de ar-condicionado mudará para o modo de circulação interna e os vidros e o teto solar fecharão automaticamente.



## ⚠ ATENÇÃO

Antes de ligar a função de circulação interna com uma tecla, confirme se nenhum passageiro está com a cabeça ou as mãos para fora das janelas e do teto solar, caso contrário poderão ocorrer ferimentos graves.

- › Pressione o botão **AUTO** para ativar o modo automático. A luz indicadora correspondente acende, indicando que o modo automático foi ativado, e o sistema de ar-condicionado ajustará automaticamente o modo de saída de ar e o volume de ar para atingir a temperatura definida.

## **i** AVISO

Se o modo de saída de ar e o volume de ar ajustados automaticamente pelo sistema de ar-condicionado não atenderem às suas necessidades de uso, você pode ajustá-los manualmente. Nesse momento, o modo automático será encerrado e a luz indicadora apagará.

- › Pressione o botão do desembaçador dianteiro  para ativar ou desativar a função de desembaçamento do para-brisa e vidros dianteiros. A luz indicadora correspondente acenderá, indicando que a função foi ativada.
- › Pressione o botão do desembaçador traseiro  para ativar ou desativar a função de desembaçamento do vidro traseiro. A luz indicadora correspondente acenderá, indicando que a função foi ativada.

A função de desembaçamento traseiro será desligada automaticamente após um período de tempo e a luz indicadora correspondente apagará.

## ⚠ ATENÇÃO

Depois que a função de desembaçamento traseiro for ligada, o vidro traseiro ficará quente. Evite tocá-lo para evitar queimaduras.

## ⚠ CUIDADO

Quando o veículo não estiver ligado, não use a função de desembaçamento traseiro por um longo período de tempo para evitar o consumo da bateria.

## Interface de configuração do ar-condicionado

A interface de configuração do ar-condicionado no visor multimídia permite definir o status de funcionamento do ar-condicionado.

# Sistema de ar-condicionado





## **i** AVISO

- › Devido a diferentes configurações do veículo ou temas usados na multimídia, a interface do ar-condicionado pode ser ligeiramente diferente.
- › O sistema de ar-condicionado consome energia quando está funcionando e o uso do sistema reduzirá a autonomia de cruzeiro.
- › Quando a energia da bateria estiver muito baixa, para aumentar a autonomia de cruzeiro do veículo, a energia do sistema de ar-condicionado será limitada, o conforto do ar-condicionado será reduzido e o funcionamento do sistema de ar-condicionado voltará ao normal depois que a energia da bateria for restaurada.
- › Em condições extremas de trabalho (como temperatura ambiente muito alta ou muito baixa, subidas longas etc.), para garantir o desempenho de potência do veículo, o ar-condicionado pode ter sua potência limitada ou até mesmo parar de funcionar.
- › O uso do ar-condicionado quando o veículo estiver carregando afetará a eficiência do carregamento.  
Para garantir a eficiência do carregamento, o ar-condicionado pode ser limitado ou até mesmo desligado quando a potência de carregamento for insuficiente.

- › Toque no botão do interruptor  para ligar ou desligar o ar-condicionado. A luz indicadora correspondente acenderá, indicando que o ar-condicionado está ligado.
- › Toque no botão **【AUTO】** para ativar o modo automático. O indicador correspondente acende, indicando que o modo automático foi ativado, e o modo de saída de ar e o volume de ar serão ajustados automaticamente para atingir a temperatura definida.

## **i** AVISO

Se a função de ajuste automático do sistema de ar-condicionado não atender às suas necessidades de uso, você pode ajustá-lo manualmente. Nesse momento, o modo automático será encerrado e a luz indicadora apagará.

- › Toque no botão **【A/C】** para ativar ou desativar o modo de resfriamento. A luz indicadora correspondente acende, indicando que o modo de resfriamento foi ativado, o que pode reduzir a temperatura e a umidade no interior do veículo.
- › Toque no botão do modo de saída de ar no rosto , no botão do modo de saída de ar nos pés e no rosto , no botão do modo de saída de ar nos pés  ou no botão do modo de degelo com saída de ar nos pés  para selecionar o modo de sopro correspondente.

› Toque no valor da temperatura ou deslize a área de exibição da temperatura do ar-condicionado para cima e para baixo para ajustar a temperatura.

› Toque no botão **【SYNC】** para ativar ou desativar o modo de controle de subárea.

Depois de ativar o modo de controle de subárea, é possível ajustar a temperatura do lado do motorista e do lado do passageiro da frente separadamente.

Depois de desligar o modo de controle de subárea, a temperatura do lado do passageiro da frente muda com o ajuste do lado do motorista.

## **i** AVISO

Ao ajustar a temperatura do lado do passageiro da frente, o sistema de ar-condicionado ligará automaticamente o modo de controle de subárea.

› Toque no botão do desembaçador dianteiro  para ativar ou desativar a função. A luz indicadora correspondente acenderá, indicando que a função foi ativada.

› Toque no botão do desembaçador traseiro  para ativar ou desativar a função. A luz indicadora correspondente acenderá, indicando que a função foi ativada.



A função do desembaçador traseiro será desligada automaticamente após ser ligada por um período de tempo e a luz indicadora correspondente apagará.



## **!** ATENÇÃO



Depois que a função do desembaçador traseiro for ligada, o vidro traseiro ficará quente. Evite tocá-lo para evitar queimaduras.

## **!** CUIDADO

Quando o veículo não estiver ligado, não use a função de desembaçamento traseiro por um longo período de tempo para evitar o consumo da bateria.

› Toque no botão de redução do volume de ar  ou de aumento do volume de ar  para ajustar o volume de ar.

Toque ou deslize a área entre o botão de redução do volume de ar  e o botão de aumento do volume de ar  para ajustar o volume de ar.

› Toque no botão de circulação interna  ou no botão de circulação externa  para alternar entre o modo de circulação interna e o modo de circulação externa.

A luz indicadora de circulação interna  acende, indicando que o modo de circulação interna foi ativado.

# Sistema de ar-condicionado

A luz indicadora de circulação externa  acende, indicando que o modo de circulação externa foi ativado e que o ar de fora do carro pode ser trazido para dentro do carro.

## AVISO

- › Geralmente, recomenda-se usar o modo de circulação externa. Especialmente quando o compressor está desligado, o modo de circulação interna pode causar o embaçamento dos vidros.
- › Se estiver em um túnel, em um engarrafamento, se o ar externo do carro estiver poluído ou se quiser resfriar ou aquecer rapidamente, use o modo de circulação interna.
- › Toque no botão “Mais Configurações”  para abrir mais interfaces.

**【Ativação automática do ar condicionado】** : Essa função pode ser ativada ou desativada. Depois de ativada, o ar-condicionado será iniciado automaticamente quando o painel do ar-condicionado for acionado.

## Controle do ar-condicionado

### Resfriamento/aquecimento

Depois de ligar o veículo:

1. Selecione **【AUTO】** o modo. A luz indicadora correspondente acenderá. Nesse momento, **【A/C】** as luzes indicadoras acenderão ao mesmo tempo, e o compressor será ligado ou desligado automaticamente de acordo com a temperatura e o ambiente.
2. Ajuste a temperatura para a temperatura desejada e o sistema de ar-condicionado ajustará automaticamente o modo de saída de ar e o volume de ar para atingir a temperatura definida.
3. A seleção do modo de circulação interna pode acelerar o resfriamento ou o aquecimento, o que é útil para melhorar a economia do veículo.

### Desembaçador dianteiro

Depois de ligar o veículo:

1. Selecione o modo desembaçador dianteiro. A luz indicadora correspondente acenderá.
2. Você pode ajustar o volume de ar e a temperatura, ligar ou desligar o compressor e alternar o modo de circulação interna e externa, conforme desejado.

## AVISO

Se o ar no veículo estiver sujo ou viciado, é recomendável mudar para a circulação externa.

## CUIDADO

- › Verifique regularmente o radiador e o condensador do ar-condicionado. Use uma lavadora de água de baixa pressão ou uma escova macia para remover folhas, insetos e poeira acumulados na superfície frontal. Caso contrário, esses objetos dificultarão o fluxo de ar e reduzirão o efeito de resfriamento.
- › Ligar o ar-condicionado regularmente pode manter o compressor e as vedações bem lubrificados e evitar vazamentos. Portanto, mesmo em climas frios, quando o ar-condicionado não é necessário, é preciso ligá-lo pelo menos uma vez por semana, por pelo menos 10 minutos cada vez.
- › Se o efeito de resfriamento do sistema de ar-condicionado diminuir, procure uma Concessionária autorizada para diagnóstico e reparo, se necessário.
- › O descarte direto de refrigerante na atmosfera é nocivo ao meio ambiente. O refrigerante deve ser recuperado por técnicos treinados e certificados usando recipientes apropriados.

## AVISO

### Sobre o odor do ar-condicionado

#### › Origem do odor

O ar-condicionado requer troca de ar interna e externa. Após o uso prolongado, pode ocorrer acúmulo de sujeira e mofo por muito tempo, resultando em odor.

Após o uso prolongado, o filtro do ar-condicionado acumulará vapor de água, poeira etc., produzindo odor.

#### › Medidas recomendadas

Quando o ar externo estiver fresco, use o modo de circulação externa para manter o ar do carro circulando.

Quando o veículo usar o modo de resfriamento, recomenda-se desligar o interruptor do ar-condicionado

**【A/C】** primeiro e manter o ventilador soprando por cerca de 1 a 2 minutos antes de desligar o sistema de ar-condicionado. Isso secará a umidade no evaporador do ar-condicionado, secará o sistema de ar-condicionado e evitará o crescimento de mofo e odor.

Se sentir um odor forte, é recomendável levar o veículo a um Concessionária autorizada para limpar ou substituir o filtro do ar-condicionado, se necessário.

# Sistema de ar-condicionado

## Sistema remoto de renovação do ar da cabine

A função de renovação do ar da cabine permite controlar remotamente a entrada de ar externo no veículo por meio do aplicativo no telefone celular antes de entrar no veículo, de modo a obter o efeito de limpeza e ventilação na cabine.

A função de renovação do ar da cabine será desligada automaticamente após um período de tempo ou quando a porta for aberta.

Ao usar a função de renovação do ar da cabine, certifique-se de que as seguintes condições sejam atendidas:

- › Há sinal de conexão de internet disponível.
- › O veículo está trancado e o sistema antifurto do veículo está ativado.
- › O cabo de carregamento não está conectado no veículo.

### **⚠ CUIDADO**

Não use essa função quando o ar externo estiver com fumaça, odores e poeira intensa.

### **i AVISO**

Quando a bateria estiver fraca, essa função poderá ficar inutilizável ou terminar de forma anormal.

## Saídas do ar-condicionado

### Saída de ar frontal



Girar o botão giratório no meio da saída de ar fecha ou abre a saída de ar.

Mover o botão giratório no meio da saída de ar ajusta a direção da saída de ar.

### Saída de ar traseira e Saída de ar frontal



Mover o botão giratório no meio da saída de ar ajusta a direção da saída de ar.

Mover o botão giratório na direção indicada pela marca de fechamento à esquerda ☒ ⇐ ou à direita ⇒ ☒ fecha a saída de ar.

## Saída de ar do porta-objetos



446FB30D5657

Empurre a aba de ventilação no porta-luvas para baixo para abri-la e puxe-a para cima para fechá-la.

Após abrir a aba, quando o sistema de ar-condicionado estiver no modo de saída de ar no rosto ou no modo de saída de ar no rosto e nos pés, o volume de ar soprado pelo sistema de ar-condicionado pode ser introduzido no porta-luvas.

### **i** AVISO

A temperatura de ventilação no porta-luvas é afetada pelo estado de funcionamento do sistema de ar-condicionado.

- › O volume de ar do sistema de ar-condicionado pode ser introduzido no porta-luvas somente quando o sistema de ar-condicionado estiver no modo de saída de ar no rosto ou no modo de saída de ar nos pés. Portanto, em geral, o ar introduzido no porta-luvas é um ar frio.

- › Ao usar o sistema de ar-condicionado para aquecimento, se você alterar manualmente para o modo de saída de ar no rosto ou o modo de saída de ar no rosto e nos pés, ar quente será introduzido no porta-luvas.

# Carregamento de celular sem fio

## Equipamentos do veículo

Note que este manual contém todos os equipamentos-padrão, nacionais e especiais para esta série de modelos. Portanto, alguns dos equipamentos ou recursos descritos neste manual podem não estar instalados em seu veículo, ou podem estar disponíveis apenas em alguns mercados. Para obter informações específicas sobre a configuração, consulte os materiais de venda relevantes ou a Concessionária Autorizada na qual você adquiriu o veículo.

## Como usar

A função de carregamento sem fio de telefone celular pode ser ativada ou desativada por meio da tela do visor multimídia, em **【Controle e configurações do veículo】** → **【Interior】** → **【Carregamento sem fio】** .

Depois de ativar a função de carregamento sem fio de telefone celular, mude o modo de energia para o modo ON ou dê partida no veículo para carregar o telefone celular colocado na área de carregamento.



94AD282177EF

### **i** AVISO

Para obter um melhor efeito de carregamento, certifique-se de que o celular esteja posicionado com a bateria para baixo, em contato com a superfície do console.

### **i** AVISO

- › Essa função não se aplica a todos os telefones celulares, mas somente aos aparelhos que passaram pela certificação oficial do padrão “Qi” e que podem ser colocados na área de carregamento normalmente.
- › Somente um telefone celular pode ser carregado por vez.
- › Em estradas esburacadas, pode ocorrer parada e retomada intermitente do carregamento sem fio. Se o telefone celular se desviar da área de carregamento e parar de carregar, ele precisará ser movido de volta para a área de carregamento.
- › Durante o carregamento, o dispositivo de carregamento sem fio e o telefone celular ficarão quentes, o que é normal.

Quando a temperatura estiver muito alta, o sistema interromperá a recarga e continuará a recarga depois que a temperatura cair.

# Carregamento de celular sem fio

- › Se o telefone celular falhar, isso também poderá causar falha no carregamento. Outros telefones celulares que atendam aos requisitos podem ser usados para a detecção de carregamento sem fio para confirmar se o telefone celular está com defeito.
- › Se o telefone estiver equipado com uma capa ou acessório que não seja compatível com a função de carregamento sem fio, ele deverá ser removido primeiro, caso contrário não poderá ser carregado normalmente.
- › A potência real de carregamento pode variar ou diminuir devido a fatores como a marca, o modelo e a potência atual do telefone. Ao mesmo tempo, no caso de telefones celulares com bobinas de indutância pequenas, eles precisam ser emparelhados com os carregadores sem fio específicos da marca para carregar com alta potência, e a potência pode diminuir quando o módulo de carregamento sem fio do carro é usado para carregar.
- › Devido à posição da bobina de carga, os telefones celulares dobráveis precisam alinhar a bobina do telefone com a bobina de carga sem fio do veículo antes da carga, caso contrário o carregamento poderá ficar lento ou não ser realizado.

- › Para evitar que a bateria fique fraca, não use a função de carregamento sem fio por muito tempo quando o veículo não estiver ligado.

## ⚠ ATENÇÃO

- › Por motivos de segurança, os motoristas estão proibidos de realizar operações relacionadas ao carregamento enquanto dirigem.
- › Não coloque objetos de metal, como moedas, chaves, cartões com chip etc., na área de carregamento. Caso contrário, os objetos de metal podem ser aquecidos, o carregamento pode não ser realizado normalmente ou podem ocorrer incidentes de segurança.

Se objetos metálicos estranhos forem encontrados na área de carregamento durante o carregamento, não os remova imediatamente para evitar queimaduras nos dedos. Desligue a função de carregamento sem fio imediatamente e aguarde alguns minutos antes de remover os objetos estranhos.

- › Se precisar usar a área de carregamento como porta-objetos, desligue a função de carregamento sem fio.

# Carregamento de celular sem fio

---

## CUIDADO

- › Não derrame nenhum líquido na área de carregamento para evitar que o líquido entre no sistema de carregamento sem fio pelas aberturas da almofada de borracha e cause falha no sistema.
- › Não modifique o sistema de carregamento sem fio para evitar danos ao veículo ou acidentes.

## Equipamentos do veículo

Note que este manual contém todos os equipamentos-padrão, nacionais e especiais para esta série de modelos. Portanto, alguns dos equipamentos ou recursos descritos neste manual podem não estar instalados em seu veículo, ou podem estar disponíveis apenas em alguns mercados. Para obter informações específicas sobre a configuração, consulte os materiais de venda relevantes ou a Concessionária Autorizada na qual você adquiriu o veículo.

## Dicas de segurança

### ⚠️ ATENÇÃO

Gases inflamáveis e dispositivos de aquecimento devem ser mantidos longe das tomadas elétricas.

### ⚠️ CUIDADO

- › Não permita que líquidos como bebidas ou objetos estranhos entrem na tomada elétrica, caso contrário, poderá ocorrer curtos-circuitos e outras falhas. Se a tomada elétrica tiver uma proteção, cubra-a quando não estiver em uso.
- › Se forem usados acessórios que excedam a potência nominal, o fusível do veículo poderá se queimar.
- › Não conecte equipamentos de precisão, equipamentos altamente indutivos ou outros equipamentos importantes à tomada elétrica.

- › Não use a tomada elétrica em ambientes úmidos ou com alta temperatura.
- › É proibido usar a tomada elétrica em paralelo ou em série com qualquer outra fonte de alimentação.
- › Se encontrar alguma anormalidade ao usar a tomada elétrica (temperatura anormalmente alta, fumaça, odor etc.), pare de usá-la imediatamente e vá até uma Concessionária autorizada para realizar o reparo.
- › É proibido modificar ou reparar a tomada elétrica e seus acessórios sem autorização.
- › Quando a tomada elétrica for conectada ao chicote elétrico externo, preste atenção à impermeabilização, vedação e outras medidas de segurança.

## Fonte de alimentação USB

### Fonte de alimentação USB frontal



A fonte de alimentação USB frontal está localizada na parte frontal do painel de instrumentos auxiliar.

# Tomada elétrica

Quando o modo de energia está no modo ON, ela pode ser usada normalmente.

Essa fonte de alimentação pode carregar telefones celulares, tablets e outros aparelhos elétricos.

## Fonte de alimentação USB traseira



A fonte de alimentação USB traseira está localizada perto da saída do ar-condicionado traseiro.

Quando o modo de alimentação estiver no modo ON, basta abrir a tampa para usar.

Essa fonte de alimentação pode carregar telefones celulares, tablets e outros aparelhos elétricos.

## Fonte de alimentação de 12V

### Localizada na parte frontal do painel de instrumentos auxiliar

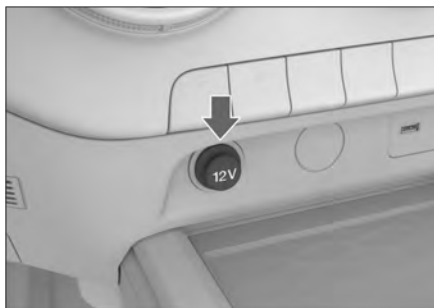

Quando o modo de alimentação estiver no modo ON, basta abrir a tampa para usar.

Essa fonte de alimentação pode fornecer energia de 12V CC para acessórios com potência nominal menor ou igual a 120W (10A).

### Localizada no acabamento direito da área do porta-malas



Quando o modo de alimentação estiver no modo ON, basta abrir a tampa para usar.

Essa fonte de alimentação pode fornecer energia de 12V CC para acessórios com potência nominal menor ou igual a 120W (10A).

## Fonte de alimentação da câmera do painel



AZE1F8DAA159

A fonte de alimentação da câmera do painel está localizada perto do espelho retrovisor, como mostrado na figura.

Essa fonte de alimentação pode ser usada quando o modo de energia está no modo ON.

Essa fonte de alimentação foi projetada para fornecer energia de 5V CC para câmeras de painel com potência nominal menor ou igual a 10W.

### **⚠ ATENÇÃO**

Para a segurança do motorista, ao instalar a câmera do painel, preste atenção à fixação para que ela não bloqueie a linha de visão e evite perigos.

# Dispositivos internos

## Equipamentos do veículo

Note que este manual contém todos os equipamentos-padrão, nacionais e especiais para esta série de modelos. Portanto, alguns dos equipamentos ou recursos descritos neste manual podem não estar instalados em seu veículo, ou podem estar disponíveis apenas em alguns mercados. Para obter informações específicas sobre a configuração, consulte os materiais de venda relevantes ou a Concessionária Autorizada na qual você adquiriu o veículo.

## Para-sol

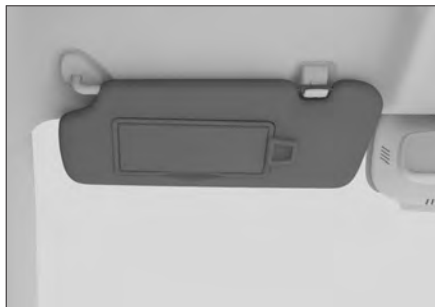

Para bloquear o sol vindo da frente, basta virar o para-sol para baixo.



Para bloquear o sol vindo da lateral, vire o para-sol para baixo, solte-o e gire-o para o lado.

## Espelho do para-sol



Há um espelho instalado na parte interna do para-sol, que pode ser usado abrindo o para-sol.

Quando o espelho do para-sol não estiver em uso, feche o para-sol.

## Porta-luvas



Pressione o botão de abertura do porta-luvas para que o porta-luvas abra automaticamente.

Vire a tampa do porta-luvas para cima até que ela se encaixe no lugar para fechar o porta-luvas.

## ⚠️ ATENÇÃO

Certifique-se de que o porta-luvas esteja fechado durante a condução. Caso contrário, em caso de acidente ou frenagem de emergência, os itens no porta-luvas podem ser ejetados e causar ferimentos.

## Porta óculos



02E02E3D9CF9

Pressione o porta óculos para abrir. Ao colocar os óculos, dobre as duas hastes normalmente, com as lentes voltadas para a frente e as hastes voltadas para cima. Caso contrário, os óculos poderão cair quando o porta óculos for aberto.

## ⚠️ ATENÇÃO

Certifique-se de que o porta óculos esteja fechado ao dirigir.

## **i** AVISO

Alguns óculos de sol grandes podem não caber no porta óculos.

## Porta-objetos

### Localizado na frente do apoio de braço dianteiro



1351F01BD194

O porta-objetos pode deslizar para frente e para trás uma certa distância, e o porta-copos dianteiro na parte inferior pode ser visto ao deslizar para trás.

### Localizado no meio dos bancos dianteiros



523E2F3F0CE4

Para usar, basta levantar o apoio de braço do banco dianteiro.

O espaço do porta-objetos está conectado ao ar-condicionado e tem uma função de ventilação.(▷ Página 90)

# Dispositivos internos

## Localizado próximo ao volante



A809B5F1BCF7

Para usar, pressione o porta-objetos e solte-o para que ele saia.

Esse porta-objetos é adequado para colocar itens pequenos, como cartões de pedágio, cartões bancários, troco, chaves etc. Pode ser inconveniente tirar e colocar outros itens maiores.

Quando não estiver em uso, pressione o porta-objetos para retorná-lo à sua posição.

### CUIDADO

É proibido jogar cinzas de cigarro no porta-objetos. O porta-objetos é uma peça de plástico e a alta temperatura das cinzas de cigarro danificará o porta-objetos, podendo até causar um incêndio.

## Localizado na parte inferior esquerda do painel de instrumentos



44362F676D68

Para usar, pressione o interruptor e o porta-objetos abrirá automaticamente.

Esse porta-objetos é adequado para colocar itens como carteira de motorista e documentos do veículo. Pode ser inconveniente tirar e colocar outros itens maiores.

Quando não estiver em uso, vire o porta-objetos para cima até que ele se encaixe no lugar para fechá-lo.

### CUIDADO

Não despeje água ou outros líquidos no porta-objetos. Como a caixa de fusíveis está localizada na parte traseira do porta-objetos, a infiltração de umidade afetará o uso dos fusíveis.

## Porta-copos dianteiros

Deslize o porta-objetos para trás para revelar os porta-copos dianteiros.



EE1D2D7767C8

## ⚠️ ATENÇÃO

- › Ao colocar bebidas quentes, tenha cuidado para evitar queimaduras.
- › Coloque apenas latas de bebidas do tamanho certo e com tampas nos porta-copos.

Não coloque latas de bebidas que sejam muito pequenas ou que tenham pouca estabilidade nos porta-copos, caso contrário, elas poderão tombar ou cair dos porta-copos, o que pode causar um acidente ou ferimentos.

Certifique-se de que as latas de bebidas estejam intactas e com tampas, caso contrário o líquido contido nas latas pode derramar, o que pode danificar o equipamento eletrônico do veículo, manchar o interior ou causar ferimentos.

- › Se os itens no veículo não forem armazenados adequadamente, eles podem escorregar ou ser jogados para cima e atingir o motorista e os passageiros do veículo. Da mesma forma, em caso de acidente, há o risco de que os itens armazenados nos porta-copos, porta-celulares e espaços de armazenamento abertos sejam ejetados e causem ferimentos, especialmente em caso de frenagem de emergência ou direção repentina.

## Remoção e instalação dos porta-copos dianteiros

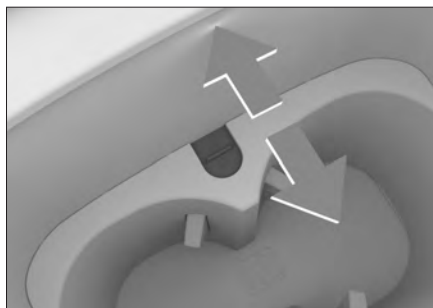

D899CF2EA7B9

Deslize a chave de fixação do porta-copos para trás para soltá-lo da parede do porta-objetos e levatá-lo para fora.

Coloque o porta-copos para baixo ao longo da parede do porta-objetos e deslize a chave de fixação do porta-copos para frente para prender o porta-copos.

# Dispositivos internos

## Porta-copos traseiro



4F3CB3866BC8

Para utilizar o porta-copos, abaixe os apoios de braço do banco traseiro para a posição mais baixa.

### ⚠ ATENÇÃO

- › Ao colocar bebidas quentes, tenha cuidado para evitar queimaduras.
- › Coloque apenas latas de bebidas do tamanho certo e com tampas nos porta-copos.

Não coloque latas de bebidas que sejam muito pequenas ou que tenham pouca estabilidade nos porta-copos, caso contrário, elas poderão tombar ou cair dos porta-copos, o que pode causar um acidente ou ferimentos.

Certifique-se de que as latas de bebidas estejam intactas e com tampas, caso contrário o líquido contido nas latas pode derramar, o que pode danificar o equipamento eletrônico do veículo, manchar o interior ou causar ferimentos.

- › Se os itens no veículo não forem armazenados adequadamente, eles podem escorregar ou ser jogados para cima e atingir o motorista e os passageiros do veículo. Da mesma forma, em caso de acidente, há o risco de que os itens armazenados nos porta-copos, porta-celulares e espaços de armazenamento abertos sejam ejetados e causem ferimentos, especialmente em caso de frenagem de emergência ou direção repentina.

## Porta-garrafas



8DFA69789B7D

Há um porta-garrafas na parte interna de cada porta. Somente garrafas lacradas podem ser colocadas nele.

### ⚠ ATENÇÃO

Não coloque nada além de garrafas no porta-garrafas. Caso contrário, em caso de acidente ou frenagem de emergência, o objeto poderá ser lançado para fora do porta-garrafas e causar ferimentos.

## ⚠ CUIDADO

Certifique-se de que a tampa da garrafa esteja fechada para evitar respingos do líquido no interior do veículo

## Gancho

**Localizado no lado direito do painel de instrumentos auxiliar**



Para usar, pressione a extremidade superior do gancho e solte-o. O gancho se abrirá suavemente e virará para baixo.

Quando não estiver em uso, vire-o para cima e pressione a parte superior do gancho para retorná-lo à sua posição original.

O gancho só pode ser usado para pendurar itens leves e o peso máximo de carga não deve exceder o peso marcado no gancho. Antes de dirigir, certifique-se de que todos os itens estejam bem presos.

**Localizado no painel interno da porta traseira**



O gancho só pode ser usado para pendurar itens leves e o peso máximo de carga não deve exceder o peso marcado no gancho. Antes de dirigir, certifique-se de que todos os itens estejam bem presos.

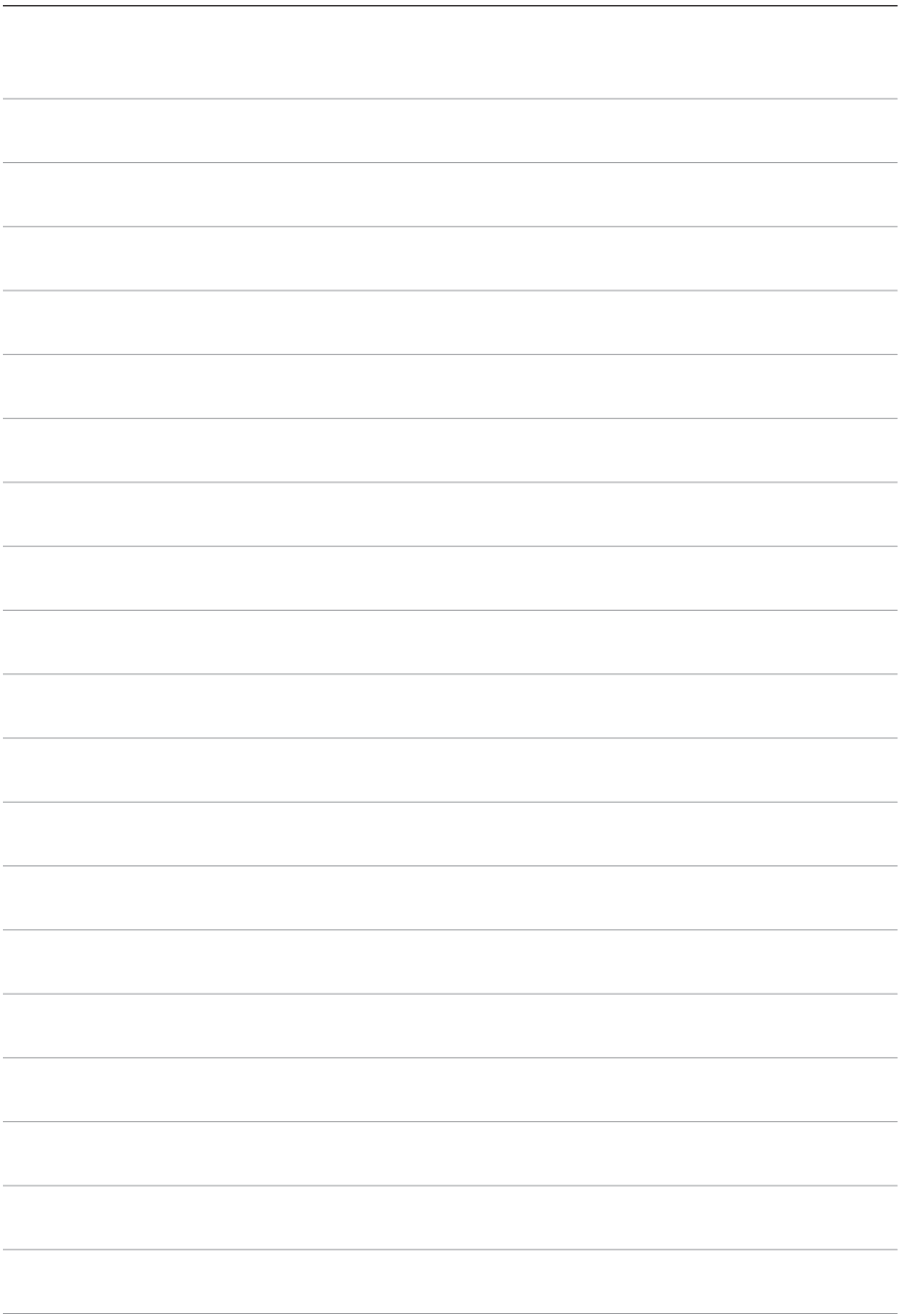

# 2

## Dirigir

---

Instruções para condução... 107	Sistema de assistência de cruzeiro off-road ..... 166
Recomendações para direção adversa..... 113	Assistência de direção ..... 169
Recomendações para direção durante o período de amaciamento ..... 124	Sistema de alerta para pedestres..... 171
Veículos híbridos ..... 126	Sistema de assistência ao estacionamento ..... 172
Botão de ignição (START/STOP) ..... 133	Sistema de monitoramento da pressão dos pneus ..... 185
Partida e desligamento do veículo ..... 135	Sistema de alerta de fadiga ao dirigir ..... 188
Freio de estacionamento..... 137	Sistema de assistência à direção ..... 190
Operação de mudança de marchas ..... 140	Sistema de controle auxiliar ..... 216
Pedal de freio macio ..... 147	Sistema de controle de emissões ..... 221
Modo de direção assistida .. 148	Painel de instrumentos ..... 223
Modo de energia ..... 149	Luzes indicadoras do painel de instrumentos..... 227
Sistema de controle para todos os tipos de terreno..... 152	Sistema de gerenciamento de energia ..... 239
Bloqueio do diferencial..... 160	
Modo off-road..... 164	

Reboque de trailer.....242

## Equipamentos do veículo

Note que este manual contém todos os equipamentos-padrão, nacionais e especiais para esta série de modelos. Portanto, alguns dos equipamentos ou recursos descritos neste manual podem não estar instalados em seu veículo, ou podem estar disponíveis apenas em alguns mercados. Para obter informações específicas sobre a configuração, consulte os materiais de venda relevantes ou a Concessionária Autorizada na qual você adquiriu o veículo.

## Antes de dirigir

### Remova os detritos

Remova completamente neve, folhas caídas etc. da carroceria do veículo antes de dirigir.

### Verifique as condições do veículo

Antes de dirigir, verifique os pneus, os fluidos, o sistema de iluminação, a aparência do veículo e outros itens de inspeção diária para garantir que você possa dirigir com segurança e satisfação.

Se o seu veículo precisar de reparos, entre em contato com uma Concessionária autorizada.

### Confirme se as portas do veículo e o capô do motor estão fechados

Antes de dirigir, certifique-se de que todas as portas estejam fechadas. Se as portas não estiverem fechadas corretamente, elas poderão se abrir repentinamente durante a condução, causando acidentes.

Antes de dirigir, se o capô estiver aberto, certifique-se de fechá-lo e que ele esteja travado. Se o capô não estiver travado, ele poderá se abrir repentinamente durante a condução, causando acidentes.

### Disposição de itens no veículo

#### No painel de instrumentos

É proibido colocar objetos no painel de instrumentos. Caso coloque objetos no painel, eles não apenas bloquearão o campo de visão do motorista, mas também afetarão a partida e a direção segura, causando acidentes.

#### Pés do motorista

É proibido colocar qualquer objeto sob os pés do motorista. Os objetos colocados sob os pés do motorista podem ficar presos sob os pedais, o que pode fazer com que o motorista perca o controle do veículo e cause acidentes.

# Instruções para condução

---

Se for necessário colocar tapetes para os pés, use tapetes adequados para esse veículo. Se os tapetes para os pés não tiverem o formato correto, forem colocados na posição errada ou forem colocados em camadas duplas, isso afetará a operação do pedal, o que pode fazer com que o veículo não dê a partida, dificulte a troca de marchas, não consiga trocar as marchas e outros acidentes.

## **Debaixo do banco**

É proibido colocar qualquer objeto embaixo do banco. Os objetos colocados embaixo do banco afetarão o ajuste da posição do banco ou a capacidade de travá-lo, o que pode causar acidentes.

## **Encosto do banco**

Não coloque almofadas ou outros objetos entre o encosto do banco e as costas do motorista. Caso contrário, isso não só afetará a postura correta ao dirigir, como também os cintos de segurança e os apoios de cabeça não conseguirão desempenhar plenamente suas funções de segurança em caso de colisão do veículo, podendo ocorrer até mesmo lesões graves com risco de morte.

## **No vidro da janela**

É proibido fixar ventosas a vácuo e outros acessórios no vidro da janela.

A ventosa pode funcionar como uma lente e pode causar um incêndio no veículo.

## **Condução**

### **É proibido o excesso de velocidade**

A velocidade de condução do veículo não deve exceder a velocidade indicada pela sinalização da placa trânsito ou indicação do limite de velocidade.

### **É proibido o excesso de carga**

A sobrecarga é muito perigosa.

O veículo em condução não deve exceder o número de passageiros e o peso da carga nominais e não deve transportar pessoas na área de bagagem ou no porta-malas.

### **É proibido dirigir com fadiga**

Dirigir com fadiga é muito perigoso. Quando o motorista está cansado, seu julgamento, sua visão e sua atenção ficam bastante reduzidos, o que pode causar acidentes graves.

### **Não desligue o veículo durante a condução**

Se o veículo for desligado durante a condução, o dispositivo de assistência ao freio e o sistema de direção hidráulica não funcionarão, resultando em um desempenho ruim de frenagem e risco de acidentes.

### **Não gire o volante completamente por um longo período**

Girar o volante completamente até o final do curso por um longo período pode reduzir o efeito de assistência ao sistema de direção, e você sentirá o volante mais pesado ao girá-lo.

## **Não aplique o freio por um longo período**

Durante a condução, é proibido pisar continuamente no pedal do freio ou acionar o freio de estacionamento. Caso contrário, pode ocorrer desgaste prematuro das pastilhas de freio ou o superaquecimento dos freios, o que afetará o desempenho da frenagem e poderá causar acidentes.

## **Som de advertência do freio**

Os freios a disco emitem um som de advertência quando as pastilhas de freio estão gastas a ponto de precisarem ser substituídas.

Se ouvir um zumbido ao frear, não continue dirigindo. Caso contrário, o disco de freio estará muito gasto e os componentes do freio serão danificados, afetando o desempenho da frenagem e causando acidentes.

## **Pneu furado**

É proibido continuar dirigindo com um pneu furado devido ao risco de acidentes, danos aos pneus, às rodas, à suspensão e à carroceria. Substitua os pneus imediatamente.

Nas situações a seguir, é necessário confirmar se o pneu está furado ou rasgado.

- › Quando o volante treme.
- › Quando o veículo vibra de forma anormal.

- › Quando o veículo se inclinar de forma anormal.

Quando um pneu furar ou rasgar durante a condução, segure o volante com firmeza e pressione levemente o pedal do freio para diminuir a velocidade. A frenagem de emergência ou a direção repentina podem fazer com que o veículo perca o controle.

## **Forte impacto na parte inferior do veículo, nos pneus e nas rodas**

Quando a parte inferior do veículo, os pneus, as rodas e os componentes do sistema de trem de força sofrerem um forte impacto, pare o veículo imediatamente em um local seguro e verifique. Verifique se há vazamento de fluido de freio e combustível e se os componentes da suspensão, pneus, rodas, baterias elétricas, componentes do sistema de trem de força etc. estão deformados ou danificados. Se forem encontrados vazamentos ou danos, continuar dirigindo pode causar acidentes.

## **Ao descer uma ladeira**

### **É proibido desligar o veículo ou desacelerar em ponto morto**

Se o veículo for desligado em uma descida, o dispositivo de assistência ao freio e o sistema de direção hidráulica não funcionarão, resultando em um desempenho ruim de frenagem e uma sensação de controle pesado do volante, o que pode causar acidentes.

# Instruções para condução

---

## **Condução em estradas com diferenças de altura**

Ao estacionar no acostamento ou em estradas com diferenças de altura, certifique-se de que os pneus não sejam pressionados e deformados pelo acostamento ou por outros obstáculos.

Quando precisar passar o veículo por um acostamento, lombada ou obstáculos semelhantes, tente reduzir a velocidade e passe pelo obstáculo em um ângulo perpendicular. Caso contrário, os pneus (especialmente as paredes laterais) poderão ser danificados.

Ao dirigir nas seguintes condições de estrada, o para-choque é facilmente danificado, portanto, diminua a velocidade e dirija com cuidado.

- › Trechos da estrada com degraus, como entradas e saídas de estacionamentos.
- › Inclinações acentuadas, como curvas fechadas em estacionamentos de vários andares.
- › Estradas irregulares e trechos de estrada com sulcos.
- › Buracos.
- › Ao dirigir de um trecho de estrada plana para uma rampa, ou de uma rampa para um trecho de estrada plana.
- › Ao estacionar em uma estrada com lombadas ou ao longo do acostamento.

## **Condução em estradas escorregadias, como molhadas, com neve e gelo**

Ao realizar uma frenagem de emergência, uma aceleração rápida e uma direção repentina em estradas escorregadias, os pneus podem facilmente deslizar para os lados, fazendo com que o veículo perca o controle e cause acidentes.

Em climas frios, ao dirigir em pontes e locais à sombra propensos a formação de gelo, reduza a velocidade e dirija devagar.

## **Condução em estradas alagadas**

Tenha cuidado ao dirigir em estradas alagadas.

Dirigir em uma estrada alagada pode facilmente causar curto-circuito, danificar os componentes e causar acidentes graves com o veículo.

Ao dirigir em uma estrada alagada, as pastilhas de freio ficarão molhadas, o que enfraquecerá o efeito de frenagem e poderá causar acidentes. Pressione levemente o pedal do freio várias vezes para aquecer o freio até confirmar que ele voltou ao normal.

## **Precauções de condução**

### **Não circule dentro do veículo**

Não saia de seu assento ou se movimente dentro do veículo. Caso contrário, o corpo ou a cabeça podem sofrer impactos durante uma frenagem de emergência, resultando em ferimentos graves.

## **Não estenda as mãos ou cabeça para fora das janelas ou teto solar**

Ao estender as mãos ou cabeça para fora do veículo, você poderá bater na estrutura do vidro durante o fechamento ou frenagem de emergência, o que pode causar ferimentos graves ou fatais.

## **Não segure crianças no colo**

Não segure um bebê ou criança no colo ou nos braços, mesmo que esteja usando um cinto de segurança, e não utilize o cinto de segurança para segurá-lo, pois isso pode resultar em ferimentos graves ou fatais em caso de colisão ou frenagem de emergência.

## **Não permita que crianças operem as portas, vidros elétricos e teto solar**

As crianças podem prender as mãos, cabeça e pescoço ao operar portas, vidros elétricos e teto solar, causando ferimentos graves.

Se uma porta for aberta durante a condução, a criança pode cair para fora do veículo, causando ferimentos graves ou fatais.

Utilize os interruptores de trava de segurança para crianças e dos vidros elétricos para evitar acidentes devido à operação incorreta envolvendo crianças.

## **Estacionamento**

### **Não estacione seu veículo próximo a materiais inflamáveis**

Não dirija ou estacione em estradas com muitos materiais inflamáveis, como grama ou restos de papel. Como o tubo de escapamento é muito quente, se estiver próximo a materiais inflamáveis, pode causar um incêndio.

Quando houver madeira ou compensado atrás do veículo, mantenha uma distância de uma vaga de estacionamento. Se a distância for muito pequena, poderá causar um incêndio.

### **Não deixe o motor ligado por muito tempo em locais com pouca ventilação**

Se o motor for ligado por muito tempo em locais pouco ventilados, como garagens, poderá ocorrer acúmulo de gás de escape, o que pode causar envenenamento por monóxido de carbono, levando a ferimentos graves ou até mesmo a morte.

## **Condução econômica**

### **Dirija com visão preventiva**

Mantenha uma distância adequada do veículo à frente e evite acelerações e freadas desnecessárias. Uma velocidade constante pode aumentar a autonomia de cruzeiro.

# Instruções para condução

---

## **Evite peso desnecessário**

Dirigir com peso e sobrecarga aumentará o consumo de energia. Antes de dirigir, remova os itens desnecessários do veículo.

## **Verifique a pressão dos pneus regularmente**

A pressão dos pneus muito baixa aumentará a resistência ao rolamento, o que aumentará o consumo de energia e agravará o desgaste dos pneus.

## **Manutenção periódica**

A manutenção periódica do veículo pode garantir que ele tenha uma vida útil longa e uma economia ideal.

## **Desligue temporariamente os componentes elétricos desnecessários**

Quando não for necessário usar o ar-condicionado, o aquecimento dos bancos, o desembaçador traseiro e outras funções, desligue-os para reduzir o consumo de energia.

## **Feches os vidros e o teto solar**

Abrir os vidros ou o teto solar aumentará a resistência ao vento, portanto, feche-os quando não for necessário para reduzir o consumo de energia.

## **Desaceleração por inércia**

Ao se aproximar de um sinal vermelho ou dirigir em uma descida, solte o pedal do acelerador e deixe o veículo desacelerar por inércia.

## Equipamentos do veículo

Note que este manual contém todos os equipamentos-padrão, nacionais e especiais para esta série de modelos. Portanto, alguns dos equipamentos ou recursos descritos neste manual podem não estar instalados em seu veículo, ou podem estar disponíveis apenas em alguns mercados. Para obter informações específicas sobre a configuração, consulte os materiais de venda relevantes ou a Concessionária Autorizada na qual você adquiriu o veículo.

## Condução em neblina

### Ligue os faróis de neblina

Ao dirigir na neblina, os faróis de neblina devem ser ligados.

### Em situações de risco buzine para sinalizar pedestres e veículos

Em situações de risco ou de emergência, ao ouvir as buzinas de outros veículos, você deve buzinar imediatamente para indicar a localização do seu próprio veículo.

### Dirija em baixa velocidade, fique atento à segurança

Ao dirigir em neblina, dirija em baixa velocidade, mantendo uma distância segura do veículo à frente.

### Não limpe a neblina do vidro enquanto dirige

Devido à diferença de temperatura entre o interior e o exterior do veículo, a superfície interior do pára-brisas é frequentemente coberta por um embaçamento, o que pode afetar a visão do motorista. Neste momento, utilize a função de desembaçador do ar condicionado ou abra o vidro para manter a temperatura do ar interno e externo consistente, o que evitaria condensação e embaçamento na superfície interna do para-brisa.

Se você quiser limpar o para-brisa, limpe-o após estacionar. Não limpe o para-brisa enquanto estiver dirigindo.

## Condução na chuva

### Dirija com cuidado em vias escorregadias

Conduzir em condição de chuvas, causam frequentemente pouca visibilidade, embaçamento do para-brisa, as vias se tornam escorregadias, etc., conduza com cuidado nestas situações.

Ao realizar frenagens de emergência, acelerações ou manobras bruscas do volante em vias molhadas e escorregadias, os pneus tendem a patinar, dificultando o controle do veículo e podendo causar acidentes.

# Recomendações para direção adversa

Ao conduzir em condição de chuvas, é provável que uma camada de água seja formada entre o pneu e o solo, fazendo com que o pneu perca aderência; reduza a velocidade de condução.

## ⚠️ ATENÇÃO

Evite dirigir sob chuva forte ou tempestade.

## Condução em área alagada

### Precauções ao conduzir na água

- › Antes de entrar em área alagada, confirme a profundidade da água. Se houver muita água ou se a profundidade for desconhecida, faça um desvio e não passe pela água.
- › Analise as condições da estrada e não entre com o veículo em áreas desconhecidas, que possam ter obstáculos ocultos, como valas, poços de inspeção etc.
- › Ao conduzir em área alagada, mantenha a velocidade baixa e não pare ou mude de marcha.
- › Quando o veículo passar por um cruzamento, evite que as ondas de água empurradas pelo veículo da frente cubram a grade dianteira.
- › Quando estiver conduzindo em área alagada, se uma falha fizer com que o veículo perca a potência (desligue) e não consiga dirigir, não tente ligar o veículo novamente. Consulte imediatamente uma Concessionária autorizada para solucionar o problema.

### Inspeção e manutenção após a condução na água

Depois que o veículo passar com segurança pela água, execute imediatamente as seguintes operações:

- › Pressione levemente o pedal do freio várias vezes e verifique se todas as funções do freio estão intactas.
- › Verifique a buzina.
- › Verifique toda a iluminação do veículo.
- › Vá até uma Concessionária autorizada para fazer as inspeções de rotina o quanto antes, uma vez que, quando o veículo é conduzido na água, a água pode entrar nas partes internas do sistema de transmissão, diluindo a graxa e causando falha no sistema.

## ⚠️ CUIDADO

- › A condução na água deve ocorrer apenas em situações de emergência e não deve ser usada como parte da condução regular.
- › A condução na água pode danificar o motor e os componentes elétricos.

# Recomendações para direção adversa

- › Nunca dirija em água salgada, praias ou áreas salobras, pois o sal pode causar ferrugem no veículo. Se passar pelas áreas acima, lave imediatamente com água doce todas as partes que entraram em contato com a água salgada.

## Condução em climas quentes

As condições de clima quente não são favoráveis à operação normal do veículo e à saúde do motor. Para garantir uma condução segura, os motoristas devem observar o seguinte:

### Evite o superaquecimento do motor

Ao conduzir em regiões de clima quente, as inspeções e manutenções do sistema de arrefecimento devem ser reforçadas. Portanto, a inspeção e a manutenção do sistema de arrefecimento do motor devem ser reforçadas, e os detritos acumulados entre os componentes do radiador devem ser removidos a tempo.

### Evite furos nos pneus

Com o aumento de temperatura, a pressão de inflagem nos pneus dos veículos aumentará e incidentes com pneus são mais prováveis.

Se um pneu estourar enquanto o veículo estiver em movimento, segure o volante com firmeza, pise levemente no pedal do freio para diminuir a velocidade e evite frenagens ou condução de emergência. Se isso não for feito, poderá ocorrer perda de controle do veículo.

### Evite insolação

A forte luz do sol e altas temperaturas em climas quentes levam facilmente à insolação. Mantenha o veículo bem ventilado e não conduza com fadiga.

### ⚠ ATENÇÃO

Não deixe uma criança sozinha no veículo.

- › Deixar crianças sozinhas no veículo durante as estações quentes pode facilmente causar insolação, desidratação, lesões corporais ou até mesmo a morte.
- › Se a criança, deixada sozinha no veículo, brincar com fósforos, isqueiros e etc., é fácil causar acidentes e incêndio no veículo.

### ⚠ CUIDADO

Ao estacionar o veículo, não deixe itens como isqueiros, latas de spray, latas de refrigerantes, óculos, etc., dentro do veículo.

# Recomendações para direção adversa

2

Dirigir

- › Como as temperaturas dentro do veículo podem ficar muito altas, vazamento de gás do isqueiro, latas de spray ou rachaduras nesses recipientes podem causar incêndio.
- › Se o recipiente estourar dentro do veículo, seu conteúdo pode respingar nos componentes elétricos e causar curto-circuito.
- › Devido à alta temperatura dentro do veículo, é possível deformar lentes de resina ou os óculos, causando danos.
- › Verifique e confirme o modelo do líquido de arrefecimento e use o modelo especificado para esse veículo para garantir que ele tenha boa proteção anticongelante.(▷ Página 396)
- › Verifique e confirme o modelo do óleo do motor e use o óleo especificado para este veículo.(▷ Página 396)
- › O desempenho da bateria diminui em climas frios. Entre em contato com uma Concessionária autorizada para fazer uma inspeção da bateria e garantir que haja energia suficiente para dar partida no veículo.

## Condução em climas frios

Em climas frios, os veículos podem acumular neve ou gelo e as peças móveis, como maçanetas, vidros, espelhos e limpadores de para-brisa, podem congelar. Para proteger o veículo do congelamento e garantir o uso normal, siga as recomendações a seguir para garantir a melhor experiência de direção possível em climas frios.

### Preparação antes de dirigir

Antes da chegada da estação fria ou ao dirigir para áreas frias, faça os seguintes preparativos:

- › Verifique e confirme se o fluido do lavador de para-brisa é adequado para a temperatura local para evitar que congele e cause danos ao veículo.
- › Dependendo das condições de condução, é possível preparar com antecedência suprimentos de emergência, como lanternas de sinalização, pás de neve, raspadores de vidros, cabos de ligação direta etc.

Você pode obter uma experiência de direção mais confortável com os seguintes métodos:

- › Dê partida no veículo com antecedência, ligue o ar-condicionado, o aquecimento dos assentos e outras funções para tornar o ambiente interno mais confortável.

Se o veículo tiver uma função de controle remoto, você pode tentar operá-lo por meio do aplicativo do telefone celular.

- › Ligue a função de preservação do calor da pistola de carga (carregador da bateria de alta voltagem). Quando o carregamento lento for concluído, a temperatura da bateria permanecerá na faixa de trabalho ideal, o que pode melhorar a autonomia de cruzeiro. (► Página 47)
- › Depois de estacionar, certifique-se de remover vestígios de neve e água das maçanetas das portas para evitar que o gelo congele.
- › Em climas frios, a estrada pode acumular neve ou gelo. Para melhorar a capacidade de ultrapassagem do veículo e reduzir a derrapagem lateral do veículo, entre em contato com uma Concessionária autorizada para substituir e instalar pneus de inverno ou correntes antiderrapantes para pneus.

## Pneus de inverno

Quando a temperatura é baixa nas estações frias, devido às características especiais dos pneus padrão (largura do pneu, composição da borracha e tipo de padrão etc.), a elasticidade dos pneus é reduzida, o que, por sua vez, enfraquece a tração e a força de frenagem, além de ser acompanhada pelo aumento do ruído dos pneus. Em casos graves, isso pode até causar danos permanentes, como rachaduras e desgaste anormal dos pneus padrão. Portanto, use pneus de inverno quando a temperatura estiver abaixo de 7°C. Os pneus de inverno podem melhorar muito a estabilidade do veículo, melhorar a resposta de frenagem e diminuir a distância de frenagem.

### AVISO

Embora os pneus para todos os climas com a marca M+S tenham melhor desempenho em climas frios, eles geralmente ainda não alcançam o desempenho dos pneus de inverno. Os pneus de inverno ainda são necessários ao dirigir em estradas com neve ou gelo.

### ATENÇÃO

Embora os pneus de inverno possam melhorar o desempenho do veículo ao dirigir em climas frios, não corra riscos e seja cauteloso!

# Recomendações para direção adversa

- › Sempre ajuste sua velocidade e estilo de direção de acordo com a visibilidade, as condições climáticas, as condições da estrada e do trânsito.
- › Ao dirigir, não exceda os limites de velocidade e de carga indicados para os pneus de inverno instalados.

## CUIDADO

Quando a banda de rodagem dos pneus de inverno estiver muito gasta, eles perderão em grande parte sua adequação aos climas frios. Se os pneus de inverno já estiverem envelhecidos, mesmo que o desgaste da banda de rodagem não seja óbvio, eles perderão em grande parte a adequação para os climas frios. Para conhecer os padrões específicos de substituição dos pneus de inverno, consulte sua concessionária.

## Instruções para o uso de pneus de inverno

- › As leis e os regulamentos relevantes do país devem ser seguidos.
- › Os pneus de inverno devem ser instalados em todas as quatro rodas ao mesmo tempo.
- › Devem ser usados pneus de inverno do mesmo tamanho dos pneus padrão.

- › Devem ser usados pneus de inverno do mesmo modelo, tamanho (circunferência de rolamento) e tipo de banda de rodagem.
- › Os pneus de inverno só podem ser usados em climas frios.
- › Certifique-se de obedecer às várias restrições máximas permitidas pelos pneus de inverno (como velocidade máxima, carga máxima etc.), caso contrário os pneus poderão ser danificados e poderão ocorrer acidentes de trânsito.
- › O sentido de rotação do pneu não pode ser invertido.

## Correntes para pneus

O uso de correntes para pneus depende dos padrões atuais de diferentes países ou regiões. A instalação de correntes para pneus deve estar de acordo com as normas locais.

As correntes para pneus só podem ser instaladas nas rodas motrizes, e nunca em uma única roda. Ao instalar, siga as instruções fornecidas pelo fabricante da corrente e aperte o máximo possível.

## CUIDADO

Ao instalar as correntes para pneus, observe as seguintes precauções:

# Recomendações para direção adversa

- › O tamanho ou a instalação inadequada das correntes para pneus pode danificar as linhas de freio, a suspensão, a carroceria e os pneus do veículo etc. Portanto, escolha as correntes para pneus adequadas e garanta a instalação correta.
- › Ao instalar as correntes para pneus, estacione o veículo em um local plano e longe do tráfego, ligue o sinalizador de emergência e coloque um triângulo de advertência atrás do veículo.
- › Antes de instalar as correntes para pneus, é necessário mudar o modo de energia para o modo OFF e acionar o freio de estacionamento.
- › É proibido instalar correntes para pneus em rodas de emergência ou pneu reserva pequeno.
- › É proibido instalar correntes para pneus quando a pressão dos pneus for insuficiente.
- › Ao usar correntes para pneus, tenha cuidado para não danificar os aros de liga de alumínio.

## CUIDADO

Ao dirigir um veículo equipado com correntes para pneus, observe as seguintes precauções:

- › Depois de instalar as correntes para pneus, não dirija a uma velocidade superior a 40 km/h ou à velocidade máxima recomendada pelo fabricante da corrente para pneus, o que for menor.
- › Depois de instalar as correntes para pneus, certifique-se de verificar se elas estão instaladas corretamente depois de dirigir de 0,5 a 1,0 km para garantir a segurança. Se as correntes dos pneus estiverem soltas, elas precisam ser reapertadas ou reinstaladas.
- › Depois de instalar as correntes para pneus, isso pode ter um efeito adverso no controle do veículo. Evite ao máximo a aceleração e direção repentinas e a frenagem de emergência, caso contrário poderão ocorrer acidentes.
- › Se ouvir as correntes dos pneus batendo na carroceria ou no chassi enquanto o veículo estiver em movimento, pare o carro o mais rápido possível para verificar e reapertá-las. Se o som persistir, reduza a velocidade até que ele pare.
- › Evite dirigir em estradas acidentadas ou sobre buracos.
- › Reduza a velocidade o suficiente antes de entrar em uma curva para garantir que possa controlar o veículo.

# Recomendações para direção adversa

- › Remova as correntes dos pneus o quanto antes em estradas sem neve, caso contrário isso não só afetará o desempenho da direção como também danificará seriamente os pneus.
- › Desligue o sistema de controle eletrônico de estabilidade, caso contrário ele poderá acionar frenagens ou alarmes desnecessários.

## Dicas de direção

Em climas frios, dirija com cuidado e preste atenção à neve e ao gelo na estrada.

- › Ao dirigir em estradas com neve, a neve pode aderir aos para-lamas das rodas. Verifique e limpe-a a tempo, caso contrário poderá causar dificuldades de direção ou um ângulo de direção menor.
- › Se houver neve nos para-brisas dianteiro e traseiro e nos espelhos retrovisores que bloqueie a visão, ela deverá ser limpa a tempo. Ao mesmo tempo, você pode usar a função do desembaçador para melhorar sua visão ao dirigir.
- › Evite frenagem de emergência, aceleração repentina e direção brusca, caso contrário os pneus derraparão facilmente, fazendo com que o veículo perca o controle e cause acidentes.

## ⚠ ATENÇÃO

Ao estacionar temporariamente em estradas com neve, se o motor estiver funcionando e houver neve ao redor, desligue o motor ou dirija o veículo para um local ventilado. Caso contrário, o gás do escapamento do veículo pode entrar no veículo, causando envenenamento por monóxido de carbono, ferimentos graves ou até mesmo a morte.

## Lembrete de direção off-road

- › Dirigir fora de estrada é divertido, mas isso não significa que os motoristas possam encarar isso de forma leviana. A qualquer momento, os motoristas devem tratar a situação que enfrentam com seriedade e cuidado e não correr riscos em áreas perigosas. Caso contrário, será muito perigoso se algo der errado.
- › Na direção off-road, a segurança é prioridade. Certifique-se de que todos os passageiros usem cintos de segurança e que todos os objetos estejam firmemente acomodados no interior do veículo para evitar o risco de objetos em movimento durante a condução.
- › Ao dirigir fora da estrada, não segure o volante pelas partes internas (raios), pois os solavancos violentos poderão girar o volante e ferir suas mãos.

## Recomendações para direção adversa

---

- › Se quiser atravessar um riacho, verifique primeiro a profundidade da água e a firmeza do leito do rio, dirija devagar e tome cuidado para evitar áreas com águas profundas. Se necessário, tome as medidas de segurança necessárias para garantir que o motor ou outros componentes não sejam danificados pela água.
- › Se dirigir por grama, lama, cascalho, areia ou rios, verifique se há folhagens, galhos, cascalho, areia etc., presos na parte inferior do veículo e remova esses detritos. Se continuar a dirigir o veículo com esses detritos presos, isso poderá causar mau funcionamento ou incêndio.
- › Se dirigir na areia, lama, água ou neve, verifique se os freios estão funcionando. A lama e a areia presas ao disco de freio afetarão o efeito de frenagem e poderão danificar os componentes do sistema de freio.
- › Caso dirija em um ambiente empoeirado ou na areia, o filtro de ar será seriamente afetado. Carregue pelo menos um elemento do filtro de ar genuíno para reposição. Ao dirigir em um ambiente empoeirado, verifique-o todos os dias. Verifique-o imediatamente após dirigir na areia. Se encontrar algum problema durante a inspeção, limpe ou substitua com as peças de reposição a tempo, caso contrário, o motor poderá ser danificado.
- › O veículo possui uma distância elevada do solo, o que propicia um campo de visão mais amplo, permitindo que o motorista detecte problemas na estrada a tempo e faça os ajustes necessários ao estilo de direção de acordo com as diferentes condições do terreno.
- › Antes de voltar para a estrada depois de dirigir fora da estrada, remova o lodo e pedras dos pneus. Caso contrário, ao dirigir em alta velocidade na estrada, uma grande quantidade de lodo e pedras nos pneus poderá causar sérios danos as demais partes do veículo. Além disso, verifique se os pneus estão intactos, se há sinais de danos na banda de rodagem e na lateral dos pneus e se os pneus não foram danificados por dirigir em alta velocidade. Ao mesmo tempo, limpe a lama e a poeira das luzes, vidros, para-brisas e placas de licença.

# Recomendações para direção adversa

## ⚠️ ATENÇÃO

- › O veículo tem distância do solo e centro de gravidade elevados. Evite alta velocidade, arrancadas repentinas, curvas fechadas, frenagem de emergência ou manobras bruscas. Caso contrário, o veículo poderá perder o controle ou capotar devido à operação incorreta. Dirija com mais cuidado ao carregar carga no rack de teto, pois o carregamento da carga elevará o centro de gravidade do veículo.
- › Ao se deparar com ventos laterais, reduza a velocidade. O veículo tem distância do solo e centro de gravidade mais elevados, o que o torna mais suscetível a ventos laterais. Reduzir a velocidade pode melhorar o controle do veículo.
- › Ao dirigir em estradas acidentadas, não dirija muito rápido, não pule nem bata em objetos, caso contrário o veículo perderá o controle ou capotará, causando vítimas graves e podendo também danificar seriamente a suspensão e o chassi.
- › Quando precisar dirigir o veículo em uma ladeira íngreme, é melhor subir ou descer a ladeira em linha reta e não dirigir de lado na ladeira íngreme. Devido ao alto centro de gravidade, dirigir de lado em uma ladeira íngreme pode fazer com que o veículo tombe.

## Sugestões de inspeção e manutenção

Quando o veículo off-road passar por areia (condições de estrada empoeirada), lama, água, estradas salinas e outras condições ruins de estrada, verifique os itens a seguir o quanto antes e faça a manutenção ou os reparos conforme necessário:

- › Verifique a buzina.
- › Verifique toda a iluminação do veículo.
- › Verifique se há vazamento de óleo ou fluido na parte inferior do veículo.
- › Verifique se todas as peças da parte inferior do veículo estão normais e intactas e limpe a grama e outros detritos a tempo de eliminar possíveis riscos que possam causar mau funcionamento e incêndios.
- › Verifique se há água ou lama no diferencial, na transmissão e na caixa de transferência (se instalados).
- › Verifique se há água no filtro de ar e nos respectivos tubos.
- › Verifique se há areia no filtro de ar e limpe-o o quanto antes.
- › Verifique se há lama ou detritos no radiador, no condensador, no resfriador de óleo, no intercooler e no ventilador e limpe-os o quanto antes.
- › Verifique se há água ou lama no motor e limpe-o o quanto antes.

## Recomendações para direção adversa

---

- › Verifique se a pressão dos pneus está normal e se há rachaduras ou danos na banda de rodagem e na lateral dos pneus.
- › Pressione levemente o pedal do freio várias vezes e verifique se todas as funções do freio estão intactas.
- › Verifique se há acúmulo de água no guincho (se equipado).
- › Verifique se há danos ou vazamento de óleo no amortecedor.
- › Verifique se há danos na correia do motor (se equipado).

# Recomendações para direção durante o período de amaciamento

## Equipamentos do veículo

Note que este manual contém todos os equipamentos-padrão, nacionais e especiais para esta série de modelos. Portanto, alguns dos equipamentos ou recursos descritos neste manual podem não estar instalados em seu veículo, ou podem estar disponíveis apenas em alguns mercados. Para obter informações específicas sobre a configuração, consulte os materiais de venda relevantes ou a Concessionária Autorizada na qual você adquiriu o veículo.

## Pneus

Conduza seu veículo com cautela e cuidado nos primeiros 500 km para que os pneus possam atingir o nível de aderência esperado.

O mesmo cuidado deve ser tomado quando efetua-se a troca por pneus novos.

## Pastilhas de freio

Durante os primeiros 400 km, pode ser necessário aplicar uma força maior ao pedal de freio para obter uma redução de velocidade ou parada do veículo. Isto se faz necessário devido à necessidade de assentamento das pastilhas e discos de freio.

Para que o assentamento ocorra de forma mais uniforme possível, evite frenagens abruptas, especialmente em altas velocidades. Esse cuidado é necessário também na ocasião das trocas de pastilhas e discos de freios.

### CUIDADO

- › As pastilhas e os discos de freio sofrem desgaste em graus variados, e o grau de desgaste depende muito das condições de uso e do estilo de direção.
- › Dependendo da velocidade do veículo, da força de frenagem e das condições ambientais (como temperatura e umidade), pode ocorrer ruído de frenagem, o que é normal.

## Transmissão

Para garantir o melhor conforto na troca de marchas e prolongar a vida útil da transmissão, uma transmissão nova, uma transmissão após a revisão ou uma transmissão com substituição de óleo para manutenção diária deve passar por um processo de amaciamento, desde a ausência de carga até o aumento gradual da carga, nos primeiros 300 quilômetros de condução. Recomenda-se observar as seguintes precauções:

- › É recomendável dirigir de forma constante com acelerações pequenas e médias e evitar dirigir de forma intensa.

# Recomendações para direção durante o período de amaciamento

---

- › Evite a frenagem de emergência, especialmente em altas velocidades e ao conduzir em ladeiras.
- › Ao esperar em semáforos ou estacionar brevemente, é recomendável mudar a marcha para P e deixar que a transmissão faça o autoaprendizado.

## CUIDADO

- › Durante o período de amaciamento, pode haver um leve solavanco ao trocar as marchas, o que é normal. Esse fenômeno desaparecerá depois que a transmissão estiver totalmente amaciada.
- › Durante o período de amaciamento, pode haver um leve ruído e tremor na cabine ao mudar para a marcha P, o que é normal. Esse fenômeno desaparecerá depois que a transmissão estiver totalmente amaciada.

# Veículos híbridos

## Equipamentos do veículo

Note que este manual contém todos os equipamentos-padrão, nacionais e especiais para esta série de modelos. Portanto, alguns dos equipamentos ou recursos descritos neste manual podem não estar instalados em seu veículo, ou podem estar disponíveis apenas em alguns mercados. Para obter informações específicas sobre a configuração, consulte os materiais de venda relevantes ou a Concessionária Autorizada na qual você adquiriu o veículo.

## Sobre os veículos híbridos

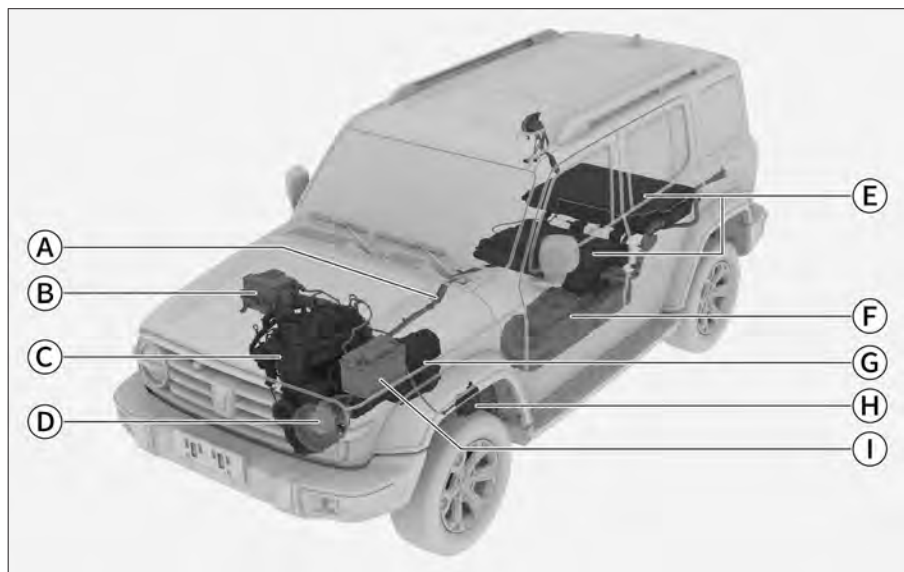

A580CED0C001

- Ⓐ Chicote elétrico de alta tensão
- Ⓑ Controlador do motor
- Ⓒ Motor
- Ⓓ Compressor do ar-condicionado
- Ⓔ Conjunto de baterias de alta tensão
- Ⓕ Tanque de combustível
- Ⓖ Transmissão
- Ⓗ Aquecedor do ar-condicionado
- Ⓘ Bateria 12V

Este veículo é um veículo híbrido e suas características são diferentes das dos veículos a combustível comuns. Familiarize-se com as características dos veículos híbridos e dirija com cuidado.

## ⚠️ ATENÇÃO

- › É proibido tocar, desmontar ou substituir as peças com sinais de aviso de alta tensão ⚠️, cabos laranja e seus conectores no veículo para evitar choques elétricos de alta tensão.
- › Depois que o veículo for ligado, o sistema de energia estará muito quente. Tenha cuidado com a alta tensão e a alta temperatura e sempre siga as instruções da etiqueta de aviso de segurança do veículo.

## ⚠️ CUIDADO

- › Uma temperatura entre -10 e 40°C é a faixa ideal para operação da bateria. Não é recomendável expor continuamente o veículo a altas temperaturas ou a temperaturas extremamente baixas por mais de 24 horas, caso contrário isso poderá reduzir o desempenho da bateria.
- › Quando a temperatura da bateria estiver muito alta ou muito baixa, a recuperação de energia e a potência de saída diminuirão. Em casos extremos, o circuito de alta tensão pode ser interrompido, fazendo com que a bateria pare de funcionar.
- › Há baterias e circuitos de controle de alta tensão dentro do conjunto de baterias. A entrada de qualquer líquido no conjunto de baterias pode causar curtos-circuitos, vazamentos e corrosão da linha de aquisição e do circuito de conexão da bateria. Portanto, não permita a entrada de nenhum líquido no conjunto de baterias.
- › A autonomia pode variar devido aos hábitos de direção (por exemplo, aceleração e desaceleração frequentes), às condições da estrada (por exemplo, declives longos), à temperatura (por exemplo, baixas temperaturas) e ao fato de o equipamento elétrico (por exemplo, ar-condicionado) estar ligado ou não.
- › A bateria é afetada por propriedades químicas e a capacidade da bateria decai naturalmente. Portanto, para veículos que foram usados por um período de tempo, sua autonomia elétrica pura será reduzida.

O sistema híbrido pode usar o motor a combustão interna e o motor elétrico em combinação de acordo com o status operacional do veículo e o modo de condução para melhorar a eficiência do combustível e reduzir as emissões de escapamento.

- › O motor elétrico geralmente conduz o veículo em baixas velocidades.
- › O motor a combustão interna geralmente conduz o veículo em altas velocidades ou durante uma condução mais ativa.

# Veículos híbridos

## Placa de advertência de alta tensão

### ⚠️ ATENÇÃO

- › Todos os componentes do veículo contendo sinais de advertência de alta tensão só podem ser operados por profissionais.
- › Nenhuma pessoa deve usar os dedos, ferramentas, acessórios ou outros objetos de metal para se aproximar ou tocar os componentes contendo sinais de advertência de alta tensão.
- › O gás que vazou ou escapar do conjunto de baterias pode ser tóxico ou inflamável. Afaste-se do veículo em caso de acidente para evitar ferimentos ou até mesmo a morte.



Esta placa está localizada no componente de alta tensão para lembrá-lo do seguinte:

- › O componente contém eletricidade de alta tensão.
- › É proibido desmontar, reparar ou substituir o componente sem autorização. Preste atenção às questões relevantes.
- › Não toque nos componentes de alta tensão, caso contrário poderá haver risco de choque elétrico.



13AEBDE908D4

Essa placa está localizada no conjunto de baterias. Leia e siga atentamente o conteúdo da placa para evitar lesões pessoais graves ou até mesmo a morte.

## **i** AVISO

A aparência e o idioma da etiqueta podem variar de acordo com o país e a região. Consulte o veículo real.

# Veículos híbridos

## Recuperação de energia

A principal função dessa funcionalidade é converter parte da energia cinética durante o processo de frenagem ou derrapagem do veículo em energia elétrica da bateria, aumentando assim a autonomia de cruzeiro do veículo.

O nível de recuperação de energia pode ser definido por meio da tela do visor multimídia, em **【Controle e configurações do veículo】** → **【Condução】**.

### ⚠ ATENÇÃO

A redução de velocidade causada pela recuperação de energia não pode substituir a frenagem convencional. Ao desacelerar e parar, o pedal do freio deve ser pressionado.

### i AVISO

Quando a função de recuperação de energia é ativada e o veículo desacelera significativamente, as luzes de freio podem acender.

### i AVISO

O veículo não recuperará energia nas seguintes situações:

- › Quando o veículo estiver em marcha N.
- › Quando a bateria estiver totalmente carregada.
- › Quando a temperatura da bateria estiver muito alta ou muito baixa.

## Interruptor de segurança da bateria



E37A11F01DEE

O interruptor de segurança da bateria está localizado no compartimento do motor, perto do filtro de ar, e é usado para desconectar ou conectar a fonte de alimentação do sistema de alta tensão.

### ⚠ ATENÇÃO

Nunca tente operar o interruptor de segurança da bateria, que é usado apenas para reparos no veículo e para realizar operações relacionadas à alta tensão.

## Ponto de corte de emergência



70B1E72328F9

O ponto de corte de emergência está localizado na guarnição esquerda do porta-malas e pode ser visto ao abrir a tampa do porta-malas.

O ponto de corte de emergência é um chicote elétrico de baixa tensão com uma marca de corte de emergência. Em uma emergência, esse chicote elétrico pode ser cortado para garantir a segurança da equipe e facilitar o resgate de emergência.

## Marca de corte de emergência

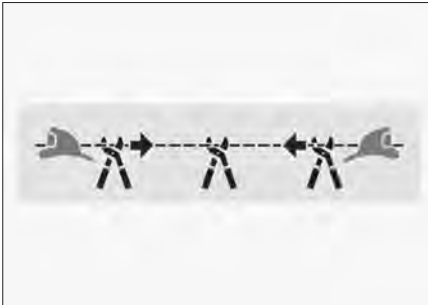

DD512F2B9979

Durante o corte de emergência, é necessário cortar o chicote elétrico de baixa tensão 2 ou 3 vezes dentro da faixa efetiva. Quando cortado apenas uma vez, o chicote pode se reconectar novamente, resultando em ferimentos graves.

## Modo de manutenção de diagnóstico do veículo

O modo de manutenção de diagnóstico do veículo pode ser ativado por meio da tela do visor multimídia, em **【Controle e configurações do veículo】** → **【Outros】** → **【Manutenção do veículo】**.

Depois que o modo de manutenção de diagnóstico do veículo for ativado, o sistema de alta tensão não será mais conectado quando o modo de energia estiver no modo ON. Nesse momento, o veículo não pode entrar no estado de condução e não pode ser carregado.

O modo de manutenção de diagnóstico do veículo sairá automaticamente depois que o modo de energia for alternado para o modo OFF.

### ⚠️ ATENÇÃO

O modo de manutenção de diagnóstico do veículo é proibido quando o carregador estiver conectado para carregamento.

### ⚠️ CUIDADO

O modo de manutenção de diagnóstico do veículo é usado somente durante a manutenção do veículo. Somente técnicos de manutenção qualificados podem ativar esse modo.

## Sobre a reciclagem da bateria

Sempre consulte os requisitos de reciclagem e procure por uma Concessionária autorizada ao trocar ou descartar baterias. Descartar a bateria por conta própria causará poluição ambiental ou poderá causar um acidente.

## ATENÇÃO

- › Não venda, transfira ou modifique as baterias de tração.

Se a bateria for usada ou modificada, de alguma maneira fora do veículo, podem ocorrer acidentes como choque elétrico, geração de calor, emissão de fumaça, vazamento de eletrólito e explosão.

- › Não descarte a bateria por conta própria. Caso contrário, poderão ocorrer danos ambientais e a possibilidade de choque elétrico.
- › Para sua segurança, em nenhuma circunstância a bateria deve ser aberta ou modificada. Se a bateria precisar ser reparada, desmontada, substituída ou descartada, ela deve ser manuseada por uma Concessionária autorizada.

# Botão de ignição (START/STOP)

## Equipamentos do veículo

Note que este manual contém todos os equipamentos-padrão, nacionais e especiais para esta série de modelos. Portanto, alguns dos equipamentos ou recursos descritos neste manual podem não estar instalados em seu veículo, ou podem estar disponíveis apenas em alguns mercados. Para obter informações específicas sobre a configuração, consulte os materiais de venda relevantes ou a Concessionária Autorizada na qual você adquiriu o veículo.

## Interruptor de ignição (START/STOP)

### Interruptor do modo de energia

Quando estiver com a chave inteligente, pressione o interruptor de energia diretamente para alternar o modo de energia.



08C19E66B97A

Sequência	Modo	Função
1	OFF	Os componentes elétricos não estão em funcionamento.

Sequência	Modo	Função
2	ON	Todos os componentes elétricos podem ser usados.

### **i** AVISO

Ao carregar a chave inteligente, pise no pedal do freio, engate a marcha P e pressione o interruptor de energia para dar partida no veículo, independentemente do modo do interruptor de energia.

### **⚠** ATENÇÃO

É proibido mudar o modo de energia para OFF enquanto estiver dirigindo.

### **⚠** CUIDADO

- › Não deixe a chave inteligente no painel de instrumentos, no assoalho, no painel secundário, no porta-luvas ou no porta-malas. Caso contrário, o modo de energia pode não ser alterado.
- › Quando o veículo não estiver ligado, não deixe o modo de energia ligado por muito tempo para evitar que a bateria esgote.
- › Ao sair do veículo, coloque o modo de energia em OFF e leve a chave com você.

## Botão de ignição (START/STOP)

---

**Quando a trava de direção não puder ser destravada**

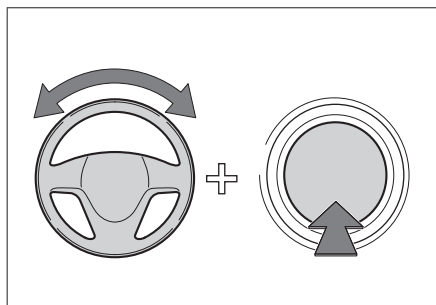

C76883D1FB9A

Ao alternar o modo de energia ou dar partida no veículo, se a central de mensagens exibir que a trava eletrônica da direção não foi destravada, será preciso girar suavemente o volante para a esquerda e para a direita enquanto pressiona o interruptor de energia para destravá-la.

## Equipamentos do veículo

Note que este manual contém todos os equipamentos-padrão, nacionais e especiais para esta série de modelos. Portanto, alguns dos equipamentos ou recursos descritos neste manual podem não estar instalados em seu veículo, ou podem estar disponíveis apenas em alguns mercados. Para obter informações específicas sobre a configuração, consulte os materiais de venda relevantes ou a Concessionária Autorizada na qual você adquiriu o veículo.

## Partida do veículo

### Partida normal

1. Carregue a chave inteligente consigo.
2. Ajuste a posição do banco e adote a postura correta ao dirigir.
3. Confirme se o freio de estacionamento está acionado.
4. Confirme se o câmbio está na marcha P.
5. Pressione o pedal do freio.
6. Pressione o interruptor de energia para dar partida no veículo. (A luz indicadora **READY** no painel de instrumentos acende nesse momento, indicando que o sistema de acionamento está pronto).

### **i** AVISO

Depois de dar a partida no veículo, o motor liga ou desliga automaticamente de acordo com o status do veículo.

## Partida de emergência



3F16A302F793

Se o veículo exibir a mensagem “Por favor, confirme se a chave está no carro” (por exemplo: a chave inteligente está com pouca energia, a proteção da porta ou o para-choque traseiro está seriamente danificado, etc.), coloque a chave inteligente no logotipo  do porta-copos, execute a operação normal de partida do veículo e dê partida no veículo. Se o veículo ainda não puder ser ligado, entre em contato com uma Concessionária autorizada imediatamente.

### **⚠** ATENÇÃO

- › Sempre sente-se no banco do motorista antes de ligar o veículo. Caso contrário, poderá ocorrer um acidente, resultando em ferimentos graves ou até mesmo em morte.
- › Ao dar partida no veículo, não pressione o pedal do acelerador em nenhuma circunstância.

# Partida e desligamento do veículo

› Também é preciso dar partida no veículo quando precisar movê-lo levemente. Caso contrário, poderá ocorrer um acidente.

## **i** AVISO

Tente não deixar o veículo em um ambiente muito frio, pois isso pode fazer com que o veículo não dê partida.

## Desligamento do veículo

### Desligamento normal

1. Depois que o veículo parar, mude a marcha para P.
2. Pressione o interruptor de energia e mude o modo de energia para OFF para desligar o veículo.

## **!** ATENÇÃO

Não toque no motor, no tubo de escape, no radiador e em outras peças em alta temperatura imediatamente após o motor parar, caso contrário há riscos de queimadura.

## **i** AVISO

Depois que o motor estiver funcionando em alta velocidade ou com muita carga por um longo período, é recomendável deixar o motor em marcha lenta por um curto período ou dirigir em baixa velocidade por uma certa distância.

## Desligamento de emergência

Durante o processo de condução (em uma velocidade superior a 5 km/h), quando ocorrer uma emergência, como a impossibilidade de parar o veículo por métodos normais, você pode executar qualquer uma das seguintes operações para desligar o veículo em uma emergência:

- › Pressione o interruptor de energia por mais de 2 segundos.
- › Pressione o interruptor de energia 3 vezes em 2 segundos.

## **!** ATENÇÃO

- › Desligar o veículo durante a condução pode causar uma colisão ou ferimentos graves.
- › Durante a condução, não desligue o veículo à força, a menos que seja uma emergência.

Quando o veículo é desligado à força, a assistência elétrica aos freios e ao volante é perdida, tornando mais difícil pressionar o pedal do freio e mais pesado girar o volante. Portanto, diminua a velocidade o máximo possível antes de desligar o veículo.

## Equipamentos do veículo

Note que este manual contém todos os equipamentos-padrão, nacionais e especiais para esta série de modelos. Portanto, alguns dos equipamentos ou recursos descritos neste manual podem não estar instalados em seu veículo, ou podem estar disponíveis apenas em alguns mercados. Para obter informações específicas sobre a configuração, consulte os materiais de venda relevantes ou a Concessionária Autorizada na qual você adquiriu o veículo.

## Dicas de segurança

### ⚠️ ATENÇÃO

- › Estacionar em vias íngremes pode levar a acidentes, portanto, dirija com segurança e evite estacionamentos arriscados.
- › Quando a inclinação é muito grande, o sistema de freio de estacionamento pode não frear totalmente e pode ser necessário que o pedal de freio precise ser pressionado para evitar que o veículo se desloque.

## Freio de estacionamento eletrônico

### Acionamento do freio de estacionamento



BF6CD6E571E2

- › Quando o veículo estiver parado, mude o modo de energia para o modo OFF para que o freio de estacionamento eletrônico (EPB) seja acionado automaticamente. Nesse momento, a luz indicadora do freio de estacionamento (Ⓢ) no painel de instrumentos acende.
- › Se não for necessário acionar o freio de estacionamento, pressione e segure o interruptor do EPB enquanto muda o modo de energia para o modo OFF.
- › Quando o veículo estiver parado, puxe o interruptor do EPB para cima para acionar o freio de estacionamento. Nesse momento, a luz indicadora do freio de estacionamento (Ⓢ) no painel de instrumentos acende.

# Freio de estacionamento

## Freio de emergência

Em uma emergência, puxe o interruptor do EPB para cima e mantenha-o nessa posição para usar o sistema EPB para frear o veículo.

O freio de emergência pode ser cancelado soltando o interruptor do EPB ou pressionando o pedal do acelerador.

### ⚠️ ATENÇÃO

A função de freio de emergência só pode ser usada em situações de emergência (como quando o pedal do freio está bloqueado).

## Liberação do freio de estacionamento



AEFEB18C1AB7

Quando o modo de energia estiver no modo ON, pise no pedal do freio e pressione o interruptor do EPB para liberar o freio de estacionamento. Nesse momento, a luz indicadora do freio de estacionamento (P) no painel de instrumentos apaga.

## **i** AVISO

Se o veículo for desligado de forma anormal, a luz de advertência de falha do freio de estacionamento (P) no painel de instrumentos acenderá quando o veículo for ligado novamente. Nesse caso, o sistema precisa passar pelo autoaprendizado. Puxe o interruptor do EPB primeiro, depois pise no pedal do freio e pressione o interruptor do EPB para liberar o EPB normalmente.

## Função de freio de estacionamento automático



76914DAA227F

Quando o veículo está em um declive, encontra um sinal vermelho ou para e arranca, a função de assistente de parada automática (AVH) permite que o motorista evite pressionar o pedal do freio por muito tempo ou acionar frequentemente o freio de estacionamento eletrônico. Isso deixa o motorista mais confortável e reduz o risco de rolagem do veículo.

Feche a porta do motorista, aperte o cinto de segurança do motorista, dê a partida no veículo e pressione o botão do AVH para ativar ou desativar a função de assistente de parada automático.

## Como usar

1. Ligue a função de assistente de parada automática. Nesse momento, a função ficará em estado de prontidão com a luz indicadora (amarela) (ⓐ) no painel de instrumentos acesa.
2. Pressione o pedal do freio para parar o veículo e o veículo acionará automaticamente o freio de estacionamento. Nesse momento, a função de assistente de parada automática está em estado de funcionamento e a luz indicadora (verde) (ⓑ) no painel de instrumentos acenderá.
3. Quando a alavanca de câmbio está na marcha D, M ou R e o pedal do acelerador é pressionado, o freio de estacionamento é liberado automaticamente.

Se o pedal do acelerador não for pressionado por um longo período, a função de assistente de parada automática será desativada e o veículo passará automaticamente para o estacionamento eletrônico para aplicar a força de frenagem.

As situações a seguir forçarão a saída da função de assistente de parada automática:

- › O cinto de segurança do motorista é liberado.
- › A porta do motorista é aberta.
- › Mudar o modo de energia para a posição OFF.
- › Após a função de assistente de parada automática funcionar por mais de 3 minutos.

## CUIDADO

No caso de lavagem automática do carro, reboque etc, desative a função de estacionamento automático.

## Função de partida automática

Se o veículo tiver acionado o freio de estacionamento, quando o motorista colocar o cinto de segurança e pressionar o pedal do acelerador, o sistema detecta a intenção do motorista de sair e o freio de estacionamento é liberado automaticamente.

Para evitar que o veículo role em um declive, é necessária uma maior tração.

# Operação de mudança de marchas

## Equipamentos do veículo

Note que este manual contém todos os equipamentos-padrão, nacionais e especiais para esta série de modelos. Portanto, alguns dos equipamentos ou recursos descritos neste manual podem não estar instalados em seu veículo, ou podem estar disponíveis apenas em alguns mercados. Para obter informações específicas sobre a configuração, consulte os materiais de venda relevantes ou a Concessionária Autorizada na qual você adquiriu o veículo.

## Introdução às marchas

### **Marcha de estacionamento (P)**

A marcha P é usada para auxiliar no estacionamento. Na marcha P, a transmissão é travada mecanicamente para evitar a rotação.

### **Marcha à ré (R)**

A marcha R é usada para dar ré.

### **Marcha neutra (N)**

A marcha N é uma marcha não motorizada onde o sistema de transmissão está em um estado não motorizado.

### **⚠️ ATENÇÃO**

- › Ao estacionar temporariamente na marcha N, lembre-se de acionar o freio de estacionamento ou pisar no pedal do freio. Caso contrário, o veículo poderá andar inadvertidamente e causar acidente.

- › É proibido dar ré no veículo na marcha neutra, caso contrário, há risco de acidente.

### **Modo automático (D)**

A marcha D é recomendada para a condução normal.

Quando a marcha está em D, a transmissão pode se ajustar automaticamente à marcha apropriada de acordo com a velocidade do veículo e a aceleração necessária para obter a melhor economia.

### **Modo manual (M)**

Ao acelerar para ultrapassar ou dirigir em subidas e descidas, é recomendável usar a marcha M.

Em estradas esburacadas, rampas e outras condições de estrada, recomenda-se usar uma marcha mais baixa da marcha M.

## Método de mudança de marchas

Depois que o veículo é ligado, as operações normais de mudança de marcha podem ser realizadas. O pedal do freio deve ser pressionado antes da partida do veículo, caso contrário o veículo se moverá sozinho quando a alavanca de câmbio estiver na marcha de condução.

# Operação de mudança de marchas

## ⚠ ATENÇÃO

Para evitar danos ao veículo ou acidentes, a marcha deve ser trocada depois que o veículo estiver completamente parado.

## i AVISO

Após a conclusão da operação de troca de marchas, confirme se a marcha correta foi engatada.

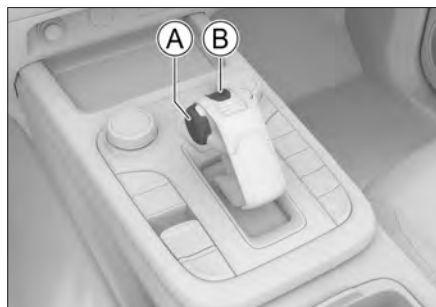

B2699E3CC212

- Ⓐ Botão de destravamento
- Ⓑ Botão da marcha de estacionamento

## Engate da marcha P

Quando o veículo estiver parado, pressione o botão da marcha de estacionamento.

## i AVISO

O veículo mudará automaticamente para a marcha P nas seguintes situações.

- › Quando o veículo estiver parado e o modo de energia for alterado para o modo OFF.

- › Quando a velocidade do veículo for inferior a 2 km/h, a porta do lado do motorista estiver aberta e o cinto de segurança do motorista estiver desatado.
- › Quando a velocidade do veículo for inferior a 2 km/h, a porta do lado do motorista deve estar aberta, e os pedais do freio e do acelerador não devem ser pressionados.

## Mudança de marcha para D, R, N ou M



065830D08348

Empurre a alavanca de câmbio brevemente na direção desejada e solte a alavanca para retornar automaticamente à posição central.

Para sair de P ou engatar R, pressione o pedal do freio e pressione o botão de destravamento. Para engatar D, pressione o pedal do freio.

Depois de engatar D, mova a alavanca de câmbio para trás para engatar M. Mova a alavanca de câmbio para trás novamente para engatar D.

# Operação de mudança de marchas

A marcha engatada é exibida na alavanca de câmbio e no centro de informações no painel de instrumentos.

## ⚠️ ATENÇÃO

Se o painel de instrumentos exibir informações de falha relacionadas à transmissão, esta poderá entrar em modo de operação de emergência. Nesse modo, a troca para marchas específicas poderá ser possível, ou poderá ser impossível, e o veículo desligará automaticamente. Por favor, estacione em um local seguro o mais rápido possível e entre em contato com uma Concessionária autorizada.

## Método de mudança de marchas no modo manual

### ℹ️ AVISO

No modo manual, se a velocidade do motor for muito alta ou muito baixa, a transmissão se ajustará automaticamente à marcha apropriada para proteger o motor.

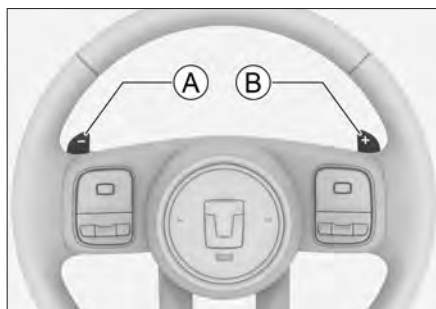

9B66FF3EB7B8

Ⓐ Borboletas de redução da marcha

## Ⓑ Borboletas de aumento da marcha

As borboletas de câmbio permitem aumentar ou diminuir a marcha sem tirar as mãos do volante.

Ao dirigir no modo manual, você pode aumentar ou diminuir a marcha manualmente movendo as borboletas de câmbio no volante.

Ao dirigir no modo automático, você pode ativar temporariamente o modo manual movendo as borboletas de câmbio no volante. Nesse momento, você pode aumentar ou diminuir a marcha manualmente movendo as borboletas de câmbio.

Ao dirigir no modo manual temporário, levantar a borboleta de câmbio para cima e mantê-la nessa posição ou não operar a borboleta de câmbio por um longo período de tempo retornará ao modo automático.

## Destravamento de emergência da marcha P

Se a alavanca de câmbio não puder ser trocada da marcha P para outras marchas na operação normal, a operação de destravamento de emergência da marcha P pode ser executada.

# Operação de mudança de marchas

## ⚠ CUIDADO

- › Quando essa falha ocorrer, é recomendável entrar em contato com uma Concessionária autorizada para resolver o problema. A operação por conta própria pode danificar as peças relevantes do veículo.
- › Quando a alavanca de câmbio precisar de destravamento de emergência, isso significa que há um problema com o veículo e que é preciso levá-lo a uma Concessionária autorizada para o reparo.

1. Desligue o veículo e mude o modo de energia para o modo ON para confirmar que o freio de estacionamento está aplicado.
2. Abra o porta-objetos e remova a almofada no fundo do mesmo.



3. No entalhe da tampa quadrada, use uma chave de fenda de cabeça chata envolvida em um pano para abrir a tampa e ver o cabo de destravamento da engrenagem P.



4. Gire a alça de destravamento da engrenagem P no sentido anti-horário em cerca de 60 graus para entrar no slot deslizante.

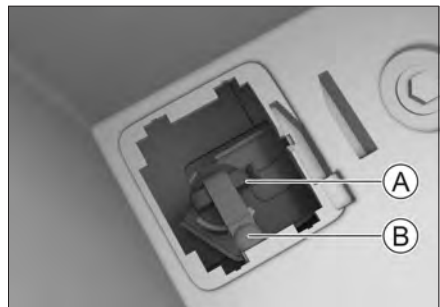

- Ⓐ Alça do cabo de destravamento da engrenagem P
- Ⓑ Corda

# Operação de mudança de marchas

2

Dirigir

5. Levante a corda e puxe a alça de destravamento até o topo, mantendo-a nessa posição por cerca de 18 segundos. Quando o painel de instrumentos exibir a marcha N ou a luz indicadora da marcha N na alavanca de câmbio acender, isso significa que a marcha P foi destravada com sucesso. A transmissão está na marcha N nesse momento. Solte a corda.
6. Quando o veículo for movido, acione o freio de estacionamento e siga as etapas inversas para reiniciar a alavanca de destravamento da marcha P.

## **i** AVISO

Em qualquer uma das situações a seguir, a transmissão retornará automaticamente à marcha P. Se necessário, repita as etapas de destravamento de emergência da marcha P.

- › Quando o modo de energia é alterado.
- › Ao estacionar, quando o motorista abre a porta do motorista sem usar o cinto de segurança.

## Movimentação inicial automática (Creeping)

Depois que o veículo for ligado, mude para a marcha de condução, solte o freio de estacionamento e solte o pedal do freio. Quando o veículo estiver sujeito a menos resistência, não será necessário pressionar o pedal do acelerador, e o veículo poderá avançar lentamente.

## Partida

### Partida normal

1. Feche a porta, aperte o cinto de segurança e confirme se o freio de estacionamento está acionado.

2. Dê partida no veículo.

3. Pressione o pedal do freio e mude para a marcha D.

Se for necessária maior tração ao dar a partida (como em uma subida etc.), é recomendável mudar para a marcha M.

4. Solte o pedal do freio e, em seguida, pressione suavemente o pedal do acelerador para acelerar o veículo.

## **i** AVISO

Quando o veículo der a partida, o freio de estacionamento será liberado automaticamente.

### Controle de largada

1. Feche a porta, aperte o cinto de segurança e confirme se o freio de estacionamento está acionado.

# Operação de mudança de marchas

2. Dê partida no veículo e mude o modo de condução para o modo 2H padrão.
3. Entre no modo avançado, mude o modo de condução no modo avançado para o modo agressivo e coloque o ESC em OFF (TCS&VDC\_OFF ou ALL\_OFF).
4. Pressione o pedal do freio com o pé esquerdo, mude a marcha para D e solte o freio de estacionamento.
5. Pressione totalmente o pedal do acelerador com o pé direito. Nesse momento, o painel de instrumentos indicará que o **【controle de largada está ativado】**.
6. Solte o pedal do freio e o veículo iniciará a largada até que a partida seja concluída.

## **i** AVISO

- › Se o pedal do freio não for liberado por um longo período (cerca de 7 segundos), o veículo entra no **【estado de tempo limite】** e o painel de instrumentos avisa que o controle de largada foi temporizado para proteger a embreagem e o sistema de freio. Ao entrar no estado de tempo limite, é necessário soltar os pedais do freio e do acelerador, sendo possível sair desse estado após cerca de 10 segundos para executar o próximo controle de largada.

- › Em comparação com a partida normal, o controle de largada aumentará a carga nas partes relevantes do sistema de transmissão e agravará o desgaste e a deterioração da embreagem. Para proteger a vida útil dos componentes, não use essa função continuamente ou sem restrições.

## **!** ATENÇÃO

- › Dirija sempre com cuidado e de acordo com as leis de trânsito.
- › Use essa função somente quando você determinar que é seguro com base nas condições de tráfego ao redor.
- › Evite usar essa função em estradas escorregadias. Caso contrário, o veículo perderá o controle e causará um acidente.

## **i** AVISO

Quando a bateria estiver com pouca energia ou a temperatura estiver muito baixa ou muito alta, o controle de largada pode não estar disponível.

## Estacionamento

1. Depois de soltar o pedal do acelerador, pressione o pedal do freio.

# Operação de mudança de marchas

## **i** AVISO

Este veículo usa um sistema eletrônico de frenagem assistida, que é um pouco diferente da experiência dos modelos de frenagem assistida a vácuo. Por exemplo, depois de pressionar o pedal do freio para parar o veículo, você ainda pode continuar a pressioná-lo até a posição máxima (para baixo), o que é normal.

2. Depois que o veículo parar, engate a marcha P.
3. Aplique o freio de estacionamento conforme necessário ou desligue o veículo diretamente.

## **i** AVISO

Após desligar o veículo, o veículo acionará automaticamente o freio de estacionamento.

4. Solte o pedal do freio.

## **⚠** CUIDADO

- › Quando precisar parar temporariamente em um declive, pressione o pedal do freio ou acione o freio de estacionamento. É proibido usar o pedal do acelerador ou a função de movimentação inicial automática (Creeping) para evitar que o veículo deslize, caso contrário isso danificará a transmissão.
- › É proibido estacionar somente na marcha P em um declive, caso contrário isso danificará a transmissão.

- › Ao estacionar em um declive, se necessário, calce as rodas para evitar que o veículo deslize.

### Equipamentos do veículo

Note que este manual contém todos os equipamentos-padrão, nacionais e especiais para esta série de modelos. Portanto, alguns dos equipamentos ou recursos descritos neste manual podem não estar instalados em seu veículo, ou podem estar disponíveis apenas em alguns mercados. Para obter informações específicas sobre a configuração, consulte os materiais de venda relevantes ou a Concessionária Autorizada na qual você adquiriu o veículo.

### Pedal de freio macio

A função de frenagem de conforto pode ser ativada ou desativada por meio da tela do visor multimídia, em **【Controle e configurações do veículo】** → **【Condução】** → **【Ajuste de sensibilidade do pedal de freio】**.

Durante as frenagens e a paradas normais, a função de frenagem de conforto pode proporcionar ao motorista uma sensação de frenagem suave e reduzir a sensação da frenagem.

Durante a frenagem e a parada de emergência, a função de frenagem de conforto será desativada automaticamente para evitar um impacto negativo na operação de frenagem.

#### AVISO

A frenagem de conforto só funciona ao frear em baixa velocidade na marcha à frente, em estradas planas ou em pequenos declives.

# Modo de direção assistida

## Equipamentos do veículo

Note que este manual contém todos os equipamentos-padrão, nacionais e especiais para esta série de modelos. Portanto, alguns dos equipamentos ou recursos descritos neste manual podem não estar instalados em seu veículo, ou podem estar disponíveis apenas em alguns mercados. Para obter informações específicas sobre a configuração, consulte os materiais de venda relevantes ou a Concessionária Autorizada na qual você adquiriu o veículo.

## Modo de assistência do volante

Comutação individual: altere o modo de direção assistida por meio da tela do visor multimídia, em **【Controle e configurações do veículo】** → **【Condução】** → **【Modo de assistência de direção】**, incluindo conforto, normal e esportivo.

Comutação vinculada: ao alternar o modo de condução ou o sistema de controle para todos os terrenos, o modo de direção assistida também será alternado de forma vinculada.

Modo para todos os terrenos	Modo de condução
4H para Neve	Esportivo
2H Padrão, 4H Padrão, 4L Padrão, Lama, Areia, Pedras, Montanha, Câncavo e Estradas Acidentadas	Conforto

### **i** AVISO

Ao alternar o modo de condução, as seguintes condições devem ser atendidas:

- › O sistema de direção assistida elétrica deve estar funcionando normalmente.
- › A velocidade do veículo deve ser inferior a 125 km/h.
- › Nenhuma operação de direção óbvia deve ser realizada.

### **Conforto**

Aumenta a potência da direção e torna a direção é mais fácil, sendo adequado para ambientes de direção com tráfego congestionado, como áreas urbanas.

### **Normal**

Adequado para hábitos gerais de direção.

### **Esportivo**

Reduz a assistência à direção e aumenta o feedback do volante. É recomendável usá-lo em altas velocidades, na chuva e na neve etc.

## Equipamentos do veículo

Note que este manual contém todos os equipamentos-padrão, nacionais e especiais para esta série de modelos. Portanto, alguns dos equipamentos ou recursos descritos neste manual podem não estar instalados em seu veículo, ou podem estar disponíveis apenas em alguns mercados. Para obter informações específicas sobre a configuração, consulte os materiais de venda relevantes ou a Concessionária Autorizada na qual você adquiriu o veículo.

## Como alternar o modo de energia

### Método de troca

Depois de ligar o veículo, o modo de energia pode ser definido como elétrico (EV), híbrido (HEV) ou inteligente por meio da tela do visor multimídia, em **【Configurações do veículo】** → **【Condução】** → **【Modo de potência】**.

### **i** AVISO

Quando o veículo opera no modo elétrico puro ou no modo inteligente, é possível acionar o modo padrão de condução em todos os terrenos (2H). Ao selecionar qualquer outro modo de condução off-road, o modo de propulsão é automaticamente revertido para o modo híbrido.

## Introdução aos modos

- › Elétrico (EV): quando a energia da bateria é maior do que um determinado valor, você pode mudar para o modo elétrico (EV). No modo elétrico (EV), o motor a gasolina não precisa funcionar, e o veículo é totalmente acionado pelo motor elétrico, o que proporciona uma experiência de direção comparável à de um veículo elétrico puro e é adequado para dirigir em vias urbanas.

### **i** AVISO

- › Ao dirigir no modo elétrico (EV) com o modo de direção 2H, em ultrapassagens e outros cenários com um aumento na demanda de energia, o sistema dará partida temporariamente no motor de combustão interna para garantir que o modo elétrico (EV) não saia em cerca de 20 segundos para melhorar a capacidade de direção de todo o veículo e evitar a troca frequente de modos de energia.
- › Quando a energia da bateria for inferior a um determinado valor ou houver outras restrições, o modo elétrico (EV) será automaticamente encerrado, com a exibição dos avisos relevantes no painel de instrumentos.

# Modo de energia

› Híbrido (HEV): o motor elétrico e o motor a gasolina acionam o veículo em conjunto. Quando a velocidade do veículo é baixa, o veículo usa mais o motor elétrico para dirigir. À medida que a velocidade do veículo aumenta, a proporção de acionamento do motor elétrico diminui gradualmente, aproximando-se gradualmente da faixa operacional ideal do motor de combustão interna, de modo que a eficiência térmica do motor de combustão interna possa ser sempre mantida em um nível alto para economizar energia e para a condução em várias condições de estrada.

› Inteligente: o sistema carregará de acordo com a demanda de energia do usuário, dando prioridade à eletricidade ao dirigir em baixas velocidades e a combustão interna ao dirigir em altas velocidades. As seguintes opções de subconfiguração podem ser definidas de acordo com as necessidades de uso:

Modo acampamento: o sistema reservará automaticamente um nível de energia mais alto na bateria para alimentar equipamentos elétricos externos.

Personalizado: o sistema gerencia a energia da bateria de acordo com a demanda de energia e prioriza o carregamento da bateria com o limite de carregamento definido como meta, usando o motor de combustão interna para dirigir em estradas não congestionadas, enquanto acumula energia para possíveis estradas congestionadas no futuro, otimizando o consumo geral de energia de toda a viagem. O limite de carregamento padrão é definido como 30%. Além disso, esse modo inclui um interruptor de conservação forçada de energia. Quando ligado, o motor de combustão interna dará partida mais ativamente e carregará o veículo, sendo adequado para cenários com necessidades de conservação forçada de energia.

## AVISO

› Se o destino da viagem estiver próximo ou se houver um dispositivo de carregamento perto do destino, o valor da reserva de energia poderá ser ajustado para baixo e a energia armazenada poderá ser usada para dirigir o veículo e reduzir o consumo de combustível.

- › Se o destino da viagem estiver longe ou se estiver dirigindo em estradas congestionadas, bloqueadas ou em outras condições ruins, o valor da reserva de energia pode ser ajustado para um valor mais alto para garantir que o veículo tenha energia suficiente para aumentar a autonomia de cruzeiro.

# Sistema de controle para todos os tipos de terreno

## Equipamentos do veículo

Note que este manual contém todos os equipamentos-padrão, nacionais e especiais para esta série de modelos. Portanto, alguns dos equipamentos ou recursos descritos neste manual podem não estar instalados em seu veículo, ou podem estar disponíveis apenas em alguns mercados. Para obter informações específicas sobre a configuração, consulte os materiais de venda relevantes ou a Concessionária Autorizada na qual você adquiriu o veículo.

## Introdução ao sistema de controle para todos os tipos de terreno

Em condições de estrada complexas, esse sistema otimizará automaticamente os vários sistemas de controle do veículo para se adaptar ao terreno correspondente de acordo com o modo de direção selecionado, melhorando efetivamente a capacidade de ultrapassagem, a estabilidade e a capacidade off-road do veículo.

## Troca da tração nas quatro rodas



D2848AF6DBC

Gire o botão de modo de tração nas quatro rodas para alternar entre os modos 2H, 4H e 4L. Quando um modo for selecionado, a luz indicadora correspondente piscará. Depois que a troca for concluída, a luz indicadora ficará acesa.

- › Como alternar entre 2H e 4H: Quando o modo de energia estiver no modo ON ou o veículo for ligado, o veículo estiver parado ou dirigindo em linha reta a uma velocidade inferior a 80 km/h, gire o botão de tração nas quatro rodas.
- › Como entrar ou sair do modo 4L: Depois que o veículo for ligado, certifique-se de que o veículo esteja parado, coloque a alavanca de câmbio na marcha N e gire o botão de tração nas quatro rodas.

# Sistema de controle para todos os tipos de terreno

## **i** AVISO

- › Se a troca do modo de condução estiver anormal ou se o painel de instrumentos exibir informações relevantes de alerta, siga o alerta no painel para operar, confirme se as condições de troca foram atendidas e tente trocar novamente.
- › Ao alternar o modo de condução, pode haver um som de colisão mecânica e uma leve trepidação do veículo, o que é um fenômeno normal.
- › Nos modos 4H e 4L, o sistema de controle de cruzeiro é desativado e o sistema de controle eletrônico de estabilidade é desligado por padrão.

## **!** CUIDADO

- › Não use os modos 4H ou 4L ao dirigir em estradas e ruas normais ou rodovias. Caso contrário, haverá ruído, desgaste severo dos pneus, aumento do consumo de combustível, danos ao sistema de acionamento e outros problemas.
- › Quando as rodas traseiras do veículo puderem derrapar em gelo ou neve, é proibido mudar o seletor de tipo terreno.
- › Ao dirigir no modo 4H, a velocidade do veículo deve ser inferior a 80 km/h, caso contrário um alarme será acionado e as peças do veículo poderão ser danificadas.

- › Ao dirigir no modo 4L, a velocidade do veículo deve ser inferior a 40 km/h e curvas com ângulo acentuado devem ser evitadas, caso contrário um alarme será acionado e as peças do veículo poderão ser danificadas.

- › Ao alternar entre os modos 2H e 4H (ou 4L), pode haver um atraso na mudança da tração nas quatro rodas (a luz indicadora no botão de tração nas quatro rodas continua a piscar e o painel de instrumentos solicita a movimentação do veículo). Nesse momento, tente dirigir em linha reta a uma velocidade baixa (velocidade inferior a 5 km/h) e mova o veículo levemente para completar a troca.

Ao entrar ou sair do modo 4L, se não houver nenhum aviso de atraso na mudança da tração nas quatro rodas, o veículo deve ser mantido parado e a marcha deve ser mantida em N até que a mudança de modo seja concluída, caso contrário a caixa de transferência poderá ser danificada.

- › Ao dirigir no modo 4L, se a marcha for trocada para o modo manual, o sistema de controle de descida de ladeiras será ativado automaticamente. Nesse momento, para garantir a segurança da condução, não desligue o sistema de controle de descida de ladeiras.

# Sistema de controle para todos os tipos de terreno

## Introdução aos modos

O modo 2H é adequado para estradas pavimentadas ou estradas não pavimentadas com boa aderência.

O modo 4H é adequado para estradas não pavimentadas com baixa aderência (como estradas com neve, lama e areia).

O modo 4L é adequado para condições de estrada como subida de declives íngremes e resgate de veículos.

### ⚠ CUIDADO

Não coloque o veículo em situações de cabo de guerra, voo (a velocidade do motor aumenta drasticamente após perder o controle, excede a velocidade máxima permitida e atinge um nível perigoso) e outros cenários anormais de uso violento por muito tempo, caso contrário, isso pode causar danos aos componentes relacionados e afetar a vida útil do veículo.

## Interruptor para todos os terrenos

### ⚠ CUIDADO

› O uso do modo de potência incorreto fará com que o veículo responda incorretamente às condições da estrada, reduzindo assim a vida útil do sistema de suspensão e transmissão.

› O motorista deve avaliar o terreno com antecedência e iniciar o modo para todos os terrenos correspondente antes de o veículo entrar em um terreno complexo para evitar a perda de controle do veículo.

O sistema de controle para todos os terrenos depende do modo de tração nas quatro rodas. Primeiro, alterne o modo de tração nas quatro rodas e, em seguida, alterne o modo para todos os terrenos correspondente.

### Modo 2H

O padrão no modo 2H é o 2H padrão □, e outros modos não podem ser alternados.

### Alternar entre os modos 4H



Quando o modo de energia estiver no modo ON e o veículo estiver no modo 4H, pressione o botão "Neve" ❄ para alternar entre os modos 4H para neve ❄ e 4H padrão □.

# Sistema de controle para todos os tipos de terreno





## **i** AVISO

- › Se você pressionar o botão “Neve” em um modo que não seja 4H, o painel de instrumentos solicitará que você entre no modo 4H primeiro. Ao entrar no modo 4H, o painel de instrumentos exibirá o ícone do modo e o ícone 4H.
- › Quando a velocidade do veículo exceder 80 km/h, será impossível mudar para o modo 4H para neve ❄️.

## Alternar entre os modos 4L



D24B467D3EF3

Com o modo de energia no estado ON, quando a tração nas quatro rodas está no modo 4L, o botão pode ser girado para alternar entre os modos 4L padrão , 4L para lama e areia , 4L para rochas , 4L para montanha  e 4L para estrada acidentada . Quando um modo for selecionado, a luz indicadora correspondente acenderá.

## **i** AVISO

- › Se o botão for girado para um modo que não seja 4L, o painel de instrumento solicitará que você entre no modo 4L primeiro. Ao entrar no modo 4L, o painel de instrumentos exibirá o ícone do modo e o ícone 4L.
- › Ao alternar entre os modos 4L, as funções auxiliares correspondentes serão ativadas ou desativadas automaticamente, como o bloqueio do diferencial. Verifique a luz indicadora do botão correspondente, a luz indicadora no painel de instrumentos ou os avisos relacionados.

## Memorização do modo de potência

Essa função pode ser ativada ou desativada por meio da tela do visor multimídia, em **【Controle e configurações do veículo】** → **【Condução】** → **【Memorização do modo de potência】**. Depois que a função é ativada, toda vez que o veículo é ligado, o sistema usa como padrão o último modo de condução usado.

## **i** AVISO

Devido às diferentes configurações do veículo, alguns modelos não têm uma função de memória do modo de condução. Consulte o veículo real para obter detalhes.

# Sistema de controle para todos os tipos de terreno

## Introdução aos modos

› Modo 2H padrão : adequado para estradas, estradas pavimentadas, estradas de asfalto, estradas de cimento ou estradas rígidas cobertas com uma pequena quantidade de gelo e neve. Proporciona uma experiência de direção otimizada e equilibrada em uma boa superfície de estrada.

› Modo 4H padrão : adequado para condições de estrada solta e escorregadia, como desertos, florestas tropicais e lama rasa, otimizando o controle do acelerador para melhorar a resposta e a saída de torque. A conexão rígida da tração nas quatro rodas não é adequada para dirigir em estradas pavimentadas.

Modo 4H para neve : adequado para dirigir em estradas escorregadias, com neve rasa, gelo, grama e cascalho. O veículo arranca em segunda marcha e a potência de saída da tração nas quatro rodas é suave, com bom controle de direção e estabilidade.

› Modo 4L padrão : adequado para condições de estrada como subida de declives íngremes e resgate de veículos. Ao aumentar a taxa de redução do primeiro estágio, o veículo pode obter tração máxima e fornecer suporte de potência eficaz ao subir ladeiras íngremes e resgatar veículos.

Modo 4L para lama e areia : adequado para condições de estrada escorregadias e fáceis de afundar, como sulcos lamacentos, neve profunda e mistura de areia e solo. A marcha reduzida produz maior potência. Aproveite ao máximo a aderência de cada roda para dar ao veículo uma grande potência e capacidade off-road.

Modo 4L para rochas : Aplicável a condições de subida com degraus ou pedras, bloqueia automaticamente o bloqueio do diferencial equipado no veículo, otimiza a resposta do acelerador e a saída de torque e melhora a capacidade de subida do veículo.

Modo 4L para montanha : Aplicável a condições de estrada esburacadas e escorregadias com montanhas e colinas, solo e pedras, melhora a potência e a estabilidade do veículo para um melhor controle do veículo.

Modo 4L para estrada acidentada : Aplicável a condições de estrada acidentadas. A marcha reduzida proporciona maior potência ao veículo. Por meio do controle de deslizamento limitado eletrônico, as rodas que não deslizam podem obter um torque forte, melhorando a capacidade de ultrapassagem do veículo.

# Sistema de controle para todos os tipos de terreno

## Modo Expert

É possível personalizar o modo de condução do veículo, o modo de direção e o interruptor do ESC de acordo com as suas necessidades de direção, para que o veículo seja mais adequado ao seu estilo de controle e conforto.



61406A19E59C

Quando o modo de energia estiver no modo ON e o veículo estiver no modo padrão 2H ou padrão 4H, pressione o botão do Modo Expert  e o visor multimídia exibirá uma interface de instruções. Após a confirmação, você poderá entrar na interface do Modo Expert.

### Interface do Modo Expert

Três modos podem ser personalizados na interface do Modo Expert, e um modo de corrida off-road de alta velocidade está predefinido.

Toque no botão **【Redefinir】** para restaurar as configurações padrão do sistema.

Toque no botão **【Sair】** para sair do Modo Expert.

Quando a interface do Modo Expert estiver oculta, pressione o botão do Modo Expert  para abrir a interface do Modo Expert novamente.

- › O modo de condução pode ser selecionado como Suave, Confortável e Agressiva.

**Suave:** Melhora a economia de combustível do veículo, adequado para estradas planas e rígidas, como vias urbanas e estradas pavimentadas.

**Confortável:** Combina potência e economia do veículo, adequado para vários tipos de estradas.

**Agressiva:** Aumenta a potência do veículo, proporcionando um nível mais alto de velocidade de resposta e experiência de direção. Adequado para estradas planas com menos veículos e maior alcance de direção.

- › O modo de direção pode ser selecionado como Leve, Conforto e Esportiva. Consulte a introdução para cada modo para mais informações. (▷ Página 148)

- › As configurações do ESC podem ser selecionadas como ALL\_ON, TCS&VDC\_OFF e ALL\_OFF.

**ALL\_ON:** O sistema de controle eletrônico de estabilidade (ESC) está ligado.

**TCS&VDC\_OFF:** O sistema de controle de tração (TCS) e o controle dinâmico de estabilidade do veículo (VDC) estão desligados.

# Sistema de controle para todos os tipos de terreno

ALL\_OFF: O ESC está desligado.

- › **【Reserva de energia】** : O limite de carga do conjunto de baterias pode ser definido por meio de configuração personalizada. O sistema gerencia a energia da bateria de acordo com a demanda de energia e dará prioridade à carga da bateria visando o limite de carga definido. Para obter uma introdução detalhada, consulte “Personalização” em “Troca do modo de energia”.(▷ Página 149)
- › Corrida off-road de alta velocidade: Adequado para corridas off-road no deserto.

## **i** AVISO

Quando o veículo sai da fábrica, o modo de corrida off-road de alta velocidade já vem predefinido, mas o motorista ainda pode ajustar as configurações de acordo com suas próprias necessidades. Ao sair do modo de corrida off-road de alta velocidade, as configurações ajustadas pelo motorista serão redefinidas.

## Precauções ao dirigir um veículo com tração nas quatro rodas

- › É proibido realizar testes de cubo de tração nas duas rodas nos modos 4H e 4L (incluindo quando as rodas dianteiras não giram e as rodas traseiras derapam continuamente na pista de rolamento ou em estradas de gelo e neve).
- › Certifique-se de que o raio de rolagem dos quatro pneus do veículo seja consistente:
  - Se os pneus forem substituídos, os quatro pneus no veículo após a substituição devem ser da mesma marca e modelo;
  - Se a consistência dos pneus não puder ser garantida temporariamente (incluindo a substituição de pneu reserva que não seja de tamanho normal), o modo 2H deve ser usado para a condução e os pneus devem ser substituídos o mais rápido possível (a quilometragem não deve exceder 50 quilômetros) para garantir que a marca e o modelo dos quatro pneus sejam consistentes;
  - Se o alarme de pressão dos pneus soar, a pressão dos pneus deverá ser verificada e corrigida, se necessário.
- › Evite “cavalos de pau”.

# Sistema de controle para todos os tipos de terreno

---

- › Em estradas de alta aderência (como estradas normais e pisos de concreto), os modos 4H e 4L não podem ser usados.
- › Ao usar um macaco para levantar o veículo nos modos 4H e 4L, é proibido dar partida no veículo ou girar os pneus.

Caso contrário, o veículo se soltará do macaco e cairá para frente, o que é muito perigoso.

# Bloqueio do diferencial

## Equipamentos do veículo

Note que este manual contém todos os equipamentos-padrão, nacionais e especiais para esta série de modelos. Portanto, alguns dos equipamentos ou recursos descritos neste manual podem não estar instalados em seu veículo, ou podem estar disponíveis apenas em alguns mercados. Para obter informações específicas sobre a configuração, consulte os materiais de venda relevantes ou a Concessionária Autorizada na qual você adquiriu o veículo.

## Introdução ao bloqueio do diferencial

Quando uma roda motriz derrapa, o bloqueio do diferencial pode garantir que a roda motriz do outro lado ainda possa obter torque suficiente para permitir que o veículo obtenha maior força motriz e, assim, saia do problema.

### **⚠ CUIDADO**

- › É proibido modificar o motor e o sistema de transmissão do veículo para evitar danos ao bloqueio do diferencial.
- › É proibido usar o bloqueio do diferencial em vias pavimentadas.
- › O bloqueio do diferencial só é usado para tirar o veículo de algum problema e deve ser liberado imediatamente após a saída do problema.

- › Depois que o bloqueio do diferencial for travado, o veículo deve ser cuidadosamente controlado e a direção de emergência é proibida, caso contrário isso afetará seriamente a estabilidade do veículo e aumentará o risco de acidentes.

## Bloqueio do diferencial do eixo traseiro controlado eletronicamente





1EA441206697

### **Bloqueio manual**

#### **i** AVISO

As seguintes condições básicas devem ser atendidas para o bloqueio normal:



- › A velocidade do veículo é inferior a 5 km/h.
- › A diferença de velocidade das rodas esquerda e direita deve ser menor que 50 rpm.
- › A função de assistência à direção não deve estar ativada.

Depois de ligar o motor, pressione o botão . Quando a luz indicadora nesse botão acender e a luz indicadora  no painel de instrumentos estiver verde, significa que o bloqueio do diferencial do eixo traseiro foi bloqueado com sucesso.



## ATENÇÃO

Depois que o bloqueio do diferencial for travado, evite curvas com ângulo acentuado, caso contrário os componentes do veículo poderão ser danificados.

## AVISO

Quando o bloqueio do diferencial do eixo traseiro estiver no estado desbloqueado, pressione o botão . A luz indicadora nesse botão pisca por alguns segundos e depois apaga, e a luz indicadora  no painel de instrumentos pisca (em amarelo) por alguns segundos e depois apaga, indicando que o bloqueio do diferencial do eixo traseiro não foi travado. Confirme se as condições são atendidas antes de operar.



## Desbloqueio manual

Depois que o bloqueio do diferencial do eixo traseiro for travado, pressione o botão  novamente. Quando a luz indicadora nesse botão e a luz indicadora  no painel de instrumentos apagarem, isso significa que o bloqueio do diferencial do eixo traseiro foi desbloqueado com sucesso.



## AVISO

Quando o veículo estiver difícil de desbloquear, você pode girar levemente o volante para a esquerda e para a direita para ajudar a desbloquear o veículo.

## Alarme de excesso de velocidade

Depois que o bloqueio do diferencial do eixo traseiro é travado, a velocidade do veículo aumenta para 30 a 40 km/h, a luz indicadora no botão  pisca e a luz indicadora  no painel de instrumentos pisca (em verde), solicitando que o motorista reduza a velocidade.

## Desbloqueio automático por excesso de velocidade

Depois que o bloqueio do diferencial do eixo traseiro é travado, se a velocidade do veículo exceder 40 km/h, o bloqueio do diferencial do eixo traseiro será automaticamente desbloqueado e a luz indicadora no botão  e a luz indicadora  no painel de instrumentos apagarão.

# Bloqueio do diferencial

## Bloqueio vinculado

Ao alternar o sistema de controle para todos os tipos de terreno, o bloqueio do diferencial do eixo traseiro também será vinculado e bloqueado.

Quando o modo para todos os terrenos for alternado para o modo para rochas, o bloqueio do diferencial do eixo traseiro será automaticamente travado depois que as condições de travamento forem atendidas.

Ao alternar o sistema de controle para todos os tipos de terreno para outros modos, o bloqueio do diferencial do eixo traseiro será automaticamente desbloqueado.

### **i** AVISO

Depois que o bloqueio vinculado for acionado, o excesso de velocidade não será desbloqueado automaticamente.

## Bloqueio do diferencial do eixo dianteiro controlado eletronicamente





C691E6A2AAA4

## Bloqueio manual

### **i** AVISO

As seguintes condições básicas devem ser atendidas para o bloqueio normal:

- › A velocidade do veículo deve ser inferior a 5 km/h;
- › O bloqueio do diferencial do eixo traseiro deve estar no estado bloqueado.
- › O modo de condução deve estar no modo 4L.
- › A diferença de velocidade das rodas esquerda e direita deve ser menor que 50 rpm.

Depois de ligar o motor, pressione o botão . Quando a luz indicadora nesse botão acender e a luz indicadora  no painel de instrumentos estiver verde, significa que o bloqueio do diferencial do eixo dianteiro foi bloqueado com sucesso.

### **!** ATENÇÃO

Depois que o bloqueio do diferencial for travado, evite curvas com ângulo acentuado, caso contrário os componentes do veículo poderão ser danificados.

## **i** AVISO

Quando o bloqueio do diferencial do eixo dianteiro estiver no estado desbloqueado, pressione o botão . A luz indicadora nesse botão pisca por alguns segundos e depois apaga, e a luz indicadora no painel de instrumentos pisca (em amarelo) por alguns segundos e depois apaga, indicando que o bloqueio do diferencial do eixo dianteiro não foi travado. Confirme se as condições são atendidas antes de operar.

## **Desbloqueio manual**

Depois que o bloqueio do diferencial do eixo dianteiro for travado, ele poderá ser destravado pelo seguinte método. Após destravar a luz indicadora no botão e a luz indicadora no painel de instrumentos apagam.

- › Pressione o botão para desbloquear o bloqueio do diferencial do eixo dianteiro.
- › Pressione o botão para desbloquear o bloqueio do diferencial do eixo traseiro e o bloqueio do diferencial do eixo dianteiro também será desbloqueado ao mesmo tempo.
- › Depois que o modo de condução sair do modo 4L, o bloqueio do diferencial do eixo dianteiro poderá ser desbloqueado.

## **i** AVISO

Quando o veículo estiver difícil de desbloquear, você pode girar levemente o volante para a esquerda e para a direita para ajudar a desbloquear o veículo.

## **Alarme de excesso de velocidade**

Depois que o bloqueio do diferencial do eixo dianteiro é travado, a velocidade do veículo aumenta para 30 a 40 km/h, a luz indicadora no botão pisca e a luz indicadora no painel de instrumentos pisca (em verde), solicitando que o motorista reduza a velocidade.

## **Desbloqueio automático por excesso de velocidade**

Depois que o bloqueio do diferencial do eixo dianteiro é travado, se a velocidade do veículo exceder 40 km/h, o bloqueio do diferencial do eixo dianteiro será automaticamente desbloqueado e a luz indicadora no botão e a luz indicadora no painel de instrumentos apagarão.

# Modo off-road

## Equipamentos do veículo

Note que este manual contém todos os equipamentos-padrão, nacionais e especiais para esta série de modelos. Portanto, alguns dos equipamentos ou recursos descritos neste manual podem não estar instalados em seu veículo, ou podem estar disponíveis apenas em alguns mercados. Para obter informações específicas sobre a configuração, consulte os materiais de venda relevantes ou a Concessionária Autorizada na qual você adquiriu o veículo.

## Modo off-road

Na interface do aplicativo multimídia, toque no botão **【Modo off-road】** para entrar na interface do modo off-road.

### **i** AVISO

Devido a diferentes configurações de veículos, países e regiões, algumas funções do modo off-road podem não estar instaladas em seu veículo. Consulte o veículo real.

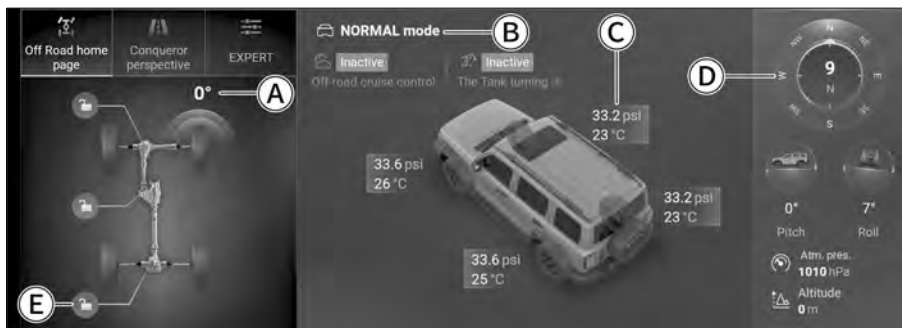

- (A) Direção da roda
- (B) Modo para todos os terrenos
- (C) Temperatura e pressão dos pneus
- (D) Direção da frente do veículo
- (E) Status do bloqueio do diferencial

### Página inicial off-road

Informações relacionadas ao off-road podem ser visualizadas nessa interface.

- › Direção da roda: Exibe a direção da roda e o ângulo de direção.
- › Modo para todos os terrenos: Exibe o modo para todos os terrenos usado pelo veículo.

- › **【Controle de cruzeiro off-road】** : exibe o status operacional do controle de cruzeiro off-road.
- › **【Tank Turn】** : Exibe o estado operacional do sistema Tank Turn (assistência à direção).
- › Pressão e temperatura dos pneus: Exibe a pressão e a temperatura dos pneus. Se a temperatura ou a pressão dos pneus estiver anormal, o valor correspondente será exibido em amarelo.

### **i** AVISO

Devido às diferentes versões de software, o alarme de pneus anormais de alguns modelos pode ser vermelho. Consulte o veículo real.

- › Direção da frente do veículo: Exibe a direção da frente do veículo.
- › Status do bloqueio do diferencial: Exibe o status do bloqueio do diferencial bloqueado ou desbloqueado.
- › **【Ângulo de inclinação】** : Exibe o ângulo de inclinação do veículo.
- › **【Ângulo de rotação】** : Exibe o ângulo de rotação do veículo.
- › **【Altitude】** : Exibe a altitude da posição do veículo.
- › **【Pressão atmosférica】** : Exibe a pressão atmosférica da posição do veículo.

### **Visão inferior**

Depois de ativar a visão inferior, você poderá ver a imagem sob a cabine à medida que o veículo se move. Essa função pode ajudar o motorista a dirigir em condições de estrada mais complexas.

Quando a velocidade do veículo exceder um determinado valor, essa função será automaticamente desativada.

### **Modo Expert**

Toque no botão **【Modo Expert】** para alternar para a interface do respectivo modo. Para obter uma introdução detalhada, consulte “Modo Expert”.(▷ Página 157)

# Sistema de assistência de cruzeiro off-road

## Equipamentos do veículo

Note que este manual contém todos os equipamentos-padrão, nacionais e especiais para esta série de modelos. Portanto, alguns dos equipamentos ou recursos descritos neste manual podem não estar instalados em seu veículo, ou podem estar disponíveis apenas em alguns mercados. Para obter informações específicas sobre a configuração, consulte os materiais de venda relevantes ou a Concessionária Autorizada na qual você adquiriu o veículo.

## Cruzeiro off-road

### Introdução à função

A função de cruzeiro off-road permite manter o veículo na velocidade definida sem pisar no pedal do acelerador ou do freio. Ela pode ser usada quando o modo de condução do veículo estiver no modo 4L e o veículo estiver na marcha D ou M e em baixa velocidade em condições off-road, estradas esburacadas ou quando o veículo estiver sem problemas.

### **i** AVISO

Como o modo de cruzeiro off-road foi projetado para veículos que dirigem em condições off-road, a velocidade de cruzeiro é de 4 a 12 km/h.

### **!** ATENÇÃO

- › O cruzeiro off-road é apenas uma ferramenta auxiliar e não pode substituir o julgamento do motorista sobre as condições da estrada e do tráfego, muito menos a condução do veículo pelo motorista. Em qualquer caso, o motorista deve ser responsável pela segurança do veículo e deve sempre se concentrar em dirigir com cuidado.
- › O uso incorreto do modo de cruzeiro off-road pode causar um acidente. Se o cruzeiro off-road for usado por um longo período, alguns sistemas poderão superaquecer. Nesse momento, a central de informações exibirá uma mensagem de alarme  e o indicador de cruzeiro off-road apagará. Quando isso ocorrer, estacione o veículo em um local seguro imediatamente e desligue-o para resfriar os sistemas.
- › Quando a roda de um lado do veículo derrapar durante o cruzeiro off-road, bloqueie o bloqueio do diferencial do veículo a tempo.

### **!** ATENÇÃO

Em alguns casos, o cruzeiro off-road pode não ser capaz de manter uma velocidade baixa fixa, o que pode causar um acidente. Por exemplo:

- › Declives com grande inclinação.

# Sistema de assistência de cruzeiro off-road

- › Estradas particularmente acidentadas e irregulares.
- › Estradas com neve, gelo ou outras estradas escorregadias etc.

## **A** CUIDADO

A função de cruzeiro off-road não pode ser usada quando o veículo estiver em alta velocidade.

## Para ligar/desligar o sistema



01D2D1832E66



Pressione o botão  no painel de instrumentos auxiliar para ligar ou desligar a função de cruzeiro off-road.

## **i** AVISO

Ao ligar o cruzeiro off-road, as seguintes condições devem ser atendidas:

- › A porta do motorista está completamente fechada.
- › O veículo foi ligado e colocado na marcha N.
- › O veículo está no modo de condução 4L.
- › O freio de estacionamento está liberado.

Quando o cruzeiro off-road estiver ligado, a luz indicadora de cruzeiro off-road  no painel de instrumentos acenderá.

- › Luz indicadora de cruzeiro off-road (branca)  acesa: indica que a função está ligada e o cruzeiro off-road está em preparação.
- › Luz indicadora de cruzeiro off-road (verde)  acesa: indica que a função está ativada. Depois que a função for ativada, mude para a marcha D/M. A função é ativada e o cruzeiro off-road pode entrar automaticamente no estado de funcionamento do cruzeiro.

## Configuração da velocidade de cruzeiro

Há 9 marchas de velocidade de cruzeiro no total. A marcha de velocidade de cruzeiro pode ser definida pelos seguintes métodos e exibida na central de informações.

- › Empurre diretamente a alavanca de controle para cima ou para baixo.

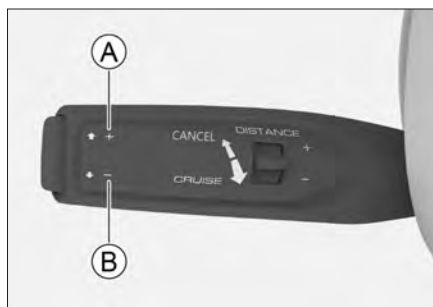

8CECDCE49555

- A** Aceleração
- B** Desaceleração

# Sistema de assistência de cruzeiro off-road

- › Pressione o pedal do acelerador ou o pedal do freio, ajuste o veículo para a marcha de velocidade desejada e, em seguida, solte o pedal.

## **i** AVISO

Quando a velocidade de cruzeiro excede 20 km/h, o cruzeiro off-road entra em estado de espera e quando excede 35 km/h, é automaticamente desligado.

A seguir, estão listados alguns terrenos típicos e as marchas de cruzeiro off-road recomendadas:

Marcha de cruzeiro off-road (valor de referência)	Condições da estrada
1ª marcha~2ª marcha	Estradas com pedras, estradas esburacadas (descidas), estradas com tração irregular etc.
3ª marcha~4ª marcha	Estradas esburacadas (subidas), estradas de cascalho (descidas) etc.
5ª marcha~6ª marcha	Neve, lama, estradas de cascalho (planas ou subidas) etc.
7ª marcha a 9ª marcha	Areia, estradas lamacentas, grama, estradas off-road gerais etc.

## Equipamentos do veículo

Note que este manual contém todos os equipamentos-padrão, nacionais e especiais para esta série de modelos. Portanto, alguns dos equipamentos ou recursos descritos neste manual podem não estar instalados em seu veículo, ou podem estar disponíveis apenas em alguns mercados. Para obter informações específicas sobre a configuração, consulte os materiais de venda relevantes ou a Concessionária Autorizada na qual você adquiriu o veículo.

## Assistência à direção

A função Assistente de manobra em curva fechada (Tank Steering) pode ser acionada quando o controle de cruzeiro off-road (CCO) é utilizado para melhorar o desempenho off-road do veículo e reduzir efetivamente o raio de giro do veículo enquanto mantém a velocidade definida, melhorando assim, o desempenho em curvas.



### Como usar

Depois que o controle cruzeiro off-road (CCO) for ligado, pressione o botão  para ativar ou desativar a função de assistência de manobra em curva fechada.



F594FB8C17E5

Depois que a função for habilitada, a luz indicadora da assistência de manobra em curva fechada  acenderá no painel de instrumentos.

- › Luz indicadora do Assistente de manobra em curva fechada (branca)  acesa: indica que a função está ligada e que a assistência está em preparação.
- › Luz indicadora do Assistente de manobra em curva fechada (verde)  acesa: indica que a função está ativada e a assistência entrará no estado de funcionamento em controle de cruzeiro.

### CUIDADO

Ao ativar a função de assistência de manobra em curva, as seguintes condições básicas devem ser atendidas

- › O veículo deve estar no estado de ativação do cruzeiro off-road.
- › O bloqueio eletrônico do diferencial do eixo traseiro não está bloqueado.
- › O volante está totalmente girado (gire o volante no sentido anti-horário ou horário até o fim).

# Assistência de direção

- › O pedal do acelerador e o pedal do freio não estão pressionados muito fundo.

## **i** AVISO

A função de assistência de manobra em curva funciona melhor na velocidade de mais baixa do cruzeiro off-road.

Quando a velocidade de cruzeiro off-road excede 10 km/h, a função entra no modo de espera. Quando a velocidade de cruzeiro off-road excede 30 km/h, a função assistência de manobra em curva é automaticamente desligada.

## **!** CUIDADO

- › Não use a função de assistência de manobra em curva (Tank Steering) em estradas ou ruas pavimentadas (rodovias normais, estradas de cimento etc.), caso contrário, isso resultará em desgaste anormal dos pneus e acionará mensagens de erro devido ao superaquecimento da pinça de freio.

- › Quando a velocidade do veículo é muito alta ao usar essa função, pode não ser possível sair da assistência de manobra em curva. Nesse momento, a função de proteção contra superaquecimento do calibrador da assistência é ativada. Reinicie o veículo para sair da função. Ao mesmo tempo, dirija o veículo para um local seguro e deixe-o parado por um tempo para permitir que os sistemas esfriem.

## Equipamentos do veículo

Note que este manual contém todos os equipamentos-padrão, nacionais e especiais para esta série de modelos. Portanto, alguns dos equipamentos ou recursos descritos neste manual podem não estar instalados em seu veículo, ou podem estar disponíveis apenas em alguns mercados. Para obter informações específicas sobre a configuração, consulte os materiais de venda relevantes ou a Concessionária Autorizada na qual você adquiriu o veículo.

## Sistema de alerta para pedestres

Quando o veículo estiver dirigindo em baixa velocidade, o sistema pode emitir um som de advertência para alertar os pedestres e os veículos a fim de aumentar a segurança da direção.

É possível selecionar o som de advertência na tela do visor multimídia, em **【Controle do veículo】** → **【Condução】** → **【Som de advertência aos pedestres】**.

Quando o veículo entrar no modo de condução puramente elétrico e atender a qualquer uma das seguintes condições, o sistema emitirá um som de alerta:

- › Quando o veículo estiver se movendo para frente e a velocidade for menor ou igual a 30 km/h.
- › Quando o veículo estiver dando ré.

## ATENÇÃO

Este sistema não deve ser desligado em áreas onde haver pedestres. O não cumprimento desta recomendação pode impedir que os pedestres ouçam os sons de aviso do sistema, fazendo com que não se conscientizem da aproximação de veículos. Isto pode resultar em acidentes de trânsito, causando ferimentos graves ou até mesmo fatais.

# Sistema de assistência ao estacionamento

## Equipamentos do veículo

Note que este manual contém todos os equipamentos-padrão, nacionais e especiais para esta série de modelos. Portanto, alguns dos equipamentos ou recursos descritos neste manual podem não estar instalados em seu veículo, ou podem estar disponíveis apenas em alguns mercados. Para obter informações específicas sobre a configuração, consulte os materiais de venda relevantes ou a Concessionária Autorizada na qual você adquiriu o veículo.

## Sensores do sistema de estacionamento

O sistema de estacionamento detecta as condições de trânsito ao redor do veículo através de câmaras e radares e ajuda o motorista a tomar as medidas adequadas com base nos resultados da detecção para aumentar a segurança e o conforto ao estacionar.

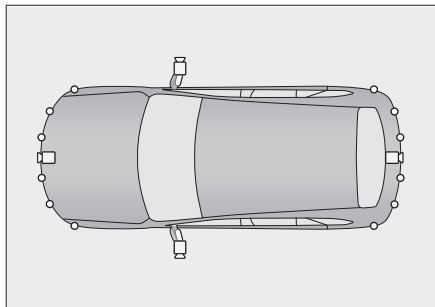

F3BF476BBA5F

Ilustração	Descrição	Posição
	Câmera	Na grade dianteira Na tampa do porta-malas; Nos espelhos retrovisores externos esquerdo e direito.
	Radar ultrassônico	Nos para-choques dianteiro e traseiro

### **i** AVISO

Devido às diferentes configurações do veículo, o tipo e o número de sensores podem variar.

### **!** ATENÇÃO

› O sistema de estacionamento é apenas uma ferramenta auxiliar e não pode substituir o julgamento do motorista sobre as condições externas. Em qualquer caso, o motorista deve ser responsável pela segurança do veículo e observar as condições ao redor do veículo a qualquer momento ao estacionar ou em operações semelhantes.

- › O sistema de estacionamento possui pontos cegos e pode não detectar obstáculos em determinadas áreas. Portanto, ao estacionar ou realizar operações semelhantes, certifique-se de que não haja crianças ou animais perto do veículo.
- › Não é permitido realizar modificações no veículo. Se a suspensão, pneus, para-choques, luzes e outros componentes forem modificados, a estrutura do veículo, o desempenho de frenagem, o alcance de detecção do sensor, a percepção da luz ambiente, etc., podem ser afetados, fazendo com que a função de estacionamento não funcione corretamente.

## CUIDADO

- › Ao dar marcha à ré, certifique-se de que a tampa do porta-malas esteja completamente fechada.
- › Não bata na câmera ou no radar.
- › Não use uma lavadora de água de alta pressão para lavar a câmera ou o radar diretamente. Caso contrário, isso poderá causar falha no sistema.
- › Não use objetos abrasivos ou afiados para limpar a câmera ou o radar. Limpe com um pano macio ou lave com água (com baixa pressão) para limpar a superfície da câmera ou do radar.

## AVISO

Quando o sistema de estacionamento estiver funcionando, sendo guiado pelas informações do radar, as situações a seguir podem fazer com que o sistema de estacionamento reduza ou não reconheça os obstáculos, resultando em danos ao veículo, incluindo, entre outras:

- › Objetos no ponto cego de detecção do radar, como objetos mais curtos, objetos sob o para-choque, objetos muito próximos ou muito distantes do veículo.
- › Objetos suspensos indetectáveis, como caixas de incêndio, pneus reservas e a traseira de caminhões.
- › Quando há ruídos ultrassônicos da mesma frequência ao redor, como sons metálicos, sons de escapamento de gás de alta pressão e buzinas de veículos tocando diretamente no sensor.
- › Quando os obstáculos são objetos pequenos que não podem refletir ondas sonoras efetivas, como arame farpado, cercas, colunas finas, cordas, carrinhos de compras, veículos de duas rodas etc.
- › Quando os obstáculos são neve, algodão ou materiais que absorvem facilmente as ondas sonoras na superfície.

# Sistema de assistência ao estacionamento

2

Dirigir

- › Quando os obstáculos são objetos cujas superfícies não refletem os sinais de detecção e pessoas com roupas desse tipo.
- › Quando os obstáculos são objetos em forma de cone ou objetos com superfícies inclinadas.
- › Quando os obstáculos são objetos em ângulo reto, como cantos e a traseira de veículos.
- › Na grama ou em estradas irregulares.
- › Quando a placa de licença estiver dobrada, inclinada ou uma moldura decorativa grande da placa de licença estiver instalada.
- › Quando o radar estiver danificado, desalinhado ou bloqueado por objetos estranhos (como película protetiva).
- › Para garantir a operação normal do sistema, o sensor deve ser mantido limpo e livre de neve, gelo etc.

## **i** AVISO

A câmera também tem certas limitações. As situações a seguir podem afetar a operação normal do sistema de estacionamento, incluindo, entre outras:

- › Os espelhos retrovisores externos esquerdo e direito ou as câmeras dianteira e traseira estão danificados, fazendo com que a câmera não funcione ou esteja desviada.

- › A câmera está suja ou bloqueada.
- › O brilho do ambiente é muito forte, como quando a câmera é exposta diretamente à luz do sol.
- › O brilho do ambiente está muito escuro, como em uma garagem sem iluminação ou à noite.
- › O brilho do ambiente varia muito e é inconsistente, como em uma vaga de estacionamento com sombras de árvores ou pintura reflexiva do piso.
- › A faixa da vaga de estacionamento não é clara ou o contraste entre a faixa da vaga de estacionamento e a cor da vaga não é óbvio, como em uma vaga de estacionamento com ladrilhos no piso ou blocos de grama.
- › Vagas de estacionamento não convencionais, como uma vaga de estacionamento trapezoidal com largura frontal e traseira inconsistente ou uma vaga de estacionamento curva em um prédio de estacionamento.
- › Há colunas redondas ou quadradas ao lado da vaga de estacionamento.
- › Obstáculos que invadem parcialmente ou estão muito próximos à vaga de estacionamento.
- › O sistema pode não ser capaz de determinar e excluir vagas de estacionamento com marcações de proibido estacionar, cones, restrições de estacionamento, travas de piso ou vagas de estacionamento especiais.

- › O sistema pode não ser capaz de excluir vagas de estacionamento com obstáculos na vaga, como bicicletas, triciclos, detritos baixos, tijolos etc.

## Configurações de estacionamento

As funções relacionadas à assistência de estacionamento podem ser definidas por meio da tela do visor multimídia, em **【Controles do veículo】** → **【Estacionamento】**. As opções de configuração específicas estão condicionadas ao modelo do veículo.

### Ativação da visão panorâmica de obstáculos dianteiros

Depois de ativar essa função, se a velocidade à frente for inferior a 10 km/h e um obstáculo for detectado dentro da faixa de detecção, o radar dianteiro e o sistema de câmera serão ativados automaticamente. Se o veículo parar de se aproximar do obstáculo dentro de um determinado período de tempo, se o veículo se afastar do obstáculo ou se o freio de estacionamento do veículo for acionado, o sistema será automaticamente desligado.

### Ativação da visão panorâmica em curvas

Depois que a função for ativada, ao dirigir em baixa velocidade na marcha D, ligue uma seta ou gire o volante em um determinado ângulo para abrir a janela de imagem panorâmica. Depois que o volante voltar ao centro, a seta for desligada ou a velocidade do veículo exceder um determinado valor, a imagem panorâmica será automaticamente desligada.

### Modo de exibição

Quando a função de visão panorâmica está ativada, o modo de exibição da janela de imagem panorâmica pode ser definido.



- › **【Pequena】** : A janela da imagem panorâmica é exibida em tela pequena. A janela pode ser arrastada para o lado esquerdo ou direito da tela de exibição, conforme necessário.
- › **【Tela cheia】** : A janela da imagem panorâmica é exibida em tela cheia.

### Saída da visão panorâmica ao dirigir

Quando a velocidade do veículo excede o valor definido, a imagem panorâmica é fechada automaticamente.

# Sistema de assistência ao estacionamento

## Frenagem de emergência em baixa velocidade

Depois de ativar essa função, o indicador de frenagem de emergência em baixa velocidade (verde)  na interface de imagem acende durante a ré do veículo em baixa velocidade, indicando que a função está ativada normalmente. Nesse momento, se um obstáculo for detectado e for considerado que há risco de colisão, o sistema executará a frenagem de emergência para reduzir a probabilidade de impacto. Nesse momento, o indicador de frenagem de emergência em baixa velocidade (vermelho)  acende.  Quando o indicador de frenagem de emergência em baixa velocidade (amarelo) acende, isso significa que o sistema está anormal. Desligue a função e dirija-se a uma Concessionária autorizada o quanto antes.

### CUIDADO

- › Essa função é apenas um auxílio à condução, não pode garantir que todos os obstáculos possam ser detectados em todas as situações.
- › Em condições de estrada complexas (como condições off-road ou passagens relativamente estreitas etc.), desligue a função de frenagem de emergência em baixa velocidade. Caso contrário, o sistema poderá frear desnecessariamente.

- › Desligue a função de frenagem de emergência em baixa velocidade quando o veículo estiver equipado com um dispositivo de reboque ou ao rebocar outros veículos. Caso contrário, o sistema poderá frear desnecessariamente.

## Ativação da visão panorâmica

Toque nesse botão para ativar a imagem panorâmica.

## Radar anticolisão

### Introdução ao sistema

O radar anticolisão é um dispositivo de detecção de obstáculos na frente e atrás do veículo e a distância dos obstáculos. Utiliza avisos sonoros para auxiliar o motorista a estacionar com segurança e facilidade.

### Como usar



A53C99CB1502

- › Quando o modo de energia estiver no modo ON ou o motor for ligado, pressione o botão para ligar ou desligar manualmente o radar anticolisão.

# Sistema de assistência ao estacionamento

- › Quando a marcha R é engatada, o radar anticollisão é ligado automaticamente.
- › Quando a marcha P é engatada, o radar anticollisão é desligado automaticamente.
- › Quando a velocidade de avanço for superior a 15 km/h, o radar anticollisão será automaticamente desligado.

## Faixa de detecção e método de alarme

Localização do sensor do radar	Faixa de detecção [m]
Lateral dianteira	0,6
Centro dianteiro	1,0
Lateral traseira	0,6
Centro traseiro	1,5

Após acionar o radar anticollisão, caso o sensor detecte um obstáculo dentro da faixa de alcance do mesmo, ele irá emitir um alarme.

À medida que a distância entre o veículo e o obstáculo diminui, a frequência do som do alarme aumenta gradualmente. Quando o veículo emite um som de alarme rápido, é proibido continuar dirigindo para evitar uma colisão.

## Imagem panorâmica

### Introdução ao sistema

A imagem panorâmica usa quatro câmeras para capturar imagens ao redor do veículo e transmite o sinal da imagem para a tela de exibição, ajudando o motorista a controlar o veículo com segurança e facilidade e a evitar colisões.

### Como usar



A53C99CB1502

- › Quando o modo de energia estiver no modo ON ou o motor for ligado, pressione o botão para ativar ou desativar a imagem panorâmica.
- › Quando a marcha R é engatada, a imagem panorâmica é ligada automaticamente.
- › Quando a marcha P é engatada, a imagem panorâmica é desligada automaticamente.
- › Quando a velocidade de condução excede o valor definido, a imagem panorâmica é desligada automaticamente.

# Sistema de assistência ao estacionamento

---

## Introdução à interface

Na interface da imagem panorâmica, as seguintes funções podem ser ativadas ou desativadas:

- › X: Toque nesse botão para sair da imagem panorâmica.
- › Toque no botão **【Estacionamento Inteligente】** para ativar a função de assistência ao estacionamento pode ser ativada.
- › **【Auto reverse】**: Toque nesse botão para ativar a função de sistema de assistência à marcha ré.
- › **【Modo de visualização】**: Toque nesse botão para alternar o modo de visualização entre 2D e 3D.
- › **【Chassis transparente】**: Toque nesse botão para ativar ou desativar a função de chassi translúcido.

Depois que a função de transparência inferior é ativada, conforme o veículo se move, a interface de imagem exibe gradualmente a imagem da estrada sob o veículo.

- › **【Visão auxiliar】**: Toque nesse botão para alternar a perspectiva da imagem entre a perspectiva padrão, a perspectiva da roda e a perspectiva do sulco.
- › **【Visão inteligente】**: Toque nesse botão para ativar ou desativar a função de alternância de visão inteligente. Depois que a função for ativada:

Na marcha D, se o radar dianteiro detectar que o obstáculo está a 1 metro de distância ou menos da carroceria do veículo, ele mudará automaticamente para a imagem da vista superior dianteira.

Na marcha R, se o radar traseiro detectar que o obstáculo está a 1 metro de distância ou menos da carroceria do veículo, ele mudará automaticamente para a imagem da vista superior traseira.

Depois que o obstáculo for removido, ele voltará automaticamente para a imagem anterior.

- › **【Alerta radar】**: Toque nesse botão para ativar ou desativar o som do alarme do radar.

## Mudança automática de perspectiva

Quando a marcha D for engatada, ela mudará automaticamente para a imagem de visualização frontal. Quando a marcha R for engatada, ela mudará automaticamente para a imagem de visualização traseira. Quando a marcha D for engatada, ao ligar a seta, a área de imagem mudará automaticamente para a imagem da roda dianteira.

## Mudança manual de perspectiva

Quando a velocidade do veículo for inferior a 10 km/h, a perspectiva poderá ser alterada manualmente.

# Sistema de assistência ao estacionamento

No modo de visualização 2D, toque na área ao redor do veículo na visualização superior para alternar para a imagem em perspectiva correspondente a essa área.

No modo de visualização 3D, toque na área de visualização superior para exibir o botão de orientação. O botão de orientação pode ser usado para ajustar o ângulo de visualização da área da imagem. Toque no botão "Chassis transparente" para ativar a função de transparência do veículo. À medida que o veículo se move, a interface de imagem exibe gradualmente a imagem da estrada sob o chassis do veículo.

## Assistência ao estacionamento

### Introdução ao sistema

O sistema de assistência ao estacionamento se baseia em imagens panorâmicas e um radar anticollisão que, por sua vez, utiliza sensores de radar e câmeras fotográficas para detectar obstáculos e linhas de estacionamento ao redor do veículo, para identificar vagas de estacionamento adequadas e auxiliar o veículo para completar as operações de direção, mudança de marchas e uso dos freios. O motorista só precisa seguir as instruções do sistema para entrar e sair da vaga de estacionamento.

Durante o estacionamento, se um obstáculo em movimento, como um pedestre ou um veículo, for detectado e houver risco de colisão, o sistema auxilia na frenagem de emergência para parar rapidamente o veículo. Se um obstáculo parado for detectado e houver risco de colisão, o sistema executa a frenagem lenta para obter uma frenagem suave.

### ATENÇÃO

Esse sistema é apenas uma ferramenta auxiliar e não pode substituir o julgamento do motorista sobre a situação externa. Durante o estacionamento, o motorista deve observar a situação ao redor e as informações de aviso de estacionamento em tempo real. Em circunstâncias especiais, o controle de emergência e outras medidas necessárias são necessários para garantir a segurança.

### AVISO

Antes de ativar a função de estacionamento, certifique-se de que o modo de condução está definido para o modo padrão 2H; a função de assistência ao estacionamento não está disponível noutros modos.

# Sistema de assistência ao estacionamento

## Estacionamento

1. Quando o veículo entrar na área de estacionamento, toque no botão **【Estacionamento inteligente】** e procure uma vaga de estacionamento de acordo com as instruções do sistema.
2. Ao encontrar uma vaga de estacionamento adequada, pressione o pedal do freio, toque no botão **【Iniciar Estacionamento】** e solte o pedal do freio de acordo com as instruções do sistema para ativar a função de estacionamento.

### **i** AVISO

- › Ao procurar uma vaga de estacionamento, certifique-se de que haja uma distância adequada (cerca de 0,5 a 1,5 metro) entre os veículos ou obstáculos em ambos os lados. Caso contrário, o sistema poderá não ser capaz de identificar a vaga de estacionamento.
- › Depois de tocar no botão **【Iniciar estacionamento】**, certifique-se de soltar o pedal do freio depois de ouvir o sistema solicitar a liberação do freio, caso contrário poderá haver risco de derrapagem.

## Sair da vaga de estacionamento

1. Ligue o veículo. Quando o veículo estiver parado no seu lugar de estacionamento, toque no botão **【Estacionamento Inteligente】** na tela de visão panorâmica para ativar a função de assistência ao estacionamento.
2. Pressione o pedal do freio, selecione a direção de estacionamento, toque no botão **【Iniciar estacionamento】**, libere o pedal do freio de acordo com as instruções do sistema e manobre o veículo para fora da vaga de estacionamento.

### **i** AVISO

- › A saída de estacionamento só pode ser selecionada quando o veículo estiver parado.
- › Depois de tocar no botão **【Iniciar estacionamento】**, certifique-se de soltar o pedal do freio depois de ouvir o sistema solicitar a liberação do freio, caso contrário poderá haver risco de derrapagem.

## Precauções

**Durante o processo de estacionamento, as situações a seguir farão com que o estacionamento seja temporariamente interrompido, podendo ser retomado depois que a situação desaparecer.**

- › Uma porta é aberta (inclusive a tampa do porta-malas).

# Sistema de assistência ao estacionamento

- › Os espelhos retrovisores externos são rebatidos.
- › O cinto de segurança do motorista é liberado.
- › Obstáculos aparecem na trajetória de estacionamento.
- › Intervenção do pedal do acelerador.

**Durante a operação da assistência de estacionamento, as seguintes situações podem fazer com que a função de assistência ao estacionamento seja desativada.**

- › A velocidade do veículo excede 30 km/h durante a busca por uma vaga de estacionamento.
- › O câmbio, o volante ou o freio de estacionamento sofreram interferência.
- › A interrupção recuperável expirou, o número de interrupções excedeu o limite, o número de movimentos de estacionamento excedeu o limite e o tempo total de estacionamento excedeu.
- › Ao estacionar, se não houver nenhuma direção de saída disponível ou se a pista à frente estiver livre, não há necessidade de usar as funções de assistência ao estacionamento.
- › O terreno em que o veículo está localizado é muito íngreme.

**O sistema não pode ser aplicado a todos os cenários de estacionamento. Em alguns casos especiais, o sistema pode não ser capaz de atingir a função esperada. Os casos a seguir são apenas exemplos e não incluem todos os casos especiais:**

- › A linha da vaga de estacionamento não pode ser identificada devido à influência do ambiente ao redor, como, por exemplo, falhas na marcação da linha no chão, obstrução por sujeira, terra, plantas, etc., ou a fonte de luz ao redor tem baixa iluminação e a superfície da vaga de estacionamento é altamente reflexiva.
- › O chão da vaga de estacionamento é elevado e a linha de estacionamento oposta não pode ser detectada.
- › Há buracos no chão da linha de estacionamento.
- › O veículo à frente ou atrás está muito próximo da vaga de estacionamento vazia ou ocupa parte da vaga de estacionamento vazia.
- › Há pedestres ou outras obstruções na vaga de estacionamento.
- › Quando o veículo estiver parado, se houver pedestres ou outros obstáculos próximos à câmera.
- › Há linhas de estacionamento antigas na vaga de estacionamento.
- › A vaga de estacionamento está localizada em um canto ou curva.

# Sistema de assistência ao estacionamento

2

Dirigir

- › Os pneus do veículo estão muito gastos ou pneus não aprovados (incluindo pneu reserva de tamanho diferente) estão instalados.
- › O uso dessa função em terrenos irregulares (como vegetação, estradas de cascalho etc.) pode causar frenagem desnecessária.
- › Fontes sonoras externas podem interferir no sistema, fazendo com que o sensor não identifique corretamente e informe falsamente sobre obstáculos inexistentes.
- › O sensor está sujo ou coberto.
- › Neblina intensa ou chuva e neve.

**Situações em que a função de assistência ao estacionamento não deve ser utilizada:**

- › Com correntes antiderrapantes instaladas.
- › Quando os itens carregados excedem o tamanho do veículo.
- › Com um gancho de reboque instalado.
- › O terreno em que o veículo está localizado é muito íngreme.
- › Há grandes buracos na estrada.

## Sistema de assistência à marcha ré (Auto Reverse)

### Introdução ao sistema

Quando o veículo está sendo conduzido em marcha D e a velocidade não excede 30 km/h, o sistema registra a última rota de 50 metros em tempo real. Quando a função de sistema de assistência à marcha ré é ativada, o sistema controla o volante, os freios e a velocidade do veículo para concluir o retorno de ré de acordo com a rota registrada.

Se pedestres, veículos ou outros obstáculos não fixos forem detectados durante a marcha à ré e houver risco de colisão, o sistema auxilia na frenagem de emergência para parar rapidamente o veículo.

### **i** AVISO

Devido a fatores como desvio mecânico e pressão dos pneus, haverá um certo desvio no caminho de ré, e não é possível garantir o retorno completo à rota original.

# Sistema de assistência ao estacionamento

## ATENÇÃO

Essa função é apenas uma ferramenta auxiliar e não pode substituir o julgamento do motorista sobre a situação externa. Durante o processo de reversão, o motorista deve observar a situação ao redor e reverter as informações imediatas em tempo real. Em circunstâncias especiais, é necessário o controle de emergência e outras medidas necessárias para garantir a segurança.

### Como usar

Depois de ligar o veículo, ligue a imagem panorâmica, toque no botão de **【Auto reverse】** e a função será ativada.

Depois que a função for ativada, você poderá concluir a marcha à ré de acordo com os avisos na tela do visor frontal.

## AVISO

- › Antes de ativar o rastreamento de ré, é necessário certificar-se de que o modo de condução esteja no modo 2H padrão, caso contrário a função de sistema de assistência à marcha ré não estará disponível.
- › Para garantir a segurança do estacionamento, o motorista deve monitorar constantemente os arredores do veículo para frear e assumir o controle do veículo a tempo em caso de risco de colisão.

## Precauções

Nos seguintes casos, o sistema para e apaga a rota registrada.

- › Quando a velocidade do veículo excede 30 km/h.
- › Quando o veículo para de forma anormal.
- › Quando o volante é girado em excesso (cerca de 450°).
- › Quando o veículo em marcha à ré desvia-se da rota registrada em cerca de 1 metro.

As seguintes situações durante a marcha a ré farão com que a função de sistema de assistência à marcha ré seja interrompida.

- › Toque em **【Auto reverse】**.
- › O câmbio, o volante, o freio de estacionamento ou o pedal do acelerador sofrem interferência ou são operados.
- › O cinto de segurança do motorista é liberado.
- › Uma porta é aberta (inclusive a tampa do porta-malas).
- › Os espelhos retrovisores externos são rebatidos.
- › O sistema detecta que o veículo não pode continuar a prosseguir.
- › Um obstáculo é detectado na faixa.

## **i** AVISO

Após a interrupção sem falha do sistema, a função de assistência à marcha ré é ativada novamente, e o sistema pode controlar o veículo para concluir a marcha à ré ao longo do caminho restante.

# Sistema de monitoramento da pressão dos pneus

2

Dirigir

## Equipamentos do veículo

Note que este manual contém todos os equipamentos-padrão, nacionais e especiais para esta série de modelos. Portanto, alguns dos equipamentos ou recursos descritos neste manual podem não estar instalados em seu veículo, ou podem estar disponíveis apenas em alguns mercados. Para obter informações específicas sobre a configuração, consulte os materiais de venda relevantes ou a Concessionária Autorizada na qual você adquiriu o veículo.

## Introdução ao sistema

O sistema de monitoramento da pressão dos pneus (TPMS) pode monitorar a pressão e a temperatura dos pneus em tempo real e emitir um alarme a tempo quando um pneu estiver anormal, lembrando o motorista de tomar as medidas correspondentes para evitar acidentes.

### CUIDADO

- › O uso de selantes de pneus, exceto o fornecido por uma Concessionária autorizada, pode danificar o sensor de pressão e temperatura dos pneus, comprometendo o funcionamento do TPMS.
- › Se o pneu substituído não for uma peça original, o TPMS poderá não funcionar corretamente.

- › O sensor de pressão dos pneus é instalado próximo à haste da válvula dentro do pneu. Entre em contato com uma Concessionária autorizada para reparo ou substituição do pneu para evitar que a operação inadequada danifique o sensor de pressão do pneu, fazendo com que o TPMS não funcione corretamente.
- › O TPMS pode não funcionar corretamente quando correntes antiderrapantes estiverem instaladas nos pneus ou as rodas estiverem cobertas.
- › O TPMS pode não funcionar corretamente devido à interferência de rádio.
- › Após a substituição de um pneu com defeito, recomenda-se reparar o pneu danificado o quanto antes e realizar o emparelhamento/reconhecimento do sensor de pressão dos pneus (TPMS). Se o pneu com defeito for reinstalado no veículo, isso pode causar falhas na exibição do sistema TPMS.

### AVISO

- › A função TPMS não substitui a manutenção normal dos pneus. Mesmo que o TPMS não emita nenhum aviso, sempre verifique os pneus e certifique-se de que estão com a pressão de inflagem correta.

# Sistema de monitoramento da pressão dos pneus

- › Fatores como o calor gerado pela condução do veículo, o ambiente externo e o tempo de condução afetam a pressão dos pneus. Em geral, é normal que a pressão dos pneus fique em torno de 30 kPa.
- › O TPMS não monitora as informações do pneu reserva.



## Função de autoaprendizagem

Após a troca ou o rodízio de pneus, os dados podem ser atualizados automaticamente por meio da função de autoaprendizagem.

Depois de manter o veículo estacionado por mais de 16 minutos, ligue o veículo e dirija-o continuamente a uma velocidade de mais de 30 km/h por cerca de 9 minutos. O sistema concluirá automaticamente a aprendizagem e o posicionamento dos pneus.

Se a autoaprendizagem falhar, entre em contato com uma Concessionária autorizada o quanto antes para redefinir o TPMS.

## Monitoramento e alarme da pressão dos pneus

Pressione o botão "Início"  no volante para mudar o painel de instrumentos para a interface de dados de direção. Pressione o botão de seleção para cima  ou para baixo  para acessar a interface de monitoramento da pressão dos pneus, onde é possível visualizar as informações de pressão e temperatura dos quatro pneus em uso.

Quando a pressão dos pneus estiver muito baixa ou a temperatura estiver muito alta, o painel de instrumentos emitirá os seguintes alarmes:

- › O centro de informações exibe a interface de alarme correspondente, o ícone de pneu anormal é exibido em amarelo e um alarme sonoro é emitido.

### AVISO

Devido às diferentes versões de software, o alarme de pneus anormais de alguns modelos pode ser vermelho. Consulte o veículo real.

- › A luz de advertência do sistema de monitoramento da pressão dos pneus  no painel de instrumentos acende.

# Sistema de monitoramento da pressão dos pneus

---

Se uma mensagem de alarme dos pneus for exibida durante a condução, evite curvas fechadas e freadas bruscas. Reduza a velocidade, dirija até uma área segura, pare o mais rápido possível e entre em contato com uma Concessionária autorizada para solucionar o problema.

# Sistema de alerta de fadiga ao dirigir

## Equipamentos do veículo

Note que este manual contém todos os equipamentos-padrão, nacionais e especiais para esta série de modelos. Portanto, alguns dos equipamentos ou recursos descritos neste manual podem não estar instalados em seu veículo, ou podem estar disponíveis apenas em alguns mercados. Para obter informações específicas sobre a configuração, consulte os materiais de venda relevantes ou a Concessionária Autorizada na qual você adquiriu o veículo.

## Sistema de alerta de fadiga ao conduzir

O sistema de alerta de fadiga ao dirigir detecta continuamente o nível de fadiga do motorista, identificando seu comportamento no veículo. Se o sistema detectar que o motorista está cansado, um aviso sonoro e visual será emitido para alertar o motorista a dirigir com cuidado.

### ⚠️ ATENÇÃO

- › Não dirija cansado.  
Em longos percursos, certifique-se de fazer pausas para garantir descanso adequado.
- › É sempre responsabilidade do motorista garantir boas condições de direção.

- › O alerta de fadiga ao conduzir é apenas uma função auxiliar e pode não ser capaz de monitorar verdadeiramente a fadiga do motorista. Em determinadas condições, o sistema pode julgar a operação normal de direção como fadiga.

## Como usar

A função de alerta de fadiga ao conduzir pode ser ativada ou desativada por meio da tela do visor multimídia, em **【Controle e configurações do veículo】** → **【Condução】**.

### Alarme de fadiga

Quando o sistema detectar as seguintes situações, o painel de instrumentos exibirá uma mensagem de alarme, acompanhada de um alarme sonoro.

- › O cinto de segurança do motorista está afivelado e a velocidade do veículo excede 65 km/h, e o sistema detecta que o motorista está em um estado de fadiga ao dirigir.
- › A condução contínua (depois que o veículo é ligado) chega a 4 horas.

### ⚠️ ATENÇÃO

- › Se a velocidade do veículo não atingir mais de 65 km/h, o sistema não emitirá um aviso, mesmo que o motorista apresente sinais de fadiga.

- › Em alguns casos, a capacidade de dirigir do motorista não é afetada, apesar de ele estar muito cansado. Nesse caso, pode ser que nenhum aviso seja emitido para o motorista. Por isso, é muito importante parar e descansar a tempo quando o motorista mostrar sinais de fadiga, independentemente de o sistema de monitoramento do estado do motorista emitir um aviso.
- › Essa função não pode ser usada para expandir as restrições de direção. Ao dirigir longas distâncias, certifique-se de programar paradas regulares para garantir um descanso adequado.

# Sistema de assistência à direção

## Sensores do sistema de condução assistida

O sistema de condução assistida usa câmeras e radares para detectar as condições de tráfego ao redor do veículo e auxiliar o motorista a tomar as medidas adequadas com base nos resultados da detecção para aumentar a segurança e o conforto ao dirigir.

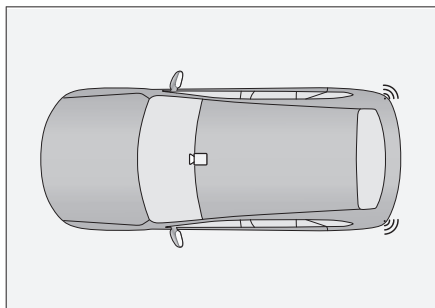

5F87552869EB

Ilustração	Descrição	Posição
	Câmera	Perto da base do espelho retrovisor
	Radar de ondas milimétricas	Dentro do para-choque traseiro

### **i** AVISO

Devido às diferentes configurações do veículo, o tipo e o número de sensores podem variar.

### **⚠** ATENÇÃO

- › O sistema de condução assistida é apenas uma ferramenta auxiliar e não substitui o julgamento do motorista sobre as condições da estrada e do tráfego, nem substitui o motorista na condução do veículo. Em qualquer caso, o motorista deve ser responsável pela segurança do veículo e deve sempre se concentrar em dirigir com cuidado.
- › Se o veículo estiver equipado com um dispositivo de reboque ou estiver rebocando outros veículos, o sistema de condução assistida não funcionará corretamente. Desative as funções relevantes de condução assistida.
- › Não é permitido realizar modificações no veículo. Se forem modificados componentes como suspensão, pneus, para-choques ou iluminação, isso pode afetar a postura do veículo, desempenho de frenagem, alcance dos sensores e percepção da iluminação ambiente, fazendo com que os sistemas de assistência ao motorista não funcionem corretamente.

### **Sobre a câmera**

É usada para identificar marcações de faixa, placas de trânsito e alvos ao redor do veículo, fornecendo informações relevantes para as funções de assistência ao motorista.

## ⚠️ ATENÇÃO

- › É estritamente proibido desmontar ou modificar a câmera sem permissão.
- › Quando a câmera não funciona corretamente, as funções que dependem da câmera para fornecer linhas de faixa, sinais de trânsito e informações sobre alvos ficam limitadas.
- › O alcance de detecção da câmera é limitado e não é possível detectar alvos fora do alcance limite.
- › Quando a câmera falhar ou for danificada, entre em contato com uma Concessionária autorizada em tempo hábil para reparo ou substituição.

## ⚠️ ATENÇÃO

Muitos fatores podem afetar o desempenho da câmera, resultando em desempenho de detecção reduzido, atrasos e erros de detecção. Esses fatores incluem, entre outros:

- › Condições de iluminação ruins à noite.
- › Condições climáticas com visibilidade ruim, como chuva, neve e neblina.
- › Situações em que o veículo vibra devido a estradas onduladas ou irregulares.
- › Situações em que a luz ambiente muda bruscamente.
- › Situações em que uma luz forte atinge diretamente a câmera.

- › Situações em que o para-brisa está deformado ou danificado, fazendo com que a posição e o ângulo de instalação da câmera se desviem.
- › Cruzamentos complexos.
- › Situações com temperatura ambiente muito alta ou muito baixa.
- › Situações em que a câmera está coberta por objetos estranhos.
- › Situações em que a câmera está bloqueada por seguir o veículo à frente muito de perto.
- › Situações em que a barreira de proteção, a estrada elevada, árvores etc. projetam sombras na estrada.
- › Situações em que a luz do túnel é fraca.
- › Situações que envolvem curvas estreitas, curvas fechadas e estradas estreitas (como faixas para motocicletas).
- › Situações em que as características da linha da faixa não são óbvias.

## **i** AVISO

Quando o instrumento indicar que a detecção do sensor do sistema é limitada, verifique e certifique-se de que a câmera e seus arredores estejam limpos e sem obstruções para garantir que o sistema funcione corretamente.

# Sistema de assistência à direção

## Sobre o radar de ondas milimétricas

Usado para detectar alvos ao redor do veículo, fornecendo informações relevantes para as funções de assistência ao motorista.

### ⚠️ ATENÇÃO

- › Para evitar a limitação do desempenho de detecção do radar, é estritamente proibido pintar ou modificar o para-choque sem permissão.
- › Quando o radar não funcionar corretamente, as funções que dependem do radar para fornecer informações de detecção ficam limitadas.
- › O alcance de detecção do radar é limitado e não é possível detectar alvos fora do alcance limite.
- › Quando o radar falhar ou for danificado, entre em contato com uma Concessionária autorizada em tempo hábil para reparo ou substituição.

### ⚠️ ATENÇÃO

Muitos fatores podem afetar o desempenho do radar, resultando em desempenho de detecção reduzido, atrasos e erros de detecção. Esses fatores incluem, entre outros:

- › Mau tempo (como neblina, nevoeiro, chuva, neve, tempestades de areia etc.).
- › Há objetos estranhos presos na superfície do radar ou no para-choque, como gelo, neve, água e poeira.

- › O radar está mal posicionado ou bloqueado.
- › O radar ou a área ao redor do para-choque foi atingido devido a colisões, arranhões e outros acidentes.
- › O volume do objeto detectado é muito pequeno.
- › Interferência de ondas eletromagnéticas da mesma frequência.
- › O veículo está em um ambiente de alta temperatura ou extremamente frio, fazendo com que a temperatura do radar exceda a faixa de trabalho.

### **i** AVISO

Para garantir a operação normal do radar, a área ao redor do radar e do para-choque deve ser mantida limpa, sem objetos estranhos, como gelo, neve e poeira.

Se forem encontrados objetos estranhos presos à superfície do radar, limpe-os com um pano macio ou com água limpa.

- › Não use uma lavadora de água de alta pressão para lavar o radar diretamente.
- › Não use objetos afiados ou abrasivos para limpar.
- › Não use solventes químicos ou produtos de limpeza abrasivos.

## Sistema de assistência à frente

As funções relacionadas à assistência à frente podem ser definidas por meio da tela do visor multimídia, em **【Configurações do veículo】** → **【Assistência de direção】** → **【Assistência frontal】**.

O sistema de assistência à frente identifica os veículos na faixa por meio da câmera no para-brisa dianteiro. Quando um risco de colisão é detectado à frente, um aviso de alarme ou intervenção será emitido para reduzir o risco de colisão.

### ATENÇÃO

Não é possível garantir que esse sistema funcionará corretamente em todas as situações. Portanto, é proibido dirigir o veículo em direção a pedestres, animais ou veículos com a finalidade de testar esse sistema, o que pode causar danos graves e vítimas.

### AVISO

- › Em condições de direção complexas, o sistema pode frear desnecessariamente. Por exemplo, em canteiros de obras, trilhos de trem ou quando houver borrifos ou respingos de água na frente do veículo.
- › Esse sistema pode não funcionar corretamente ou não funcionar em condições de baixa visibilidade (como tempo chuvoso e com neve, neblina, à noite etc.).

- › Ao dirigir ou lavar o carro em condições adversas, o sensor pode ser bloqueado por água ou detritos, fazendo com que o sistema não funcione corretamente. Limpe o sensor e seus arredores o quanto antes.

## Freio automático de emergência (AEB)

O sistema de frenagem automática de emergência inclui um sistema de aviso de colisão frontal e uma função de assistência ao freio.

Ao dirigir para a frente, essa função detectará, dentro de uma faixa limitada, que há risco de colisão entre o veículo e pedestres, ciclistas e veículos à frente (a maioria dos veículos parados ou veículos que estejam trafegando na mesma faixa e direção do veículo), emitirá ativamente avisos visuais, alarmes sonoros e tentará frear ativamente para reduzir a velocidade de condução, minimizar o impacto de colisões à frente e melhorar o desempenho de segurança dos veículos em movimento.

- › Desativada: todas as funções de frenagem automática de emergência são desativadas.
- › Ligado: a função de frenagem automática de emergência está ativada.

# Sistema de assistência à direção

2

Dirigir

## Aviso de colisão frontal

Quando a velocidade do veículo estiver dentro da faixa de operação do sistema e pedestres ou veículos forem detectados dentro de uma faixa limitada e houver risco de colisão, alarmes visuais e sonoros serão emitidos para que o motorista tome medidas eficazes de segurança ao dirigir dentro do tempo adequado.

As informações de aviso incluem:

- › Exibição de imagem e texto no painel de instrumentos.
- › Alarme sonoro.
- › Frenagem curta.

## Assistência ao freio

Se a velocidade do veículo estiver dentro da faixa de operação do sistema e for detectado um risco de colisão com pedestres ou veículos dentro de uma faixa limitada e o motorista não tomar medidas eficazes de direção segura, o sistema controlará o veículo para executar a frenagem de emergência para minimizar a colisão. Se a colisão for inevitável, a velocidade do veículo será reduzida ao máximo para reduzir o grau de colisão, um alarme visual e sonoro será emitido para lembrar o motorista, e as luzes de seta do veículo piscarão rapidamente para lembrar o veículo de trás de reduzir o risco de ser atingido por outro veículo atrás.

A assistência ao freio também pode lidar com os riscos potenciais ao virar em cruzamentos até certo ponto. Ao virar em um cruzamento, se a velocidade do veículo estiver dentro da faixa de operação do sistema e for detectado um risco de colisão com um veículo em sentido contrário ou com um pedestre dentro de uma faixa limitada, o sistema freará e desacelerará para minimizar o grau de colisão, o veículo emitirá um alarme visual e sonoro para lembrar o motorista, e o sinalizador de emergência piscará rapidamente para lembrar o veículo de trás para reduzir o risco de ser atingido por outro veículo atrás. O sistema pode detectar pedestres e veículos (como carros de passeio, caminhões, ônibus etc.) viajando na direção oposta ao seu veículo dentro de uma faixa limitada.

Quando o sistema estiver funcionando, a seguinte mensagem de aviso será emitida:

- › Exibição de imagem e texto no painel de instrumentos.
- › Alarme sonoro.

### ATENÇÃO

- › A faixa de operação do sistema de frenagem automática de emergência é de aproximadamente 5 a 150 km/h.

- › O sistema de frenagem automática de emergência é uma função de assistência em caso de colisões e de emergência. Por motivos de segurança, o motorista está estritamente proibido de dirigir conscientemente em direção a pedestres, ciclistas e veículos para testar a função de frenagem automática de emergência.
- › O sistema de frenagem automática de emergência é uma função de assistência em caso de colisões e de emergência e não foi projetado para evitar completamente as colisões. O sistema apenas tenta reduzir o impacto de uma colisão frontal ao máximo possível, reduzindo a velocidade de condução dentro das capacidades limitadas do veículo quando o veículo está em risco de uma colisão. Não dependa exclusivamente do sistema de frenagem automática de emergência para evitar ferimentos graves e danos materiais.
- › O sistema de frenagem automática de emergência é limitado por vários fatores e não pode frear com precisão no lugar do motorista. Ao mesmo tempo, o sistema não pode atender aos requisitos de funções precisas em todos os estados de condução, ambientes, condições climáticas e condições da estrada. O sistema pode fazer com que o veículo acione alarmes e freios desnecessários ou omita alarmes e freios. Ao dirigir, é preciso sempre prestar atenção total e estar pronto para tomar medidas de frenagem e/ou direção para evitar colisões. Nunca dependa exclusivamente do sistema de frenagem automática de emergência para evitar colisões ou reduzir o impacto de colisões.
- › O sistema de frenagem automática de emergência não pode substituir a necessidade de manter uma distância segura entre o veículo e os pedestres, ciclistas e veículos à frente. Evite dirigir muito perto dos alvos acima ou ter um comportamento de direção agressivo.

# Sistema de assistência à direção

- › Quando o sistema de frenagem automática de emergência estiver desligado, o veículo não emitirá um aviso ou freará, mesmo que detecte um perigo potencial. É recomendável não desligar essa função. Essa função será reiniciada a próxima vez que o veículo for ligado.

## ATENÇÃO

As condições a seguir podem fazer com que o sistema de frenagem automática de emergência não freie, interrompa a frenagem ou reduza a capacidade de frenagem, incluindo, entre outras:

- › Quando a marcha estiver em R.
- › Quando o sistema de controle eletrônico de estabilidade não está ligado ou tem função limitada.
- › Quando a função de frenagem não pode ser totalmente eficaz (por exemplo, quando as peças do freio estão muito frias, muito quentes ou molhadas, o veículo está com manutenção inadequada, os freios ou pneus estão excessivamente gastos, a pressão dos pneus está anormal etc.).
- › Quando a detecção do sensor é limitada ou defeituosa (por exemplo, o sensor está bloqueado, a superfície está suja etc.).
- › Quando o motorista não está usando o cinto de segurança.

- › Quando a porta dianteira não está fechada.
- › Quando o motorista já está freando.
- › Quando o motorista pressiona o pedal do acelerador até o fundo ou repentinamente.
- › Quando o motorista vira o volante repentinamente.
- › Quando o veículo estiver virando em um cruzamento, se a seta não estiver ligada corretamente de acordo com as normas de trânsito.
- › Depois que a frenagem automática de emergência for acionada, ela não poderá ser acionada novamente em cerca de 20 segundos.
- › Quando nenhum veículo, ciclista ou pedestre é detectado à frente.
- › Ao dirigir em estradas com gelo, escorregadias, de cascalho ou no deserto.

## ATENÇÃO

- › Quando o sistema de frenagem automática de emergência é ativado, ele pode não reduzir completamente a velocidade do veículo até a parada. Se o sistema interromper a frenagem, o motorista deve estar preparado para assumir o controle do veículo a qualquer momento.

- › Se o motorista acionar o pedal do acelerador, o pedal do freio ou intervir na direção durante o processo de frenagem de emergência, o sistema sairá da função de frenagem de emergência. O motorista deve estar preparado para assumir o controle do veículo a qualquer momento.
- › Durante a frenagem de emergência, o pedal do freio será pressionado rapidamente. Não coloque os pés sob o pedal do freio para evitar lesões. Não coloque nada sob o pedal do freio que possa impedir a frenagem.
- › Quando o sistema de frenagem automática de emergência é ativado, se a velocidade do veículo estiver baixa nesse momento, o sistema tem certa capacidade de reduzir a velocidade até parar completamente para tentar evitar possíveis colisões, mas não manterá o veículo parado. Nesse momento, acione ativamente os freios. Se o veículo parar completamente, o sistema ativará o freio de estacionamento eletrônico para estabilizar o veículo. Se quiser continuar dirigindo, será necessário soltar o freio de estacionamento eletrônico, pisar com força o pedal do acelerador ou girar ativamente o volante.

- › A função de aviso do sistema de frenagem automática de emergência é apenas para referência do motorista e não pode substituir a atenção e o julgamento do próprio motorista. Quando o sistema emitir texto visual, imagens ou sons, tome medidas imediatas para evitar colisões e eliminar possíveis riscos. Não dependa exclusivamente do sistema de frenagem automática de emergência para intervir e frear o veículo.
- › O sistema de frenagem automática de emergência apenas o ajuda a dirigir com segurança. O sistema é afetado por vários fatores. Mantenha-se concentrado, cumpra as leis e os regulamentos de trânsito em vigor e dirija com segurança. A responsabilidade final por uma direção segura é sempre do condutor.

## ATENÇÃO

As seguintes operações podem fazer com que o sistema de frenagem automática de emergência não soe um alarme ou que o alarme seja interrompido, incluindo, entre outras:

- › Quando o motorista já estiver freando, o sistema de frenagem automática de emergência poderá não emitir um alarme.

# Sistema de assistência à direção

2

Dirigir

- › Quando o motorista pisar fundo ou repentinamente no pedal do acelerador, o sistema de frenagem automática de emergência pode não soar um alarme ou o alarme pode ser interrompido.
- › Quando o motorista girar o volante bruscamente, o sistema de frenagem automática de emergência pode não emitir um alarme ou o alarme pode ser interrompido.

## ⚠ ATENÇÃO

A função do sistema de frenagem automática de emergência pode ser limitada. Os alvos que limitam a função do sistema de frenagem automática de emergência ou o tornam ineficaz incluem, entre outros:

- › Veículos e motocicletas que se aproximam.
- › Veículos e motocicletas cruzando lateralmente.
- › Veículos e motocicletas estacionados na horizontal, diagonal ou em posições opostas.
- › Veículos com formatos incomuns, como tratores e caminhões basculantes.
- › Veículos pequenos com rodas não convencionais (como carrinhos de bebê, malas, carrinhos de compras, cadeiras de rodas etc.).

- › Meios de transporte incomuns (como carruagens puxadas por cavalos, carroças puxadas por bois etc.).
- › Semáforos, sinais de aviso, bloqueios de estrada (cones etc.).
- › Latas de lixo, caixas de papelão, pacotes.
- › Muros, pedras, guias.
- › Objetos voando ou caindo.
- › Animais.
- › Outros objetos que não sejam veículos.

## ⚠ ATENÇÃO

As capacidades de detecção das câmeras associadas nas quais o sistema de frenagem automática de emergência se baseia são limitadas, e podem ocorrer alarmes e frenagens desnecessários ou omissão de alarmes e frenagens, incluindo, entre outras, as seguintes situações:

- › Quando a velocidade do veículo é alta, o sistema pode não ser capaz de identificar alvos estacionários.
- › Veículos que cortam a frente do veículo (especialmente ônibus, caminhões etc.).
- › Alvos que estão parcialmente obscurecidos por obstáculos, pedestres, veículos ou outros objetos.
- › Direção em estradas escorregadias, com curvas ou acidentadas.

- › Veículos com reboques, tratores, caminhões basculantes e veículos com formatos especiais aparecem na frente.
- › Quando sujeira, etiquetas etc. bloqueiam a área do para-brisa dianteiro dentro do campo de visão da câmera.
- › Visibilidade limitada pelas condições climáticas (como neblina, nevoeiro, chuva, neve, tempestades de areia etc.).
- › Direção em uma área escura (como ao amanhecer ou ao anoitecer, à noite, em um túnel etc.).
- › A cor do alvo detectado é quase a mesma que a cor ao redor.
- › Quando uma luz forte incide sobre a câmera ou a intensidade da luz muda repentinamente.
- › O brilho do ambiente muda repentinamente (como luz forte ou luz de fundo ao entrar ou sair de um túnel).
- › Outras câmeras têm capacidades de detecção limitadas.

## ATENÇÃO

Os avisos, alertas e limitações acima não esgotam todas as situações que podem afetar a capacidade normal de funcionamento do sistema de frenagem automática de emergência. Outros fatores podem interferir no sistema de frenagem automática de emergência. O motorista precisa se concentrar e manter o foco, prestar atenção ao trânsito e estar pronto para tomar medidas para evitar colisões a qualquer momento para dirigir com segurança. Nunca dependa exclusivamente do sistema de frenagem automática de emergência para evitar colisões ou reduzir o impacto de colisões.

## **Sensibilidade do aviso de colisão frontal**

- › Baixa: o sistema só emitirá um alarme quando a distância entre o veículo e o pedestre ou o veículo à frente estiver próxima.
- › Padrão: o sistema emitirá um alarme quando a distância entre o veículo e o pedestre ou o veículo à frente for o valor normal definido pelo sistema.
- › Alta: o sistema emitirá um alarme quando a distância entre o veículo e o pedestre ou o veículo à frente for muito grande.

## **Curva inteligente**

A função de curva inteligente pode ser ativada ou desativada.

# Sistema de assistência à direção

Depois de ativar essa função, ao dirigir em cruzeiro, se o veículo entrar em uma curva em alta velocidade, a função de curva inteligente reduzirá adequadamente a velocidade do veículo.

## ⚠️ ATENÇÃO

- › Ao entrar, sair ou trafegar em uma curva, o sistema pode não detectar a tempo o veículo à frente na mesma faixa, caso em que o veículo pode frear tarde demais e o motorista deve permanecer atento e pronto para manobrar o veículo a qualquer momento.
- › Ao dirigir em uma curva, o sistema pode detectar incorretamente veículos em outras faixas, causando uma frenagem desnecessária.
- › Dirigir em curvas acentuadas (por exemplo, estradas sinuosas ou curvas acentuadas contínuas) pode exceder a capacidade de curva do sistema, fazendo com que o veículo acelere repentinamente ou saia da faixa e exigindo que o motorista preste atenção ao ambiente ao redor e mantenha as duas mãos no volante para dirigir com cautela.

## Sistema de assistência lateral traseira

As funções relacionadas à assistência lateral traseira podem ser definidas por meio da tela do visor multimídia, em **【Configurações do veículo】** → **【Assistência de direção】** → **【Assistência lateral traseira】**.

O sistema de assistência lateral traseira (ponto cego) pode detectar veículos atrás do veículo ou em faixas adjacentes por meio de sensores em ambos os lados do parachoque traseiro. Se houver risco de colisão, o sistema emitirá um alarme para que o motorista dirija com segurança.

## **i** AVISO

- › Mantenha os dois lados do parachoque traseiro limpos, não coloque nenhum objeto e não os deixe cobertos com objetos estranhos, como gelo, neve, lama etc., para não afetar a operação normal do sensor.
- › A manutenção ou modificação inadequada do veículo pode fazer com que o sensor fique desalinhado, afetando a operação normal do sistema de assistência lateral traseira (ponto cego). Portanto, é recomendável dirigir-se até uma Concessionária autorizada para a manutenção e o reparo do veículo.

- › Ao rebocar outros veículos, desligue o sistema de assistência lateral traseira.

## ⚠ ATENÇÃO

Em alguns casos, o sistema pode não funcionar corretamente ou não funcionar. Por exemplo:

- › Para alvos parados (veículos, pedestres etc.).
- › Ao dirigir em condições adversas, como chuva e neve.
- › Ao dirigir em curvas acentuadas, declives, faixas muito largas ou muito estreitas.

## Luzes de advertência



5E7DEC5EAC94

As luzes de advertência estão localizadas nos espelhos retrovisores externos esquerdo e direito.

## ⚠ CUIDADO

Não coloque nenhum objeto sobre as luzes de advertência para não afetar a função de alarme do sistema.

## Monitoramento de ponto cego

Durante a condução (velocidade do veículo superior a 12 km/h), quando o sistema detectar um veículo no ponto cego do espelho retrovisor externo do veículo ou um veículo se aproximando por trás da faixa adjacente, a luz de advertência do lado correspondente acenderá. Se a seta do mesmo lado estiver ligada nesse momento, a luz de advertência piscará e será acompanhada por um alarme sonoro, lembrando-o de que é perigoso continuar mudando de faixa.

## Aviso de abertura de porta

Quando o veículo estiver parado, o sistema irá detectar quando houver aproximação de veículos, bicicletas e outros alvos nas faixas adjacentes em ambos os lados e que há risco de colisão ao abrir a porta do veículo, no que a luz de advertência do lado correspondente acenderá. Se os ocupantes do veículo continuarem abrindo a porta nesse momento, a luz de advertência piscará e será acompanhada por um alarme sonoro, lembrando que é perigoso continuar abrindo a porta.

A função de aviso de abertura de porta só pode funcionar normalmente nas seguintes situações:

- › O modo de energia está no modo ON.
- › Até 3 minutos após o modo de energia ser alternado de ON para OFF.

# Sistema de assistência à direção

## **i** AVISO

Quando o valor de configuração do temporizador de economia de energia for menor que 3 minutos, ela será executada de acordo com a configuração.

### **Aviso de colisão traseira**

Quando o sistema detecta que há um veículo se aproximando rapidamente atrás do veículo e que há risco de colisão, as luzes de seta piscam rapidamente e um alarme sonoro é emitido para lembrar o motorista do alvo perigoso que se aproxima e avisar o veículo traseiro para dirigir com segurança.

### **Alerta/frenagem lateral ao dar ré**

Depois que a função de advertência de colisão traseira for ativada, ao dar ré, se o sistema detectar um veículo em movimento no ponto cego do espelho retrovisor externo com risco de colisão, um alarme será emitido para lembrar o motorista de dirigir com segurança.

Depois de ativar a função de freio lateral de ré, uma frenagem limitada pode ser aplicada quando a marcha a ré for arriscada para reduzir o risco de colisão.

## **i** AVISO

Depois de ligar o veículo, engate a marcha R e a função de assistência à ré estará em funcionamento.

## **!** CUIDADO

A função de assistência lateral de ré é limitada em determinadas situações. Por exemplo:

- › Quando o veículo está bloqueado por obstáculos. O sistema não consegue detectar objetos atrás do veículo através de outros veículos estacionados ou obstáculos.
- › Quando a velocidade atual do veículo é muito alta ou muito baixa.
- › Quando o motorista pressiona o pedal do acelerador com força.
- › Quando o motorista esterça o volante de direção abruptamente.

## Sistema de assistência na faixa de rodagem

As funções relacionadas à assistência na faixa de rodagem podem ser definidas por meio da tela do visor multimídia, em **【Controle e Configurações do veículo】** → **【Assistência de direção】** → **【Assistência na faixa de rodagem】**.

O sistema de assistência na faixa de rodagem foi projetado para veículos que dirigem em rodovias e outras estradas com boas condições. Ele pode identificar linhas divisórias de faixa por meio da câmera no para-brisa dianteiro e lembrar o motorista de corrigir a rota quando ele desviar inconscientemente da faixa. Algumas funções também ajudam o motorista a corrigir a direção para reduzir as consequências de acidentes.

## CUIDADO

O sistema de assistência na faixa de rodagem só pode funcionar corretamente quando as linhas divisórias de faixa estiverem claramente visíveis. Ela pode não funcionar corretamente ou não funcionar em alguns casos. Por exemplo:

- › Quando as linhas divisórias de faixa não estão claras, não são padronizadas ou estão cobertas.
- › Quando houver objetos na estrada que afetem a identificação das linhas divisórias de faixa (como acúmulo de água, buracos, sulcos, marcações de texto, faixas de pedestres, lombadas ou buracos etc.).
- › Quando a visibilidade é baixa (como tempo chuvoso e com neve, neblina, à noite etc.).
- › Quando o veículo for muito afetado por ventos laterais.
- › Quando as faixas se fundem ou se separam.
- › Quando uma luz forte incide sobre a câmera ou a intensidade da luz muda repentinamente.
- › Quando o para-brisa ao redor da câmera está sujo, com gelo, quebrado ou coberto.
- › Ao dirigir em curvas fechadas, estradas estreitas (como ciclovias) ou estradas inclinadas.

- › Ao dirigir muito perto do veículo da frente, bloqueando o alcance de detecção da câmera.

## AVISO

Se o motorista ligar a seta, girar ativamente o volante e acionar o pedal do acelerador ou do freio antes de cruzar a linha divisória de faixa, o sistema não intervirá. Nesse caso, o sistema acredita que o motorista está dirigindo ativamente o veículo.

## AVISO

Quando o motorista controla o volante com muito pouca força, o sistema pode não detectar as mãos do motorista no volante neste momento e o instrumento combinado emitirá uma mensagem de aviso.

## **Função de assistência na faixa de rodagem**

Quando a função de assistência na faixa de rodagem está ativada, a forma de assistência pode ser selecionada.

- › Alerta de mudança de faixa: Pode emitir um alarme quando o motorista inconscientemente desvia da faixa para lembrá-lo de dirigir com segurança.

# Sistema de assistência à direção

- › Permanência em faixa: Quando o motorista inconscientemente desvia da faixa, pode ajudar o motorista a corrigir o volante para manter o veículo na faixa. Se a correção falhar, um alarme será emitido para lembrar o motorista de dirigir com segurança.

## **i** AVISO

A função de assistência na faixa de rodagem funciona apenas quando a velocidade do veículo está dentro da faixa de 60 ~ 150 km/h.

Quando a função de assistência na faixa de rodagem está ativada, o divisor de faixa será exibido no painel de instrumento combinado.

- › Não exibido: Indica que o sistema não detectou o divisor de faixa.
- › Cinza: Indica que o sistema detectou o divisor de faixa.
- › Verde: indica que o sistema está corrigindo o volante.
- › Vermelho e piscando: indica que o sistema está alertando o motorista, que precisa corrigir sua direção a tempo de retornar à sua faixa.

## **i** AVISO

O assistente de centralização de faixa funciona somente quando o sistema reconhece a linha divisória da faixa à esquerda e à direita.

## **Assistência à permanência na faixa em emergência**

Depois que a função de permanência na faixa em emergência for ativada, o sistema corrigirá mais ativamente o volante em uma emergência para reduzir o risco de colisão. Por exemplo: quando o motorista se desvia inconscientemente da faixa ou liga a seta para mudar de faixa, quando há risco de colisão com o veículo em sentido contrário na faixa adjacente ou o veículo que vem atrás na mesma direção, ou quando há um acostamento ou buraco fora da faixa.

## **i** AVISO

A função de assistência de permanência na faixa em emergência só pode funcionar quando a velocidade do veículo estiver entre 60 e 150 km/h.

## **⚠** ATENÇÃO

Em alguns casos, a função de assistência de permanência na faixa em emergência pode não funcionar corretamente ou não funcionar. Por exemplo:

- › Para alvos menores (motocicletas, bicicletas etc.).
- › Para alvos estacionários.
- › Quando o veículo atual estiver muito próximo do veículo da frente, dificultando a detecção da câmera.
- › Quando o veículo traseiro estiver muito próximo do veículo atual, dificultando a detecção do sensor.

## Desvio inteligente

Depois que a função de desvio inteligente for ativada, quando a função de centralização de faixa ou o modo de assistência de cruzeiro inteligente estiver ativado e em funcionamento, o sistema controlará o veículo para se afastar ligeiramente de um veículo maior quando reconhecer que a velocidade do veículo é maior do que a de um veículo maior na faixa adjacente (vans, caminhões, ônibus etc.). Depois de ultrapassar o veículo maior, o veículo retornará à área central da faixa atual.

### AVISO

O desvio inteligente só pode funcionar quando a velocidade do veículo estiver entre 60 e 140 km/h.

### CUIDADO

As situações a seguir podem não acionar a função de desvio inteligente:

- › Quando o sistema detecta que há um veículo grande em uma faixa adjacente e um veículo na outra faixa adjacente ou a outra faixa adjacente é o acostamento da estrada.
- › À noite, com neblina, chuva, neve e outras condições climáticas adversas.
- › Quando o veículo estiver em uma curva.

## Tipo de alerta

Existem 3 tipos de alertas: Sonoro, Vibração e Vibração e Sonoro

## Sensibilidade do aviso

Há 3 níveis de sensibilidade: baixa, normal e alta.

## Informações sobre placas de trânsito

As funções relacionadas a placas de trânsito podem ser definidas por meio da tela do visor multimídia, em **【Controle e Configurações do veículo】** → **【Assistência de direção】** → **【Placas de trânsito】**.

Essa função reconhece as placas de trânsito por meio da câmera no para-brisa dianteiro e as exibe no painel de instrumentos para ajudar o motorista a dirigir.

## Reconhecimento de placas de trânsito

As placas de trânsito são reconhecidas pela câmera no para-brisa dianteiro e exibidas no painel de instrumentos para avisar o motorista.

## Limite de velocidade de cruzeiro

Depois que a função de reconhecimento de placas de trânsito for ativada, a função de limite de velocidade de cruzeiro poderá ser ativada.

# Sistema de assistência à direção

2

Dirigir

Durante o cruzeiro, se uma placa de limite de velocidade  $\geq 30$  km/h for reconhecida e o veículo estiver acima do limite de velocidade, o sistema solicitará que o motorista ajuste a velocidade. Depois que o motorista confirmar, a velocidade será controlada dentro do limite de velocidade permitido pela placa.

## Alarme de excesso de velocidade

Depois de reconhecer uma placa de limite de velocidade, se o motorista estiver em excesso de velocidade, o sistema emitirá um alarme e lembrará o motorista de reduzir a velocidade para a faixa adequada o mais rápido possível.

## Ajuste do alarme de excesso de velocidade

Você pode definir o tempo de alarme quando estiver em excesso de velocidade de acordo com seus hábitos de direção.

- › Quando definido como X: o alarme será acionado quando a velocidade atingir o limite.
- › Quando definido para um valor maior que X: o alarme será acionado somente quando a velocidade exceder o limite.
- › Quando definido com um valor menor que X: o alarme será acionado antes que a velocidade atinja o limite.

## ⚠ ATENÇÃO

A função de informações sobre placas de trânsito é usada apenas para lembrar o motorista de prestar atenção às placas de trânsito. Ela não se aplica a todas as situações e não pode substituir o julgamento do motorista sobre as informações de limite de velocidade na estrada.

Em qualquer caso, o motorista deve ser responsável pela segurança do veículo e deve sempre dirigir com cuidado e de acordo com as leis e os regulamentos de trânsito aplicáveis.

## ⚠ CUIDADO

A função de informações de placas de trânsito só funcionará corretamente quando a placa de velocidade estiver claramente visível. Ela pode não funcionar corretamente ou não funcionar em alguns casos. Por exemplo:

- › Quando a placa está desbotada.
- › Quando a placa está em uma curva.
- › Quando a placa está posicionada em um ângulo inadequado.
- › Quando a placa está inclinada ou danificada.
- › Quando a placa está total ou parcialmente bloqueada.
- › Quando a placa está total ou parcialmente coberta por geada, neve, poeira etc.

- › Placas de velocidade que estão muito longe ou muito altas.
- › Para sinalização horizontal de velocidade.
- › Lembretes de limite de velocidade ou avisos na superfície da estrada.
- › Quando a visibilidade é baixa (como tempo chuvoso e com neve, neblina, à noite etc.).
- › Quando uma luz forte incide sobre a câmera ou a intensidade da luz muda repentinamente.
- › Quando o para-brisa ao redor da câmera está sujo, quebrado ou coberto.
- › Ao dirigir muito perto do veículo da frente, bloqueando o alcance de detecção da câmera.
- › Quando a velocidade do veículo é muito baixa.

## **i** AVISO

- › A unidade de velocidade da placa de limite de velocidade reconhecida pelo sistema é a mesma que a unidade de velocidade do painel de instrumentos.
- › Se houver mais de um valor na mesma placa de limite de velocidade, o sistema exibirá o valor de limite de velocidade mais alto.

- › Se houver mais de uma placa de limite de velocidade em paralelo, o sistema exibirá o valor de limite de velocidade mais alto. Consulte o valor real do limite de velocidade da faixa atual.
- › Quando o veículo estiver em uma curva, a placa de velocidade pode não ser reconhecida.

## Cruzeiro adaptativo

Ao dirigir em uma rodovia reta e livre, o sistema de cruzeiro adaptativo permite que você mantenha o veículo na velocidade definida sem pisar no pedal do acelerador. Quando o sistema detecta que a velocidade do veículo à frente é menor do que a velocidade de cruzeiro definida do veículo, ele seguirá o veículo à frente na distância de segurança definida.

## **!** ATENÇÃO

- › O sistema de cruzeiro adaptativo é apenas uma ferramenta auxiliar e não pode substituir o julgamento do motorista sobre as condições da estrada e do tráfego, muito menos a condução do veículo pelo motorista. Em qualquer caso, o motorista deve ser responsável pela segurança do veículo e deve sempre se concentrar em dirigir com cuidado.
- › O uso incorreto do sistema de cruzeiro adaptativo pode causar um acidente.

# Sistema de assistência à direção

2

Dirigir

› O sistema de cruzeiro adaptativo só pode ser usado em boas condições climáticas e em uma rodovia tranquila.

› Não é recomendável usar o sistema de cruzeiro adaptativo em áreas urbanas, estradas sinuosas, estradas estreitas, estradas escorregadias, chuva forte ou outras condições climáticas severas.

› Não é recomendável usar o sistema de cruzeiro adaptativo ao dirigir em um declive, principalmente com base nos seguintes pontos:

Ao dirigir em subidas e descidas, o sistema não consegue manter a velocidade definida de forma estável.

Depois que o veículo da frente passa pelo topo ou pela base do declive, o sistema pode não ser capaz de detectar o veículo da frente, causando aceleração repentina ou frenagem tardia.

› Ao rebocar outros veículos, o sistema de cruzeiro adaptativo não poderá funcionar corretamente e seu uso é proibido.

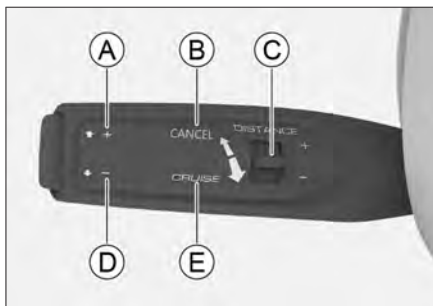

653F40BF4B0E

- Ⓐ Aumentar a velocidade do veículo (+)
- Ⓑ Liberação do controle de cruzeiro (CANCEL)
- Ⓒ Ajuste do nível de distância do veículo (DISTANCE)
- Ⓓ Reduzir a velocidade do veículo (-)
- Ⓔ Iniciar o sistema (CRUISE)

## Ativação do cruzeiro inteligente

1. Durante a condução, se as condições de ativação do cruzeiro adaptativo forem atendidas, a luz indicadora do cruzeiro adaptativo no painel de instrumentos acenderá em branco.

### **i** AVISO

Condições de ativação:

- › A porta do motorista está fechada.
- › O motorista está usando o cinto de segurança corretamente.
- › O veículo foi ligado e colocado na marcha D.
- › O sistema de controle eletrônico de estabilidade está ligado.
- › O freio de estacionamento não está acionado.

- › A velocidade do veículo é inferior a 150 km/h.
- › O modo de condução do veículo está no modo 2H padrão.

2. Empurre a alavanca de controle para a posição **【CRUISE】** na direção do volante e solte-a. A função de cruzeiro adaptativo é ativada e a luz indicadora do cruzeiro adaptativo  no painel de instrumentos acende em verde.

## **i** AVISO

O número na luz indicadora mudará de acordo com a velocidade de cruzeiro.

## **!** CUIDADO

A velocidade mínima definida para o sistema de cruzeiro adaptativo é de 30 km/h. Quando a velocidade do veículo for inferior a 30 km/h, o sistema definirá a velocidade para 30 km/h; quando a velocidade do veículo for superior a 30 km/h, o sistema iniciará a velocidade de cruzeiro na velocidade atual.

## **Ajuste da velocidade de cruzeiro**

Mova a alavanca para a posição **【+】** ou **【-】** e solte-a para aumentar ou diminuir ligeiramente a velocidade de cruzeiro, respectivamente.

Mova a alavanca para a posição **【+】** ou **【-】** e mantenha-a pressionada para aumentar ou diminuir continuamente a velocidade de cruzeiro, respectivamente. Quando a velocidade desejada for atingida, solte a alavanca.

## **i** AVISO

O veículo acelerará até a velocidade definida somente quando a estrada à frente estiver livre. Caso contrário, ele seguirá o veículo à frente no nível de distância definido.

## **Ajuste do nível de distância**

Mova o botão **【DISTANCE】** para ajustar a distância para o veículo à frente.

A classificação do nível de distância não é fixa, a partir do veículo à frente, variando de acordo com a sua velocidade.

## **!** ATENÇÃO

Definir um nível de distância curto pode resultar em um atraso na reação a situações inesperadas. É sempre responsabilidade do condutor ajustar a distância e o nível adequadamente.

## **i** AVISO

Ao dirigir em estradas escorregadias, defina um nível de distância maior do que quando estiver dirigindo em estradas secas.

# Sistema de assistência à direção

## Desativar o controle de cruzeiro

Há duas maneiras de desativar o controle de cruzeiro:

- › Pressione o pedal do freio.
- › Mova a alavanca de controle para longe do volante até a posição 【CANCEL】 e solte-a.

### **i** AVISO

A função de controle de cruzeiro será encerrada nas seguintes situações:

- › O pedal do acelerador é pressionado para acelerar por mais de 15 minutos.
- › A marcha N, R ou P é engatada.
- › O cinto de segurança do motorista é liberado.
- › A porta do motorista é aberta.
- › O freio de estacionamento deve ser acionado.
- › O sistema de freios antibloqueio é ativado.
- › O sistema de controle de descida de ladeiras é ativado.
- › O sistema de controle eletrônico de estabilidade é ativado/desativado.
- › O veículo se mover para trás.
- › Os discos de freio estão superaquecidos.
- › O veículo deve ser desligado.
- › Quando o modo de condução do veículo não estiver no modo 2H padrão.

## Restauração da velocidade de cruzeiro

Durante a condução, mova a alavanca de controle próxima ao volante para a posição 【CRUISE】 por alguns segundos e, em seguida, solte-a. O sistema usa a última velocidade de cruzeiro como a velocidade de cruzeiro atual.

## Assistência de condução em congestionamento

Essa função permite que o veículo siga outro carro dentro da faixa de velocidade de 0 a 150 km/h.

Em congestionamentos, o veículo pode seguir o carro da frente e reduzir a velocidade até parar. Nesse momento:

- › Se o veículo à frente partir em 3 segundos, esta função irá ajudá-lo a seguir o veículo à frente ao sair.
- › Se o veículo da frente parar por um longo período (de 3 segundos a 3 minutos), pressione levemente o pedal do acelerador para reiniciar o sistema.
- › Se o veículo à frente permanecer parado por mais de 3 minutos, o veículo acionará o freio de estacionamento.
- › Se o motorista abrir uma porta ou soltar o cinto de segurança, o veículo acionará o freio de estacionamento.

### **i** AVISO

A função de acompanhamento é desativada quando o controle de velocidade de cruzeiro é desativado.

## Curva inteligente

Para obter detalhes, consulte “Assistência frontal” → “Curva inteligente”(▷ Página 193)

## Limitações funcionais

O sistema de controle de cruzeiro pode não acionar os freios nas seguintes situações:

- › Quando um veículo cortar repentinamente pela frente.
- › Quando o veículo estiver em alta velocidade e houver um veículo parado ou em baixa velocidade na frente.
- › Quando houver um veículo em sentido contrário na mesma faixa.
- › Veículos ou objetos que cruzam a faixa.
- › Pedestres, animais, bloqueios, cones, reboques, veículos de formato estranho e veículos pequenos (como bicicletas e motocicletas).
- › Quando o veículo à frente diminuir a velocidade repentinamente.
- › Quando água, neve ou lama lançada pelos veículos ao redor obstruem a detecção do sensor.
- › Quando a frente do veículo estiver levantada devido à carga excessiva no porta-malas.
- › Ao dirigir em uma estrada curva ou estreita.
- › Quando a traseira do veículo à frente for pequena ou tiver uma altura livre do solo muito alta.

- › Quando o volante estiver instável ou sua posição na faixa estiver instável.
- › Chuva, neve, neblina, poeira ou outro mau tempo.
- › Ao dirigir em uma estrada com grande inclinação.

## Cruzeiro inteligente

O sistema de cruzeiro inteligente é baseado no controle de cruzeiro adaptativo, que ajuda o motorista a manter o veículo no meio da faixa quando o sensor detecta o limite da faixa e a controlar o veículo com segurança e facilidade.

### ATENÇÃO

- › Esse sistema não pode lidar com todas as condições de tráfego, clima e estrada. A capacidade de reconhecimento do sensor será limitada em condições de pouca luz (como à noite e em dias nublados), mudanças rápidas na luz (como na entrada e saída de túneis), sombras extensas no solo (objetos, características da paisagem projetadas na superfície da estrada) etc. Portanto, ele não pode substituir o julgamento do motorista sobre as condições da estrada. Em qualquer caso, o motorista deve ser responsável pela segurança do veículo e deve sempre dirigir com cuidado e de acordo com as leis e os regulamentos de trânsito aplicáveis.

# Sistema de assistência à direção

- › Quando estiver rebocando outros veículos, o sistema de cruzeiro inteligente não poderá funcionar corretamente, sendo proibido usar o sistema de cruzeiro inteligente nesse momento.

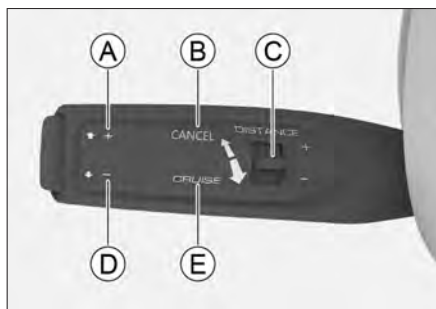

- (A) Aumentar a velocidade do veículo (+)
- (B) Liberação do controle de cruzeiro (CANCEL)
- (C) Ajuste do nível de distância do veículo (DISTANCE)
- (D) Reduzir a velocidade do veículo (-)
- (E) Iniciar o sistema (CRUISE)

## Ativação do cruzeiro inteligente

1. Durante a condução, se as condições de ativação do cruzeiro inteligente forem atendidas, a luz indicadora do cruzeiro inteligente  no painel de instrumentos acenderá em branco.

### AVISO

Condições de ativação:

- › A porta do motorista está fechada.
- › O motorista está usando o cinto de segurança corretamente.

- › O veículo foi ligado e colocado na marcha D.
- › O sistema de controle eletrônico de estabilidade está ligado.
- › O freio de estacionamento não está acionado.
- › A velocidade do veículo é inferior a 150 km/h.
- › O sistema detecta o limite da faixa de rodagem ou detecta um veículo em movimento na frente quando a velocidade é inferior a 60 km/h.
- › O modo de condução do veículo está no modo 2H padrão.

2. Empurre a alavanca de controle para a posição **【CRUISE】** duas vezes seguidas na direção do volante e solte-a. A função de cruzeiro inteligente é ativada e a luz indicadora do cruzeiro inteligente  no painel de instrumentos acende em verde.

### CUIDADO

A velocidade mínima definida para o sistema de cruzeiro inteligente é de 30 km/h. Quando a velocidade do veículo for inferior a 30 km/h, o sistema definirá a velocidade para 30 km/h; quando a velocidade do veículo for superior a 30 km/h, o sistema iniciará a velocidade de cruzeiro na velocidade atual.

## Ajuste da velocidade de cruzeiro

Mova a alavanca para a posição **【+】** ou **【-】** e solte-a para aumentar ou diminuir ligeiramente a velocidade de cruzeiro, respectivamente.

Mova a alavanca para a posição **【+】** ou **【-】** e mantenha-a pressionada para aumentar ou diminuir continuamente a velocidade de cruzeiro, respectivamente. Quando a velocidade desejada for atingida, solte a alavanca.

### **i** AVISO

O veículo acelerará até a velocidade definida somente quando a estrada à frente estiver livre. Caso contrário, ele seguirá o veículo à frente no nível de distância definido.

## Ajuste do nível de distância

Mova o botão **【DISTANCE】** para ajustar a distância para o veículo à frente.

A classificação do nível de distância não é fixa, a partir do veículo à frente, variando de acordo com a sua velocidade.

### **⚠** ATENÇÃO

Definir um nível de distância curto pode resultar em um atraso na reação a situações inesperadas. É sempre responsabilidade do condutor ajustar a distância e o nível adequadamente.

### **i** AVISO

Ao dirigir em estradas escorregadias, defina um nível de distância maior do que quando estiver dirigindo em estradas secas.

## Desativar o controle de cruzeiro

Há duas maneiras de desativar o controle de cruzeiro:

- › Pressione o pedal do freio.
- › Mova a alavanca de controle para longe do volante até a posição **【CANCEL】** e solte-a.

### **⚠** ATENÇÃO

Depois que o controle de cruzeiro inteligente for desativado, o veículo não será mais controlado pelo sistema de assistência de cruzeiro e o motorista deverá assumir imediatamente o controle do volante, do pedal do acelerador e do pedal do freio para evitar riscos causados pelo atraso no controle.

### **i** AVISO

A função de controle de cruzeiro será encerrada nas seguintes situações:

- › O pedal do acelerador é pressionado para acelerar por mais de 15 minutos.
- › A marcha N, R ou P é engatada.
- › O cinto de segurança do motorista é liberado.
- › A porta do motorista é aberta.

- › O freio de estacionamento deve ser acionado.
- › O sistema de freios antibloqueio é ativado.
- › O sistema de controle de descida de ladeiras é ativado.
- › O sistema de controle eletrônico de estabilidade é ativado/desativado.
- › O veículo se mover para trás.
- › Os discos de freio estão superaquecidos.
- › O veículo deve ser desligado.
- › Quando o modo de condução do veículo não estiver no modo 2H padrão.

## Restauração da velocidade de cruzeiro

Durante a condução, mova a alavanca de controle próxima ao volante para a posição **【CRUISE】** por alguns segundos e, em seguida, solte-a. O sistema usa a última velocidade de cruzeiro como a velocidade de cruzeiro atual.

### **i** AVISO

Se as condições de recuperação do cruzeiro inteligente não puderem ser atendidas, o sistema ativará o cruzeiro adaptivo.

### **!** CUIDADO

Em alguns casos, a função de cruzeiro inteligente pode não funcionar corretamente ou não funcionar. Por exemplo:

- › Em velocidades acima de 60 km/h (incluindo 60 km/h), não há linhas de faixa ou as linhas de faixa de ambos os lados não estão claras, há linhas divisórias de faixa não padronizadas ou as linhas divisórias de faixa estão cobertas, etc.
- › Em velocidades abaixo de 60 km/h, não há linhas de faixa ou as linhas de faixa de ambos os lados não estão claras, há linhas divisórias de faixa não padronizadas ou as linhas divisórias de faixa estão cobertas e não há nenhum veículo dirigindo à frente.
- › Quando houver objetos na estrada que afetem a identificação das linhas divisórias de faixa (como acúmulo de água, buracos, sulcos, marcações de texto, lombadas ou buracos etc.).
- › Quando a visibilidade é baixa (como tempo chuvoso e com neve, neblina, à noite etc.).
- › Quando o veículo for muito afetado por ventos laterais.
- › Quando as faixas se fundem ou se separam.
- › Quando uma luz forte incide sobre a câmera ou a intensidade da luz muda repentinamente.
- › Quando o para-brisa ao redor da câmera está sujo, com gelo, quebrado ou coberto.
- › Ao dirigir em curvas fechadas ou estradas estreitas (como ciclovias).

› Ao dirigir muito perto do veículo da frente, bloqueando o alcance de detecção da câmera.

## Limitações funcionais

O sistema de controle de cruzeiro pode não acionar os freios nas seguintes situações:

- › Quando um veículo cortar repentinamente pela frente.
- › Quando o veículo estiver em alta velocidade e houver um veículo parado ou em baixa velocidade na frente.
- › Quando houver um veículo em sentido contrário na mesma faixa.
- › Veículos ou objetos que cruzam a faixa.
- › Pedestres, animais, bloqueios, cones, reboques, veículos de formato estranho e veículos pequenos (como bicicletas e motocicletas).
- › Quando o veículo à frente diminuir a velocidade repentinamente.
- › Quando água, neve ou lama lançada pelos veículos ao redor obstruem a detecção do sensor.
- › Quando a frente do veículo estiver levantada devido à carga excessiva no porta-malas.
- › Ao conduzir em estradas sinuosas e estreitas (como ciclovias).
- › Quando a traseira do veículo à frente for pequena ou tiver uma altura livre do solo muito alta.

› Quando o volante estiver instável ou sua posição na faixa estiver instável.

› Chuva, neve, neblina, poeira ou outro mau tempo.

› Ao dirigir em uma estrada com grande inclinação.

# Sistema de controle auxiliar

## Equipamentos do veículo

Note que este manual contém todos os equipamentos-padrão, nacionais e especiais para esta série de modelos. Portanto, alguns dos equipamentos ou recursos descritos neste manual podem não estar instalados em seu veículo, ou podem estar disponíveis apenas em alguns mercados. Para obter informações específicas sobre a configuração, consulte os materiais de venda relevantes ou a Concessionária Autorizada na qual você adquiriu o veículo.

## Avisos de segurança do sistema de controle assistido

### Sobre segurança na condução

Nunca dirija de forma imprudente apenas pelo fato do veículo possuir sistemas de controle auxiliares; sempre adapte a velocidade e o estilo de condução às condições de visibilidade, clima, estrada e trânsito.

### Sobre modificações

Modificações na suspensão ou o uso de pneus e rodas fora das especificações podem afetar o sistema assistido e causar falhas.

### Sobre sons e vibrações

› Alguns sistemas assistidos (como o ABS) podem causar vibrações ou sons do motor durante o funcionamento, o que não indica falha.

› Se a bateria estiver fraca e o veículo for ligado com cabos, o motor pode funcionar irregularmente e as luzes de aviso do ABS ou controle eletrônico de estabilidade podem acender. Isso ocorre por baixa tensão da bateria e não indica falha nesses sistemas.

## Sistema de freio antitravamento (ABS)

O sistema de freio antitravamento (ABS) ajuda a evitar o travamento das rodas para manter o controle da direção do veículo ao frear em uma emergência ou em superfícies escorregadias.

### CUIDADO

Durante uma frenagem de emergência, não aplique o pedal do freio com pouca força várias vezes. Caso contrário, a distância de frenagem será aumentada.

O ABS não foi projetado para reduzir a distância de frenagem do veículo. Nas situações a seguir, seu veículo pode exigir uma distância de frenagem maior do que um veículo sem ABS, certifique-se de manter uma distância segura do veículo à frente:

- › Ao dirigir em lama, cascalho ou neve.
- › Ao dirigir com correntes para pneu instaladas.
- › Ao dirigir em estradas irregulares.
- › Ao dirigir em buracos ou estradas irregulares.

O ABS pode não funcionar de forma eficaz se:

- › Quando os limites de aderência do pneu forem excedidos (como o uso de pneus excessivamente desgastados em superfícies cobertas de neve).
- › Ao dirigir em alta velocidade em estradas molhadas.

## Sistema eletrônico de distribuição de força de frenagem

Durante a frenagem, o sistema eletrônico de distribuição de força de frenagem (EBD) ajusta automaticamente a distribuição da força entre os eixos dianteiro e traseiro para melhorar a eficiência e, junto com o ABS, aumenta a estabilidade para garantir uma frenagem suave.

## Sistema de assistência à frenagem

Ao pressionar o pedal de freio muito rapidamente, o sistema de assistência aumenta a força de frenagem, ajudando a reduzir a distância de parada em emergências.

## Sistema de controle de tração

Ao arrancar ou acelerar em superfícies escorregadias, o sistema de controle de tração (TCS) ajuda a manter a força de tração e evitar que as rodas de tração patinem.

## Sistema anticapotamento

Ao fazer curvas, o sistema anticapotamento (RMI) monitora o movimento do veículo para avaliar o risco de capotamento. Se houver risco, o RMI aplica freio em uma ou mais rodas para evitar o capotamento.

## Sistema de mitigação de colisão secundária

O sistema SCM pode aplicar freio automaticamente após uma colisão inicial (quando o airbag deflagra), reduzindo a velocidade ou parando o veículo para diminuir o risco e a gravidade de uma segunda colisão.

## Sistema de assistência de partida em rampa

Ao dar a partida em um declive, depois que o motorista solta o pedal do freio, o sistema de assistência de partida em rampa (Hill Hold Control - HHC) pode manter a força de frenagem por cerca de 2 segundos para evitar que o veículo retorne.

### ATENÇÃO

Ao dar a partida em um declive com inclinação superior a 30%, o veículo pode retornar. Portanto, não confie excessivamente nessa função e dirija com segurança.

# Sistema de controle auxiliar

## Controle de descida de ladeiras

### Introdução ao controle de descida de ladeiras

O sistema de controle de descida de ladeiras (HDC) pode frear ativamente o veículo quando ele estiver descendo uma ladeira, garantindo que o motorista possa descer uma ladeira íngreme a uma velocidade constante e com segurança.

#### ⚠️ ATENÇÃO

- › O HDC é apenas uma função auxiliar. O motorista permanece responsável pela segurança do veículo em todos os momentos e sempre deve prestar atenção às condições de tráfego ao redor.
- › Quando a ladeira é muito íngreme, o HDC pode não ser capaz de manter o veículo descendo a ladeira em uma velocidade constante. Nesse momento, é possível controlar a velocidade pisando no pedal do freio.

#### ℹ️ AVISO

- › É recomendável usar o HDC em uma marcha mais baixa.
- › Se a velocidade do veículo exceder 60 km/h, o HDC será desligado automaticamente.



- › Depois de ligar o HDC, ainda é possível ajustar a velocidade do veículo pisando no pedal do freio ou no pedal do acelerador.

### Como usar o controle de descida de ladeiras



B8CCB9A81DFF

Quando o modo de energia estiver no modo ON ou o motor estiver funcionando, pressione o botão para ligar ou desligar o HDC.

- › Quando o HDC está ligado, a luz indicadora do controle de descida de ladeiras  no painel de instrumentos está acesa.
- › Quando o HDC está desligado, a luz indicadora do controle de descida de ladeiras  no painel de instrumentos está apagada.
- › Quando o HDC está em operação, a luz indicadora do controle de descida de ladeiras  pisca no painel de instrumentos.

## Sistema de direção assistida elétrica

O sistema de direção assistida elétrica ajusta a assistência em tempo real conforme a velocidade do veículo para garantir leveza em baixa velocidade e estabilidade em alta, aumentando a segurança.

## Sistema de controle eletrônico de estabilidade

O sistema de controle eletrônico de estabilidade (ESC) pode ajudar a reduzir o risco de derrapagem e melhorar a estabilidade da direção, freando as rodas individualmente em determinadas condições de direção.

Quando o ESC está ativado, a luz indicadora do controle eletrônico de estabilidade  no painel de instrumentos pisca. Nesse momento, você deve ser extremamente cuidadoso.

### AVISO

Em circunstâncias normais, o ESC deve estar sempre ativado. O sistema só pode ser desligado nas seguintes circunstâncias especiais:

- › Ao dirigir com correntes antiderrapantes.
- › Ao dirigir em neve profunda ou estradas macias.
- › Quando o veículo estiver atolado e precisar ser sacudido.

Após o término da situação acima, o ESC deve ser religado imediatamente.

### Como desligar/ligar

Depois que o veículo é ligado, o sistema de controle eletrônico de estabilidade pode ser ligado ou desligado na tela do visor multimídia, em **【Controle e configurações do veículo】** → **【Condução】**. A luz indicadora de desligamento do sistema de controle eletrônico de estabilidade  no painel de instrumentos acende, indicando que o sistema está desligado.

### AVISO

O ESC é ligado automaticamente:

- › Toda vez que o motor é ligado.
- › Quando a velocidade do veículo excede 85 km/h.

## Torque dinâmico de direção (DST)

Quando as rodas esquerda e direita têm uma grande diferença no coeficiente de aderência (como algumas estradas com gelo e neve, estradas escorregadias etc.) e o veículo é freado ou acelerado em uma emergência, o sistema de assistência à estabilidade dinâmica (DST) ajusta automaticamente o ângulo do volante de acordo com a diferença na velocidade da roda em ambos os lados do mesmo eixo e a mudança dinâmica do veículo para corrigir a direção de condução do veículo.

# Sistema de controle auxiliar

---

O sistema de assistência à estabilidade dinâmica pode ser ativado ou desativado por meio da tela do visor multimídia, em **【 Controle e configurações do veículo 】** → **【 Condução 】** .

## AVISO

A função DST só pode ser usada normalmente depois que a função ESC for ativada.

## ATENÇÃO

- › O sistema de assistência à estabilidade dinâmica é apenas uma ferramenta auxiliar e não pode substituir o julgamento do motorista sobre as condições da estrada e do tráfego, muito menos a condução do veículo pelo motorista. Em qualquer caso, o motorista deve ser responsável pela segurança do veículo e deve sempre se concentrar em dirigir com cuidado.
- › Quando o sistema de assistência à estabilidade dinâmica está ativado, o ângulo do volante é ajustado automaticamente apenas em uma faixa limitada. O motorista precisa ajustar ativamente o ângulo do volante de acordo com as condições reais de direção para garantir a direção correta.

## Equipamentos do veículo

Note que este manual contém todos os equipamentos-padrão, nacionais e especiais para esta série de modelos. Portanto, alguns dos equipamentos ou recursos descritos neste manual podem não estar instalados em seu veículo, ou podem estar disponíveis apenas em alguns mercados. Para obter informações específicas sobre a configuração, consulte os materiais de venda relevantes ou a Concessionária Autorizada na qual você adquiriu o veículo.

## Dicas

O sistema de controle de emissões pode variar de acordo com o modelo do motor. Consulte o veículo real para obter a configuração específica.

É proibido modificar qualquer parte do motor ou do sistema de controle de emissões.

## Sensor de oxigênio

O sensor de oxigênio é utilizado para detectar a concentração de oxigênio nos gases de escape e devolvê-lo ao módulo de controle do motor para ajustar a relação ar/combustível e obter a eficiência de combustão ideal, reduzindo o monóxido de carbono, hidrocarbonetos e óxidos de nitrogênio nos gases de escape.

## Catalisador

O catalisador é o dispositivo de purificação externo mais importante instalado no sistema de escapamento do veículo. O catalisador contém catalisadores de metais preciosos que podem converter gases nocivos, como monóxido de carbono, hidrocarbonetos e óxidos de nitrogênio, em dióxido de carbono, água e nitrogênio inofensivos por meio de oxidação e redução.

Desde que o catalisador seja usado corretamente, ele geralmente não requer manutenção, portanto, não o desmonte sem necessidade. Se for necessário substituí-lo, entre em contato com uma Concessionária autorizada.

### CUIDADO

Para evitar danos ao catalisador, preste atenção ao seguinte:

- › Gasolina com chumbo, gasolina com teor excessivo de manganês e gasolina com teor excessivo de enxofre são proibidas.
- › Não é recomendado dirigir o veículo quando o nível de combustível estiver muito baixo. Se o combustível se esgotar, o motor apresentará falhas de ignição (o que pode ser confirmado pela operação irregular do motor ou pela perda de potência), o que danificará o catalisador.

# Sistema de controle de emissões

2

Dirigir

- › É proibido operar o motor em marcha lenta alta por um longo período (5 minutos ou mais).
- › Quando o veículo apresentar sinais de falha do motor (como desligamento ou degradação do desempenho etc.), não continue a dirigir o veículo.
- › É proibido operar o motor com a vela de ignição removida.
- › É proibido dar partida no veículo empurrando-o ou puxando-o.
- › É proibido encher o motor com óleo em excesso.
- › Evite impactos no catalisador.

## Turbocompressor

O turbocompressor melhora a economia de combustível, a potência do motor e o desempenho do veículo, bem como reduz as emissões de poluentes, como partículas e óxidos de nitrogênio do escapamento do motor.

## Controle de evaporação de combustível

Quando o veículo está em funcionamento normal, o dispositivo de controle de evaporação de combustível encaminha o vapor de combustível ao motor para combustão, impedindo que o vapor de combustível seja liberado na atmosfera.

## Dispositivo de controle de emissões do cárter

O dispositivo de controle de emissões do cárter direciona a mistura (vapor de combustível não queimado, vapor d'água, gás de escapamento, etc.) no cárter através de um tubo de conexão para o local adequado do tubo de admissão, retornando-o ao cilindro para nova combustão. Este processo reduz a poluição do escapamento e melhora a economia do motor.

## Sistema de diagnóstico de bordo

A luz de advertência de falha do sistema do motor faz parte do sistema de diagnóstico de bordo.

O módulo de controle eletrônico do motor equipado com o sistema de diagnóstico de bordo armazena vários dados de falha (especialmente dados de falha de emissão do escapamento). Se o cabo da bateria for desconectado, os dados serão excluídos, dificultando a realização de um diagnóstico rápido. Portanto, ao verificar a causa da luz de advertência de falha do sistema do motor, não desconecte o cabo da bateria.

## Equipamentos do veículo

Note que este manual contém todos os equipamentos-padrão, nacionais e especiais para esta série de modelos. Portanto, alguns dos equipamentos ou recursos descritos neste manual podem não estar instalados em seu veículo, ou podem estar disponíveis apenas em alguns mercados. Para obter informações específicas sobre a configuração, consulte os materiais de venda relevantes ou a Concessionária Autorizada na qual você adquiriu o veículo.

## Visão geral do painel de instrumentos

O painel de instrumentos pode ser selecionado no modo clássico, no modo off-road e no modo de orientação e as informações exibidas nos diferentes modos variam ligeiramente.

Modo off-road: o painel de instrumentos se concentra na exibição de informações relacionadas à condução off-road. Por exemplo: direção da dianteira do veículo, ângulo das rodas etc.

Modo de orientação: o painel de instrumentos se concentra na exibição de informações de navegação.

O que se segue é apenas uma introdução ao modo clássico.

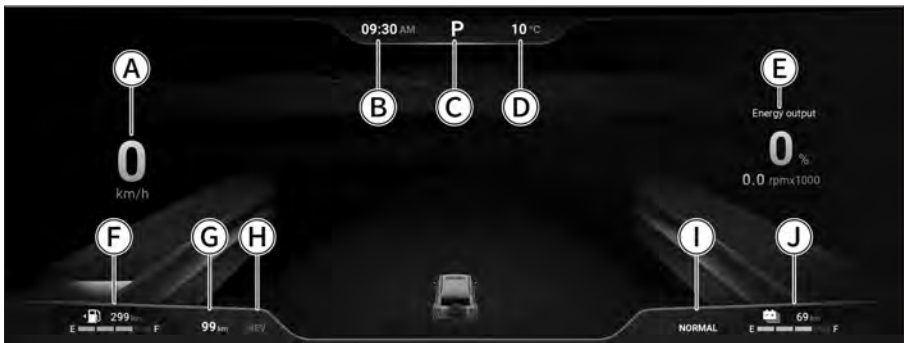

- Ⓐ Velocímetro
- Ⓑ Exibição da hora
- Ⓒ Indicação da marcha
- Ⓓ Temperatura externa
- Ⓔ Central de informações
- Ⓕ Indicador de combustível e autonomia
- Ⓖ Odômetro
- Ⓗ Modo de potência
- Ⓘ Modo de condução
- Ⓙ Indicador de energia e autonomia

# Painel de instrumentos

---

## **i** AVISO

Os dados na figura são apenas para efeito de exibição. Consulte a tela do veículo real.

### **Posição da marcha e avisos de mudança**

Mostra a marcha atual. Quando o sistema reconhece que precisa aumentar ou diminuir a marcha, ele exibe o símbolo de aumento ▲ ou diminuição ▼ de marcha para solicitar ao motorista que aumente ou diminua a marcha.

### **Central de informações**

O conteúdo da tela da central de informações (dados de condução, multimídia etc.) pode ser definido conforme necessário.

### **Indicador de combustível e autonomia**

Mostra a quantidade aproximada de combustível restante no tanque e a autonomia de cruzeiro.

## **i** AVISO

- › Ao dirigir em um declive ou fazer curvas longas, o combustível no tanque está em movimento e a exibição do combustível pode ficar instável.
- › A autonomia de cruzeiro varia de acordo com os hábitos de direção e as condições da estrada.
- › Se a luz de advertência de combustível baixo  no painel de instrumentos estiver acesa, reabasteça o quanto antes, mesmo que ela mostre que você pode ir mais longe.

### **Medidor de energia**

Mostra a quantidade aproximada de energia restante na bateria.

## Controle do painel de instrumentos

### Botão de controle

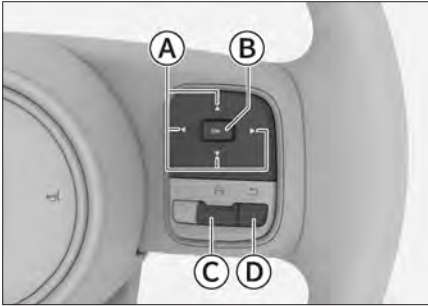

- Ⓐ Botão de seleção
- Ⓑ Botão de confirmação
- Ⓒ Botão "Início"
- Ⓓ Botão "Voltar"

### Ocultar as informações de alarme

Pressione o botão "Voltar" ↵ para ocultar as informações de alarme exibidas no momento.

Pressione e segure o botão "Voltar" ↵ para ocultar todas as informações de alarme.

### **i** AVISO

Quando houver uma mensagem de advertência na interface do painel de instrumentos, ela deverá ser suprimida primeiro. Caso contrário, outras funções de controle do painel de instrumentos não poderão ser usadas.

### Exibição das informações da mídia de áudio

Pressione o botão de seleção para a esquerda ◀ ou para a direita ▶ até que o centro de informações mude para a interface de mídia de áudio. Nesse momento, você pode visualizar as informações da música ou do rádio que está sendo reproduzido.

### Exibição das informações do telefone Bluetooth

Pressione o botão de seleção para a esquerda ◀ ou para a direita ▶ até que o centro de informações mude para a interface do telefone Bluetooth. Após conectar com o telefone celular via Bluetooth e sincronizar os registros de chamadas, as seguintes operações podem ser realizadas na interface do telefone Bluetooth:

- › Pressione o botão para cima ▲ ou para baixo ▼ para visualizar os registros de chamadas do telefone Bluetooth.
- › Pressione o botão **【OK】** para ligar para o telefone selecionado.

### Interruptor de modo

Pressione o botão de seleção para a esquerda ◀ ou para a direita ▶ até que o centro de informações mude para a interface de mudança de modo.

Pressione o botão para cima ▲ ou para baixo ▼ para alternar o modo de exibição do painel de instrumentos, que entra em vigor após pressionar o botão .

**【OK】**

# Painel de instrumentos

---

## Exibição dos dados de direção

Pressione o botão de seleção para a esquerda ◀ ou para a direita ▶ até que o centro de informações mude para a interface de dados de direção.

Pressione o botão “Início” ⤴ para voltar diretamente à interface de dados de direção. Na interface de dados de direção, você pode realizar as seguintes operações:

- › Pressione o botão para cima ▲ ou para baixo ▼ para visualizar os dados de direção página por página.
- › Pressione e segure o botão 【OK】 para visualizar o histórico de informações de alarme e redefinir as informações da viagem.

Pressione o botão “Voltar” ⤵ para retornar à interface anterior.

## Reinicialização do painel de instrumentos

Pressione e segure o botão de reprodução/pausa ○ no lado esquerdo do volante e o botão 【OK】 no lado direito por cerca de 10 segundos ao mesmo tempo para reiniciar o sistema multimídia e o sistema do painel de instrumentos.

### CUIDADO

Para garantir a segurança durante o processo de reinicialização, certifique-se de parar o veículo em um local seguro, mude a marcha para P e acione o freio de estacionamento para reiniciar o sistema com o veículo parado.

# Luzes indicadoras do painel de instrumentos

## Equipamentos do veículo

Note que este manual contém todos os equipamentos-padrão, nacionais e especiais para esta série de modelos. Portanto, alguns dos equipamentos ou recursos descritos neste manual podem não estar instalados em seu veículo, ou podem estar disponíveis apenas em alguns mercados. Para obter informações específicas sobre a configuração, consulte os materiais de venda relevantes ou a Concessionária Autorizada na qual você adquiriu o veículo.

## Luzes indicadoras do painel de instrumentos

### **i** AVISO

- › Quando o modo de energia é colocado em ON, algumas luzes indicadoras ou luzes de advertência acendem por um curto período de tempo, indicando que a autoverificação do sistema está em andamento, o que é um fenômeno normal.
- › Dependendo da configuração do veículo, nem todas as luzes indicadoras ou luzes de advertência do painel de instrumentos podem acender.



### **Luz indicadora de alarme importante**

Quando essa luz estiver acesa, significa que o veículo tem informações de alarme importantes no momento e que pelo menos uma informação de alarme importante foi bloqueada manualmente.

### **⚠ ATENÇÃO**

Não ignore nenhuma mensagem de alarme. Caso contrário, isso poderá causar danos graves ao veículo ou um acidente.

### **i** AVISO

Todas as mensagens de alarme presentes no momento no veículo podem ser visualizadas na interface de mensagens de alarme do painel de instrumentos.



### **Luz indicadora da seta esquerda**

Quando a seta esquerda está funcionando, a luz indicadora da seta esquerda pisca.

Quando o sinalizador de emergência estiver aceso, a luz indicadora da seta e todos os sinais de mudança de direção piscarão juntos.

# Luzes indicadoras do painel de instrumentos

## CUIDADO

Quando o indicador da seta pisca rapidamente, isso geralmente significa que a seta está danificada e deve ser substituída o mais rápido possível. Caso contrário, os outros motoristas não verão o sinal que você envia.

## Luz indicadora da seta direita

Quando a seta direita está funcionando, a luz indicadora da seta direita pisca.

Quando o sinalizador de emergência estiver aceso, a luz indicadora da seta e todos os sinais de mudança de direção piscarão juntos.

## CUIDADO

Quando o indicador da seta pisca rapidamente, isso geralmente significa que a seta está danificada e deve ser substituída o mais rápido possível. Caso contrário, os outros motoristas não verão o sinal que você envia.

## Seta do reboque

Com reboque conectado, este indicador funciona junto com as setas.



## Luz indicadora do interruptor geral do farol

Quando essa luz acende, significa que o interruptor geral do farol está ligado.



## Luz indicadora da luz de posição

Quando essa luz acende, significa que a luz de posição e a luz da placa de licença estão acesas.



## Luz indicadora de farol alto

Quando essa luz acende, significa que o farol alto está ligado.



## Luz indicadora de farol alto automático

Quando esta luz acende em verde, significa que a função de farol alto automático está ligada.

Quando esta luz acende em amarelo, significa que há uma falha na função de farol alto automático. Nesse momento, ligue o farol alto ou o farol baixo manualmente, conforme necessário, e dirija-se a uma Concessionária autorizada para a inspeção o quanto antes.



## Luz indicadora do farol de neblina dianteiro

Quando essa luz acende, significa que o farol de neblina dianteiro está ligado.

# Luzes indicadoras do painel de instrumentos



## Luz indicadora da luz de neblina traseira

Quando essa luz acende, significa que a luz de neblina traseira está ligada.



## Luz de advertência do cinto de segurança

Quando essa luz acende, significa que o motorista ou o passageiro do banco da frente não está usando o cinto de segurança.



## Luz de advertência de porta aberta

Quando essa luz acende, significa que uma das portas, a tampa do porta-malas ou o capô está aberto ou não está completamente fechado.



## Luz de advertência de mau funcionamento do airbag

Quando essa luz acende, significa que o sistema de airbag está com defeito. Nesse momento, dirija-se a uma Concessionária autorizada para fazer a inspeção o quanto antes.



## Luz de advertência do sistema de monitoramento da pressão dos pneus

Quando essa luz acende, significa que a pressão dos pneus está muito baixa ou que a temperatura está muito alta, acompanhada de um aviso sonoro. Nesse momento, pare o veículo para verificar o problema e entre em contato com uma Concessionária autorizada.

Essa luz pisca por um tempo e depois acende, indicando que o sistema de monitoramento da pressão dos pneus tem uma falha, acompanhada de vários avisos sonoros.

### ⚠️ ATENÇÃO

Se essa luz estiver acesa, evite curvas fechadas ou frenagens de emergência, dirija o veículo até um local seguro o mais rápido possível e pare para inspeção.

Dirigir um veículo com baixa pressão nos pneus ou alta temperatura aumentará a possibilidade de falha nos pneus e poderá até mesmo causar danos graves ao veículo ou um acidente.

## Luzes indicadoras do painel de instrumentos



### Luz indicadora do freio de estacionamento

Quando essa luz acende, significa que o freio de estacionamento foi acionado.

Quando essa luz pisca, significa que a temperatura do disco de freio está muito alta ou que a inclinação da estrada é muito grande. Há risco de capotamento nesse momento. Pise no pedal do freio e pare o veículo em uma estrada plana o mais rápido possível.



### Luz de advertência de falha do freio de estacionamento

Quando essa luz acende, significa que há uma falha no sistema de freio de estacionamento elétrico.



### Luz indicadora do assistente de parada automática

Quando essa luz acende em amarelo, significa que a função de assistente de parada automática está ligada e em preparação.

Quando essa luz acende em verde, significa que a função está ligada e em condições de funcionamento.



### Luz de advertência de falha do sistema de freio antibloqueio

Quando essa luz acende, significa que o sistema de freio antibloqueio tem uma falha. Nesse caso, entre em contato com uma Concessionária autorizada.

Quando essa luz acende, o veículo ainda tem capacidade de frenagem normal, mas não há função antibloqueio.



### Luz de advertência de falha do sistema de freio

Quando essa luz acende em vermelho, significa que o nível do fluido de freio está muito baixo ou que o sistema de distribuição da força de frenagem está com defeito.

Quando essa luz acende em amarelo, significa que o sistema de reforço eletrônico do freio falhou.

Nesse momento, estacione o veículo em um local seguro imediatamente e entre em contato com uma Concessionária autorizada. Caso contrário, isso causará um acidente grave.

# Luces indicadoras do painel de instrumentos



## **Luz de advertência do sistema de controle eletrônico de estabilidade**

Quando essa luz pisca, significa que o sistema de controle eletrônico de estabilidade está em condições de funcionamento.

Quando essa luz acende, significa que o sistema de controle eletrônico de estabilidade está com defeito.



## **Luz indicadora de desligamento do sistema eletrônico de controle de estabilidade**

Quando essa luz acende, significa que o sistema de controle eletrônico de estabilidade está desligado.



## **Luz indicadora de descida de ladeira**

Quando essa luz acende, significa que o sistema de descida de ladeiras está ligado e em preparação.

Quando essa luz pisca, significa que o sistema de descida de ladeiras está em condições de funcionamento.



## **Luz indicadora de 2H**

Quando essa luz acende, significa que o veículo está atualmente no estado de tração nas duas rodas.



## **Luz indicadora de 4H**

Quando essa luz acende, significa que o veículo está atualmente no estado de tração nas quatro rodas.



## **Luz indicadora de 4L**

Quando essa luz acende, significa que o veículo está atualmente no estado de tração nas quatro rodas em baixa velocidade.



## **Luz indicadora de bloqueio do diferencial do eixo dianteiro**

Quando essa luz acende em verde, significa que o bloqueio do diferencial do eixo dianteiro foi bloqueado com sucesso.

Quando essa luz acende em amarelo, significa que o bloqueio do diferencial do eixo dianteiro está com defeito. Dirija-se a uma Concessionária autorizada para reparar o defeito o quanto antes.



## **Luz indicadora de bloqueio do diferencial do eixo traseiro**

Quando essa luz acende em verde, significa que o bloqueio do diferencial do eixo traseiro foi bloqueado com sucesso.

# Luzes indicadoras do painel de instrumentos

Quando essa luz acende em amarelo, significa que o bloqueio do diferencial do eixo traseiro está com defeito. Dirija-se a uma Concessionária autorizada para reparar o defeito o quanto antes.



## Luz indicadora de controle de cruzeiro off-road (CCO)

Quando essa luz acende em branco, significa que a função de cruzeiro off-road está ligada e em preparação.

Quando essa luz acende em verde, significa que a função de cruzeiro off-road está ligada e em condições de funcionamento.

Quando essa luz acende em vermelho, significa que há uma falha no sistema de cruzeiro off-road. Nesse momento, não use a função de cruzeiro off-road e dirija-se a uma Concessionária autorizada para fazer a inspeção o quanto antes.



## Luz indicadora de assistência de manobra em curva fechada (Tank Steering)

Quando essa luz acende em branco, significa que a função de assistência à direção está ligada e em preparação.

Quando essa luz acende em verde, significa que a função de assistência à direção está em funcionamento.

Quando essa luz acende em vermelho, significa que a função de assistência à direção está falhando.



## Luz de advertência de falha do sistema de direção assistida elétrica

Quando essa luz acende em amarelo, significa que o efeito de assistência à direção está reduzido e que, nesse momento, é necessário mais força para operar o volante. Se essa luz permanecer acesa após reiniciar o veículo ou dirigir por uma curta distância, dirija-se a uma Concessionária autorizada para fazer a inspeção o quanto antes.

Quando essa luz acende em vermelho, significa que o sistema de direção assistida elétrica tem uma falha e a assistência à direção desaparece. Nesse momento, estacione o veículo em um local seguro, desligue o veículo e aguarde alguns minutos antes de dar partida novamente. Se essa luz permanecer acesa, dirija-se a uma Concessionária autorizada para fazer a inspeção o quanto antes.

## ⚠️ ATENÇÃO

Quando essa luz acende em vermelho, o sistema de direção assistida elétrica deixará de funcionar. Nesse momento, é necessário usar uma força maior para operar o volante para obter a função de direção. Dirija-se a uma Concessionária autorizada para fazer a inspeção o quanto antes.



## Luz de advertência de temperatura alta da água do motor

Quando essa luz acende em vermelho, significa que a temperatura da água do sistema de arrefecimento do motor está muito alta. Nesse momento, pare o veículo para inspeção, caso contrário, o motor será danificado.



## Luz de advertência de combustível baixo

Quando essa luz acende em amarelo, significa que o nível de combustível é insuficiente. No caso de descidas ou curvas, essa luz pode acender antecipadamente devido ao fluxo de combustível no tanque.

## ⚠️ CUIDADO

É proibido dirigir o veículo com o nível de combustível muito baixo. O sistema de controle de emissões e o sistema de potência podem ser danificados devido ao esgotamento do combustível.



## Luz de advertência de falha do sistema do motor

Se essa luz acender depois de ligar o veículo, significa que há uma falha no motor que afeta as emissões. Nesse caso, entre em contato com uma Concessionária autorizada.

## AVISO

› A falha de alguns sistemas de controle do veículo (tais como perda do sinal de comunicação do sistema híbrido ou do sistema de carregamento etc.) também pode fazer com que essa luz de advertência acenda. Se essa luz de advertência acender, pare em um local seguro o mais rápido possível, mude o modo de energia para o modo OFF, reinicie o veículo e verifique se ela acende novamente. Se essa luz de advertência ainda estiver acesa, é recomendável ir a uma Concessionária autorizada para inspeção o mais rápido possível. Antes de resolver a falha, dirija com cuidado e evite dirigir em alta velocidade.

Se essa luz indicadora acender com frequência, mesmo que ela apague depois de seguir as etapas acima, é recomendável ir a uma Concessionária autorizada para inspeção.

› Se a tampa do tanque de combustível não estiver instalada corretamente, essa luz também poderá acender.



## **Luz de advertência de manutenção do motor**

A luz acende para indicar uma falha no motor não relacionada à emissões de poluentes. Nesse caso, entre em contato com uma Concessionária autorizada.



## **Luz de advertência de baixa pressão do óleo**

Quando essa luz acende, significa que o nível de óleo do motor é insuficiente. Nesse momento, pare o veículo em um local seguro o quanto antes e desligue o motor, caso contrário, os componentes do motor serão seriamente danificados. Verifique o nível de óleo depois de parar por alguns minutos e adicione óleo, se necessário. Se o nível do óleo estiver normal, mas essa luz ainda estiver acesa, entre em contato com uma Concessionária autorizada.

# Luzes indicadoras do painel de instrumentos

2

Dirigir



## Luz de advertência do sistema de carregamento da bateria

Se essa luz acender quando o veículo for ligado, significa que há uma falha no sistema de carregamento da bateria. Nesse momento, estacione o veículo em um local seguro imediatamente e entre em contato com uma Concessionária autorizada.



## Luz de advertência de superaquecimento da transmissão

Quando essa luz acende, significa que a temperatura do óleo da transmissão automática está muito alta. Nesse momento, pare veículo em um local seguro o quanto antes e desligue o motor para permitir que a transmissão esfrie.

Se essa luz ainda estiver acesa após seguir as instruções acima, entre em contato com uma Concessionária autorizada.



## Indicador de advertência de falha do modo de direção

Esta luz acende quando o modo de condução ou o sistema de controle todo-o-terreno (All Terrain Control) falha e a mudança de modo não é possível neste momento. Consulte uma Concessionária autorizada o mais rápido possível para obter assistência.



## Luz indicadora de cruzeiro adaptativo

Quando essa luz acende em branco, significa que a função de cruzeiro adaptativo está ligada e em preparação.

Quando essa luz acende em verde, significa que a função de cruzeiro adaptativo está ligada e que a velocidade de cruzeiro foi definida.

### **i** AVISO

O número na luz indicadora mudará de acordo com a velocidade de cruzeiro.



## Luz indicadora de cruzeiro inteligente

Quando essa luz acende em branco, significa que a função de cruzeiro inteligente está ligada e em preparação.

# Luzes indicadoras do painel de instrumentos

Quando essa luz acende em verde, significa que a função de cruzeiro inteligente está ligada e que a velocidade de cruzeiro foi definida.



## **Luz de advertência de assistência lateral**

A luz acende em amarelo, para indicar que o sensor do sistema de assistência lateral traseira está bloqueado. Neste momento, verifique a parte interna e externa do para-choque traseiro quanto à obstrução e remova imediatamente.

A luz acende em vermelho, para indicar que existe uma falha com a assistência lateral. Não use a assistência lateral neste momento e contate uma Concessionária autorizada o mais rápido possível.



## **Luz indicadora de monitoramento de ponto cego**

Quando essa luz acende, significa que a função monitoramento de ponto cego está ligada.



## **Luz indicadora de advertência de marcha à ré**

Quando essa luz acende, significa que a função de advertência de marcha à ré está ligada.



## **Luz indicadora de aviso de saída de faixa**

Quando essa luz acende em verde, significa que a função de aviso de saída de faixa está ligada.

Quando essa luz acende em vermelho, significa que a função de aviso de saída de faixa está com defeito. Nesse momento, não use essa função e dirija-se a uma Concessionária autorizada para fazer a inspeção o quanto antes.



## **Luz indicadora de assistência à permanência na faixa**

Quando essa luz acende em verde, significa que a função de permanência na faixa ou a função de permanência na faixa em emergência está ligada. Quando essa luz acende em vermelho, significa que a função de permanência na faixa ou a função de permanência na faixa em emergência está com defeito. Nesse momento, não use essa função e dirija-se a uma Concessionária autorizada para fazer a inspeção o quanto antes.

# Luzes indicadoras do painel de instrumentos

2

Dirigir



## Luz de advertência de falha do sistema de assistência à colisão frontal

Quando esta luz amarela acende, indica que há uma falha nas funções de frenagem automática de emergência e na função de alerta de colisão frontal. Nesse momento, dirija-se a uma Concessionária autorizada para fazer a inspeção o quanto antes.



## Luz indicadora de desligamento do sistema de assistência à colisão frontal

Quando esta luz amarela acende, indica que a frenagem automática de emergência e o alerta de colisão frontal estão desativados.



## Luz indicadora READY

Quando essa luz acende, significa que o veículo deu partida e pode ser dirigido normalmente.



## Luz indicadora de status de carregamento

Quando essa luz acende em vermelho, significa que o cabo de carregamento está conectado, mas o carregamento não foi iniciado.



Quando essa luz acende em verde, significa que a bateria está em estado de carregamento.

## Luz de advertência de falha do sistema de carregamento

Quando essa luz acende em amarelo, significa que há uma falha menor no sistema de carregamento (recuperável ou que não envolve a segurança). Quando essa luz acende em vermelho, significa que há uma falha grave no sistema de carregamento (irrecuperável ou que afeta a segurança).



## Luz indicadora EV

Quando essa luz acende, significa que o veículo está em estado de condução puramente elétrico e que o motor não está funcionando no momento.



## Luz indicadora de baixa potência da bateria

Quando essa luz acende em amarelo, significa que a bateria está muito fraca, portanto, carregue-a o quanto antes.



## Luz de advertência de falha da bateria

Quando essa luz acende em amarelo, significa que há uma falha menor na bateria.

# Luzes indicadoras do painel de instrumentos

---

Quando essa luz acende em vermelho, significa que há uma falha grave na bateria e o sistema de energia será desligado com urgência. Nesse caso, entre em contato com uma Concessionária autorizada.



## **Luz de advertência de falha na recuperação de energia do freio**

Quando essa luz acende, significa que a função de recuperação de energia do freio apresenta uma falha.



## **Luz de advertência de falha do sistema de energia**

Quando essa luz acende em amarelo, significa que há uma falha no sistema de energia do veículo. Nesse momento, estacione o veículo em um local seguro imediatamente e entre em contato com uma Concessionária autorizada.

Quando essa luz acende em vermelho, significa que há uma falha grave no sistema de energia do veículo e que o veículo não poderá continuar sendo dirigido. Nesse caso, entre em contato com uma Concessionária autorizada.



## **Luz indicadora de redução de potência**

Quando essa luz acende, significa que o veículo tem uma falha que afeta a potência de saída de todo o veículo. Nesse momento, a potência de todo o veículo é reduzida e a velocidade será limitada.

## Equipamentos do veículo

Note que este manual contém todos os equipamentos-padrão, nacionais e especiais para esta série de modelos. Portanto, alguns dos equipamentos ou recursos descritos neste manual podem não estar instalados em seu veículo, ou podem estar disponíveis apenas em alguns mercados. Para obter informações específicas sobre a configuração, consulte os materiais de venda relevantes ou a Concessionária Autorizada na qual você adquiriu o veículo.

## Introdução ao sistema de gerenciamento de energia

O sistema de gerenciamento de energia pode monitorar o consumo de energia de cada dispositivo que consome energia no veículo e distribuí-la de forma razoável para melhorar o desempenho de partida do veículo e prolongar a vida útil da bateria.

O sistema de gerenciamento de energia inclui principalmente as seguintes funções:

### › **Monitoramento da bateria**

A tensão, a corrente e a temperatura da bateria são monitoradas continuamente por meio de sensores, e a energia restante atual e a integridade da bateria são calculadas a partir delas.

### › **Gerenciamento de energia de hibernação**

Monitora continuamente o consumo de energia de cada dispositivo que consome energia enquanto o veículo está estacionado e desliga gradualmente os dispositivos que consomem energia desnecessários de acordo com as informações de monitoramento da bateria para evitar a descarga em grande escala da bateria e garantir o desempenho de partida do veículo.

### › **Carregamento inteligente CC**

Monitora continuamente o consumo de energia de cada dispositivo que consome energia durante o estacionamento de longo prazo do veículo. Se o sistema detectar que a bateria está com pouca energia, ele controlará automaticamente o conjunto de baterias para carregar a bateria e garantir o desempenho de partida do veículo.

### › **Gerenciamento de energia estática**

Monitora continuamente o consumo de energia de cada dispositivo de consumo de energia enquanto o veículo não é ligado e desliga gradualmente os dispositivos de consumo de energia desnecessários de acordo com as informações de monitoramento da bateria para evitar a descarga em grande escala da bateria e garantir o desempenho de partida do veículo.

# Sistema de gerenciamento de energia

## **i** AVISO

O sistema de gerenciamento de energia não pode transcender as limitações das leis físicas. Tenha em mente que a potência e a vida útil da bateria são limitadas.

## O que você deve saber

O sistema de gerenciamento de energia prioriza o desempenho inicial do veículo.

Quando o veículo não é ligado, a energia da bateria é fornecida pela bateria de alimentação e, quando a bateria de alimentação estiver fraca, ela deixará de reabastecer a bateria, neste momento, o uso de equipamentos elétricos consumirá diretamente a energia da bateria.

Nesses casos, você sentirá o sistema de gerenciamento de energia entrar em ação para controlar a distribuição de energia.

## **Ao estacionar o veículo por longos períodos**

Se você não dirigir o veículo por vários dias ou semanas, quando o sistema de gerenciamento de energia detectar que a bateria está muito fraca, ele controlará a célula de energia para carregar a bateria. Se a bateria não puder ser carregada devido a uma célula de energia fraca, etc., o sistema de gerenciamento de energia desligará gradualmente o equipamento elétrico ou reduzirá a energia elétrica usada pelo equipamento elétrico, o que reduz o consumo de energia elétrica e ajuda a manter o desempenho de partida do veículo por um período mais longo.

Alguns recursos de conveniência, como o destravamento por controle remoto, podem não estar disponíveis após estacionar o veículo por um longo período. Essas funções serão retomadas quando o veículo for ligado.

## **Quando o veículo não é ligado**

Se você ouvir o rádio ou usar outras funções, como o sistema áudio e vídeo, sem dar partida no veículo, o sistema de gerenciamento de energia coordenará o fornecimento de eletricidade da bateria e da célula de energia e, se a célula de energia estiver muito baixa, a energia da bateria se esgotará gradualmente.

Se a energia da bateria for consumida o suficiente para afetar a partida do veículo, uma mensagem de advertência aparecerá na tela do sistema multimídia ou no painel de instrumentos. Neste caso, você precisará dar partida no motor se quiser continuar usando esses recursos.

# Reboque de trailer

## Equipamentos do veículo

Note que este manual contém todos os equipamentos-padrão, nacionais e especiais para esta série de modelos. Portanto, alguns dos equipamentos ou recursos descritos neste manual podem não estar instalados em seu veículo, ou podem estar disponíveis apenas em alguns mercados. Para obter informações específicas sobre a configuração, consulte os materiais de venda relevantes ou a Concessionária Autorizada na qual você adquiriu o veículo.

## Instruções de reboque

Certifique-se de ter as condições de condução corretas antes de rebocar um trailer.

Ao decidir rebocar um trailer, é necessário primeiro verificar a regulamentação relativa a veículos motorizados em sua localização e depois avaliar o método de reboque.

Cada região tem regulamentações diferentes sobre reboques e dispositivos, é necessário verificar as normas locais aplicáveis antes de rebocar.

### CUIDADO

- › Ao rebocar um trailer, cumpra as leis e regulamentações locais, modificações não autorizadas são estritamente proibidas.
- › Não realize rebocamentos durante o período de amaciamento do veículo.

- › Quando não estiver em uso, remova o dispositivo de reboque.
- › Os espelhos retrovisores externos para o reboque devem atender aos requisitos da regulamentação, caso contrário, instale espelhos de reboque apropriados.

## Instruções de direção

O reboque de um trailer afetará o desempenho de condução, o desempenho de frenagem e o consumo de combustível do seu veículo. Para a sua segurança e a de seus passageiros, para garantir o reboque seguro, siga as seguintes sugestões de direção.

### Começando a dirigir

Antes de dirigir, certifique-se de que a pressão dos pneus, as luzes e os dispositivos de conexão do reboque e do trailer estejam normais.

Carregue a carga do reboque com segurança, certifique-se de que a carga esteja fixada com segurança no reboque e de que o reboque esteja nivelado, caso contrário não dirija o veículo.

Dê a partida suavemente e evite acelerações bruscas e frenagens de emergência, especialmente ao dirigir em estradas escorregadias, o que pode fazer com que o veículo perca o controle devido à derrapagem.

Ventos laterais e estradas irregulares podem fazer com que o veículo balance, afetando seriamente o controle do veículo. Em qualquer caso, ao perceber leves sinais de oscilação no veículo, segure o volante com as duas mãos e reduza a velocidade imediatamente de forma gradual. Não tente eliminar a oscilação aumentando a velocidade.

O torque deve ser evitado o máximo possível enquanto o reboque estiver carregado. Se não puder ser evitado, ele deve ser conduzido em uma velocidade baixa devido à distribuição não razoável da carga.

## Frenagem

Ao rebocar um trailer, a distância de frenagem do veículo aumentará. Portanto, aumente a distância entre você e o veículo da frente.

### ATENÇÃO

- › Se o seu reboque estiver equipado com um sistema de freio, cumpra as regulamentações locais, instale e opere o sistema corretamente.
- › Nunca conecte o sistema de freio hidráulico do reboque diretamente ao sistema de freio do veículo de reboque.

## Ultrapassagem

Ao rebocar um trailer, o comprimento do veículo mais o trailer se tornará maior, portanto, ao ultrapassar, será preciso percorrer uma distância de ultrapassagem maior para retornar à faixa original.

## Marcha à ré

A marcha à ré ao rebocar um trailer é diferente da marcha à ré normal e é mais difícil. Seja particularmente cuidadoso e pratique mais.

Ao dar ré, segure a parte inferior do volante com uma mão e gire a mão para a esquerda para virar o trailer para a direita e para a direita para virar o trailer para a esquerda. Sempre dê ré em uma velocidade baixa e, se possível, peça ajuda a outras pessoas.

## Curvas

Ao rebocar um trailer, faça curvas suaves, tente evitar solavancos ou operações repentinas e ligue as luzes de seta com antecedência. Ao virar, o raio de giro deve ser maior do que quando não estiver rebocando um trailer. Isso evitará que o trailer bata no acostamento da estrada, em placas de sinalização, em árvores ou em outros objetos.

## Condução em ladeiras

Ao rebocar um trailer em uma ladeira íngreme ou longa, reduza a velocidade e a marcha com antecedência.

# Reboque de trailer

Antes de subir uma ladeira, recomenda-se que a energia da bateria seja mantida acima de 30% para reduzir a possibilidade de restrição do ar condicionado e de energia insuficiente devido à baixa energia durante a subida.

Determine a velocidade de condução de acordo com o peso do trailer e a inclinação da ladeira para reduzir a possibilidade de superaquecimento do motor e da transmissão.

Tente evitar estacionar em uma ladeira. Se isso não puder ser evitado, coloque calços sob os pneus do veículo e do trailer e acione o freio de estacionamento.

## ⚠️ ATENÇÃO

Ao rebocar um trailer em uma ladeira íngreme, preste atenção especial ao medidor de temperatura da água do motor para se certificar de que o motor não está superaquecendo.

Se a temperatura da água do motor estiver muito alta, por motivos de segurança, pare o veículo imediatamente e deixe o motor em marcha lenta até que ele esfrie.

## Transporte de pessoas

Ao circular com um reboque, é proibido transportar pessoas dentro do reboque.

## Interface do dispositivo de reboque

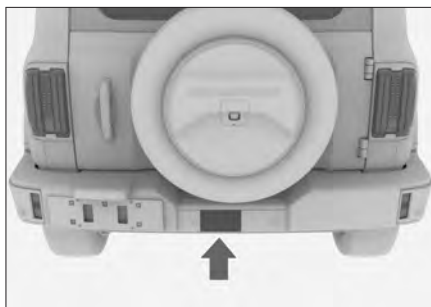

B425B1C97D11

A interface do dispositivo de reboque está localizada no meio da viga transversal traseira do chassi e pode ser vista abrindo a tampa no meio do para-choque traseiro.

## ⚠️ CUIDADO

Para evitar danos ao para-choque, é recomendável usar uma chave de fenda de cabeça chata enrolada em um pano para remover a tampa do para-choque.

Recomenda-se o uso de um dispositivo de reboque com comprimento inferior a 25 cm para não afetar a operação normal do radar de ré.

## **i** AVISO

- › O dispositivo de reboque deve ser adquirido pelo usuário. As instruções de operação do fabricante do dispositivo de reboque devem ser seguidas durante a instalação. Recomendamos que a instalação seja feita por uma Concessionária autorizada.
- › Depois de instalar o dispositivo de reboque, quando a velocidade de condução atual atingir 15 km/h, o sistema de radar de ré acionará automaticamente o processo de autoaprendizagem por cerca de 8 segundos para evitar que o radar de ré emita alarmes falsos.

Devido à grande variedade de dispositivos de reboque no mercado, não é possível garantir que o processo de autoaprendizagem acima possa ser concluído com êxito após a instalação de todos os tipos de dispositivos de reboque. Se o alarme falso do radar de ré ainda persistir após várias autoaprendizagens, esse dispositivo de reboque pode não ter sido reconhecido de forma eficaz e é recomendável substituí-lo ou removê-lo.

- › Quando um dispositivo de reboque for instalado, é recomendável desligar a função de frenagem de emergência em baixa velocidade do sistema de assistência ao estacionamento para evitar a frenagem acidental do veículo ao dar ré.

## Porta de alimentação do trailer

### Localização da porta de alimentação

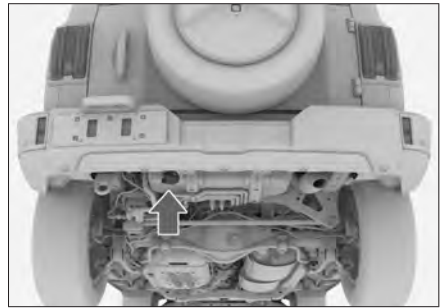

B61D3AB61A29

A porta de alimentação do trailer (conector) está localizada perto do gancho traseiro do reboque, no lado esquerdo do veículo. Abra a tampa da porta de alimentação para usá-la.

O padrão correspondente a essa porta de alimentação é GB/T 20718-2006 ou ISO 11446:2004.

### Pinos da porta de alimentação

O número do pino está impresso na parte interna da tampa da porta de alimentação, e os significados dos pinos correspondentes são os seguintes:

Número do pino	Função
1	Seta esquerda
2	Luzes de neblina traseiras
3	Terra
4	Seta direita
5	Luz de posição direita
6	Luz de freio
7	Luz de posição esquerda

# Reboque de trailer

Número do pino	Função
8	Luz de ré
9	Bateria
10	Interruptor de ignição
11	Terra
12	—
13	Terra

## Parâmetros técnicos

A capacidade de reboque do veículo dependerá das especificações do veículo, da carga, das condições da estrada e das especificações do trailer. Para garantir a segurança do motorista, não exceda o limite de velocidade nem sobrecarregue o veículo. Para obter parâmetros específicos, consulte a tabela abaixo.

Item	Dados
Modelo do motor	E20NA
Tipo de transmissão	9HAT
Forma de acionamento	4WD
Peso bruto máximo combinado [kg]	3820 (trailer sem freio) 5570 (trailer com freio)
Carga máxima permitida no eixo dianteiro/traseiro [kg]	1360/1710
Peso do trailer (sem freio) [kg]	750
Peso do trailer (com freio) [kg]	2500

Item	Dados
Balanço traseiro do dispositivo de reboque (recomendado) [mm]	1193
Carga vertical estática no ponto de conexão [kg]	100
Pressão do pneu traseiro do reboque [kPa]	Pressão padrão dos pneus + 20
Velocidade máxima ao rebocar [km/h]	100

## Peso bruto máximo combinado

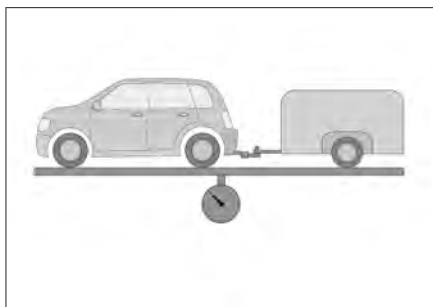

O peso bruto máximo combinado a refere-se ao peso total máxima permitida para o veículo de reboque (incluindo passageiros e carga), o dispositivo de reboque e o trailer (incluindo o trailer e a carga). O veículo possui uma Capacidade máxima de tração de 5570 [kg].

## Carga máxima permitida nos eixos dianteiro e traseiro

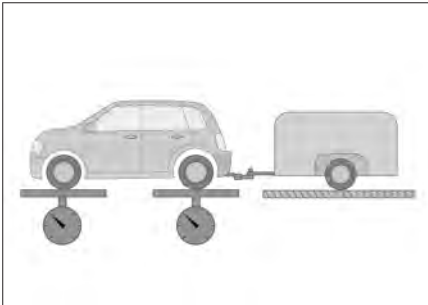

76934098A400

A carga máxima permitida nos eixos dianteiro e traseiro refere-se ao peso máximo permitido para os eixos dianteiro e traseiro do veículo de reboque.

## Peso do trailer

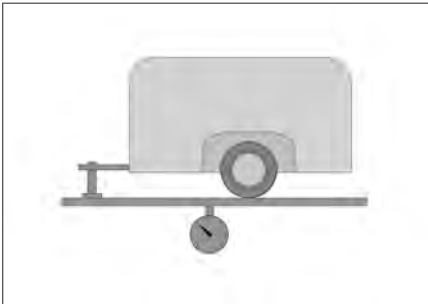

BFFCB1D4CF27

A peso do trailer refere-se ao peso total do trailer permitido, incluindo a soma do peso do trailer e da carga no trailer.

## Carga vertical estática no ponto de conexão

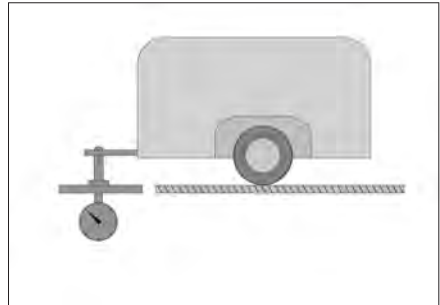

8592AA18FB55

A carga vertical estática no ponto de conexão refere-se à carga máxima na direção vertical que o trailer e o dispositivo de reboque podem suportar quando o veículo está parado.

## Balço traseiro do dispositivo de reboque

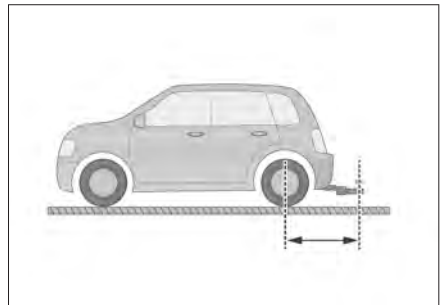

51EC772859F7

O balanço traseiro do dispositivo de reboque refere-se à distância horizontal entre o centro do ponto de conexão do dispositivo de reboque permitido e a linha central do eixo traseiro do veículo de reboque.



# 3

## Sistema multimídia

---

Dicas de segurança .....	250
Introdução ao painel.....	252
Introdução ao visor .....	255
Introdução ao recurso .....	257

# Dicas de segurança

---

## Equipamentos do veículo

Note que este manual contém todos os equipamentos-padrão, nacionais e especiais para esta série de modelos. Portanto, alguns dos equipamentos ou recursos descritos neste manual podem não estar instalados em seu veículo, ou podem estar disponíveis apenas em alguns mercados. Para obter informações específicas sobre a configuração, consulte os materiais de venda relevantes ou a Concessionária Autorizada na qual você adquiriu o veículo.

## Dicas de segurança

- › Ao usar qualquer função deste sistema, certifique-se de que não distraia sua atenção e impeça a direção segura. A operação segura do veículo é uma prioridade máxima ao dirigir, e todas as regras de trânsito devem ser observadas.
- › Durante a condução, o motorista é proibido de acionar o sistema e o volume do sistema deve ser mantido a um nível adequado para evitar a perda de concentração e não comprometer a segurança da condução.
- › Utilize esse sistema somente em áreas permitidas por lei. Alguns regulamentos nacionais ou locais podem proibir o uso de monitores dentro do campo de visão do motorista.
- › Não desmonte ou modifique o sistema.

- › Quando o sistema falhar, pare de usá-lo imediatamente, entre em contato com uma Concessionária autorizada e não realize reparos por conta própria.

## Sobre o uso

- › Por motivos de segurança, algumas funções podem não funcionar quando o veículo está em movimento.
- › Não pressione a tela com muita força e nem opere a tela com objetos pontiagudos.
- › Ao limpar a tela do visor, não use lenços abrasivos ou produtos de limpeza que contenham solventes.
- › Não bata na tela quando a imagem tremer durante a operação.
- › O filme protetor da tela pode afetar a exibição e a sensibilidade ao toque. Remova o filme protetor ao usar.
- › Não aplique película por conta própria. Danos causados pela aplicação de película não serão cobertos pela garantia.
- › Ao usar a fonte de alimentação de reserva, use um carregador veicular com filtro no circuito para alimentar dispositivos externos, a fim de evitar interferências no rádio e outras funções.
- › O uso prolongado da tela pode causar fadiga visual. É recomendável fazer pausas intermitentes e olhar frequentemente para o horizonte.

- › Quando o veículo estiver em movimento ou balançando, é aconselhável não olhar para a tela para evitar enjoos.

## Sobre o rádio

Devido às condições da estrada, clima e locais, pode não ser possível encontrar uma estação de rádio, fazendo com que aconteça uma mistura de estações ou ruídos.

## Sobre dispositivos de armazenamento USB

Devido à variedade de dispositivos de armazenamento USB, este sistema pode não ser compatível com todos os dispositivos de armazenamento USB.

## Sobre o Bluetooth

- › Devido às muitas marcas e funções diferentes de telefone celular, este sistema não pode garantir a compatibilidade com todos os telefones celulares.
- › Se não conseguir encontrar o nome do dispositivo Bluetooth do sistema durante o emparelhamento Bluetooth, reinicie o Bluetooth no telefone e realize a busca novamente.
- › Quando o Bluetooth não puder ser conectado, exclua o dispositivo Bluetooth emparelhado e emparelhe-o novamente.
- › Se a funcionalidade Bluetooth estiver anormal durante o uso, desconecte o Bluetooth e reconecte-o.

# Introdução ao painel

## Equipamentos do veículo

Note que este manual contém todos os equipamentos-padrão, nacionais e especiais para esta série de modelos. Portanto, alguns dos equipamentos ou recursos descritos neste manual podem não estar instalados em seu veículo, ou podem estar disponíveis apenas em alguns mercados. Para obter informações específicas sobre a configuração, consulte os materiais de venda relevantes ou a Concessionária Autorizada na qual você adquiriu o veículo.

## Botões do volante

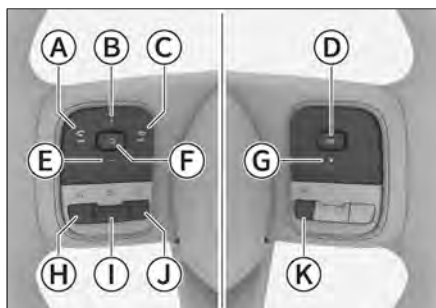

- (A) Botão esquerdo de seleção/atender chamada
- (B) Volume **【+】** Botão
- (C) Botão direito de seleção/desligar chamada
- (D) Botão de confirmação do painel de instrumentos
- (E) Volume **【-】** Botão
- (F) Botão de reprodução/pausa
- (G) Botão de seleção para baixo do painel de instrumentos

- (H) Botão de voz
- (I) Botão mudo
- (J) Botão personalizado
- (K) Botão personalizado

- › Quando houver uma chamada recebida, pressione o botão “Atender” para atender a chamada. Pressione o botão “Desligar” para desligar a chamada.
- › Ao reproduzir mídia: pressione o botão de seleção esquerdo ou direito para alternar entre as faixas e pressione e segure o botão para retroceder/avançar rapidamente.

Ao ouvir rádio local: pressione o botão de seleção esquerdo ou direito para procurar estações de rádio válidas e pressione e segure o botão para alternar entre as estações de rádio favoritas.

- › Pressione o botão de volume **【+】** para aumentar o volume. Pressione o botão de volume **【-】** para diminuir o volume.

### **i** AVISO



A exposição a níveis de ruído acima de 85 decibéis pode causar danos à audição.

- › Pressione o botão de reprodução/pausa para reproduzir/pausar a mídia.
- › Pressione o botão de voz para iniciar ou parar o assistente de voz local.



Se o assistente de voz local já estiver iniciado, pressione e segure o botão de voz  para sair do assistente de voz local.

Se a conexão do telefone celular não estiver ativa, pressione e segure o botão de voz  para entrar na interface de configuração de conexão do telefone celular.

Se a conexão do telefone celular estiver ativa, pressione e segure o botão de voz  para iniciar o assistente de voz do Apple CarPlay ou do Android Auto.

- › Pressione o botão mudo  para silenciar ou cancelar a mídia.
- › Pressione o botão personalizado  /  para executar a função definida. Pressione e segure o botão para entrar na interface de configuração da função do botão, onde você pode definir a função personalizada do botão.

## Para reiniciar o sistema

Pressione e segure o botão esquerdo de volume  e o botão direito de seleção para baixo  por cerca de 10 segundos ao mesmo tempo para reiniciar o sistema multimídia.

Pressione e segure o botão esquerdo de reprodução/pausa  **OK** e o botão direito por cerca de 10 segundos ao mesmo tempo para reiniciar o sistema multimídia e o sistema do painel de instrumentos.

## AVISO

Para garantir a segurança durante o processo de reinicialização, certifique-se de parar o veículo em um local seguro, mude a marcha para P e acione o freio de estacionamento para reiniciar o sistema com o veículo parado.



## Painel de controle



23D2B6469EAB

- › Toque no botão liga/desliga  para entrar no modo de tela desligada. Toque nesse botão novamente para sair do modo de tela desligada.

Toque no botão liga/desliga  por cerca de 10 segundos para reiniciar o sistema multimídia.

- › Toque no botão “Aumentar volume” + ou “Diminuir volume” - para ajustar o volume.
- › Toque no botão “Mudo”  para ativar o modo mudo. Toque novamente no botão para desativar o modo mudo.

# Introdução ao painel

## Dispositivos externos

### Interface USB

A interface USB está localizada no meio do painel de instrumentos, como mostrado na figura. Quando um dispositivo USB que armazena arquivos suportados por este sistema é conectado, é possível reproduzir áudio, vídeo e imagens.

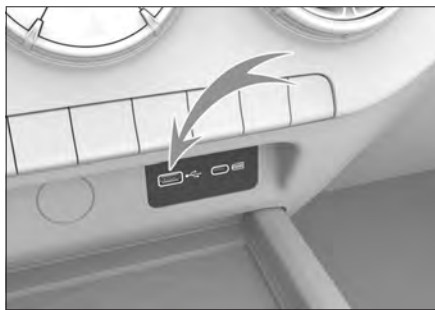

A11B8AE1776D

#### **i** AVISO

- › Certifique-se de que a conexão entre o dispositivo externo e a interface de entrada permaneça estável.
- › É proibido conectar e desconectar o dispositivo de mídia à vontade durante a reprodução para evitar problemas, como o não reconhecimento normal do dispositivo.

### Especificações de mídia

Este sistema é compatível com as seguintes especificações de mídia:

Mídia	Especificações
Dispositivo USB	Dispositivo de armazenamento USB com formato de partição FAT16, FAT32, ExFAT

Mídia	Especificações
Áudio Bluetooth	Dispositivos de áudio Bluetooth com protocolo principal Bluetooth versão 5.0 (suporta compatibilidade retroativa com a versão 4.2 e inferior, suporta BLE), AVRCP versão 1.6, A2DP versão 1.3.

### Formato de arquivo

Este sistema é compatível com os seguintes formatos de arquivo:

Arquivo	Formato
Áudio	MP3, WMA, AAC, AAC PLUS (reprodução: ACC LC, HE-AAC v1, HE AAC v2), WAV/WAVE, FLAC, APE, OGG vorbis, LPCM
Vídeo	MP4, M4V, MOV, 3GP, WMV, AVI, MPEG, MKV, WebM

#### **i** AVISO

Devido às características do arquivo (como qualidade do arquivo, taxa de bits, taxa de quadros, resolução, qualidade da compactação ou danos etc.), ao ambiente de reprodução e ao dispositivo de armazenamento, mesmo que o formato do arquivo seja compatível com este sistema, ele pode não ser reproduzido normalmente.

## Equipamentos do veículo

Note que este manual contém todos os equipamentos-padrão, nacionais e especiais para esta série de modelos. Portanto, alguns dos equipamentos ou recursos descritos neste manual podem não estar instalados em seu veículo, ou podem estar disponíveis apenas em alguns mercados. Para obter informações específicas sobre a configuração, consulte os materiais de venda relevantes ou a Concessionária Autorizada na qual você adquiriu o veículo.





## Sobre o visor multimídia

### ⚠ CUIDADO

- › Algumas regulamentações nacionais ou locais podem proibir a reprodução de vídeo durante a condução. Obedeça às regulamentações locais.
- › Por motivos de segurança, algumas funções podem não ser operadas quando o veículo começa a ser conduzido.
- › Não aplique muita pressão nem arranhe o visor com objetos pontiagudos.
- › Ao limpar a tela, não use lenços abrasivos ou produtos de limpeza que contenham solventes orgânicos.
- › Durante o uso, se a tela tremer, não bata no visor.

## Barra de status do visor central

Os ícones da barra de status são exibidos na parte superior do visor central para mostrar o status de cada função. Os ícones da barra de status mudarão em tempo real de acordo com as características da função, intensidade do sinal, status da conexão, status do interuptor etc.

Ícone	Status da função
	Exibição da hora
	Exibição de temperatura
	Sinal de rede do veículo, muda de acordo com o status da rede. Quando a WLAN não estiver conectada, 3G, 4G e outros status de rede também serão exibidos
	Quando a WLAN está conectada, a intensidade do sinal é exibida
	O ponto de acesso não está conectado

# Introdução ao visor

Ícone	Status da função
	O ponto de acesso está conectado
	Há mensagens não lidas
	O Bluetooth não está conectado
	O Bluetooth está conectado
	O USB está conectado
	USB anormal
	Carregamento sem fio em espera
	Carregamento sem fio carregando
	Carregamento sem fio concluído
	Uso da permissão de localização
	Uso da permissão de microfone

## Equipamentos do veículo

Note que este manual contém todos os equipamentos-padrão, nacionais e especiais para esta série de modelos. Portanto, alguns dos equipamentos ou recursos descritos neste manual podem não estar instalados em seu veículo, ou podem estar disponíveis apenas em alguns mercados. Para obter informações específicas sobre a configuração, consulte os materiais de venda relevantes ou a Concessionária Autorizada na qual você adquiriu o veículo.

## Página inicial

Toque no botão “Início”  na barra lateral para acessar a interface da página inicial. Inclui ícones de aplicativos, barra lateral etc.







### Ícones de aplicativos

Pressione, mantenha pressionado e arraste os ícones de aplicativos desejados para ajustar a ordem dos ícones.

Alguns ícones exibem botões de função de atalho ou status. Toque no botão de função de atalho para executar a função correspondente.

Toque na posição do botão sem atalho do ícone de aplicativo para alternar para a interface do aplicativo correspondente.

### Barra lateral

- › Toque no botão “Aplicativos”  para acessar a interface completa dos aplicativos. Os ícones dos aplicativos serão exibidos. Toque no ícone do aplicativo desejado para acessar a interface do aplicativo correspondente.
- › Toque no botão “Configurações do veículo”  para entrar na interface de controle e configurações do veículo.
- › Se o celular não estiver conectado à Internet, toque no botão “Internet do celular”  para acessar a interface de configurações da Internet do celular. Se o telefone celular estiver conectado à Internet, o ícone da Internet do telefone celular correspondente será exibido aqui. Toque no ícone para alternar para a interface de Internet do celular correspondente.
- › Toque no botão “360”  para acessar a interface de imagem panorâmica.
- › Toque no botão “Navegação”  para acessar a interface de navegação.
- › Toque no botão “Mídias”  para acessar a interface de música.
- › Toque no botão “Início”  para acessar a interface da página inicial.

# Introdução ao recurso

## **i** AVISO

Devido às diferentes configurações do veículo ou versões do sistema, os ícones e as funções na barra lateral podem não ser totalmente exibidos e os itens exibidos podem variar. Consulte a tela real do veículo.

## Painel rápido

Na maioria das interfaces, deslize o dedo para baixo a partir da parte superior da tela para abrir o painel rápido.

### **Botão rápido**

Toque no botão para alternar ou ativar ou desativar a função correspondente. Em alguns botões, toque longamente no botão para alternar para a interface de configuração correspondente.

Toque no botão **【Personalizar】** para alternar para a interface de edição, na qual alguns ícones dos botões rápidos podem ser alterados.

### **Ajuste de brilho/volume**

Volume: Toque no controle deslizante e arraste-o para ajustar o volume.

Luz de fundo do veículo: Toque no controle deslizante e arraste-o para ajustar o brilho da luz de fundo do visor do painel de instrumentos, do visor multimídia e dos botões do veículo.

## Configurações do sistema

Toque no botão Aplicativos **☰** → **【Configurações do sistema】** para alternar para a interface de configurações do sistema.

## **i** AVISO

Devido às diferentes configurações do veículo ou versões do sistema, as configurações e funções do sistema podem variar. Consulte o veículo real.

### **Configurações de conexão de telefone celular**

- › **【Bluetooth】** : Toque no botão para ativar ou desativar o Bluetooth desse sistema.
- › **【Bluetooth visível】** : Depois que a função é ativada, outros dispositivos podem detectar o Bluetooth desse sistema, emparelhar e conectar.
- › **【Nome do dispositivo】** : Exibe o nome do dispositivo desse sistema, que pode ser modificado para um nome personalizado.

- › **【Conexão atual】** : Exibe as informações do dispositivo conectado no momento. Os métodos de conexão incluem Bluetooth, Apple CarPlay e Android Auto. Os status dos ícones podem ser aceso (conectado) ou não aceso (não conectado). Toque no ícone do Apple CarPlay ou do Android Auto (aceso) para desconectar a conexão do Apple CarPlay ou do Android Auto. Toque no ícone do Apple CarPlay ou do Android Auto (não aceso) para se conectar ao dispositivo correspondente via Apple CarPlay ou do Android Auto. Toque no ícone Bluetooth para desconectar a conexão Bluetooth.
- › **【Histórico de conexões】** : Exibe informações sobre dispositivos que foram emparelhados e conectados, incluindo nomes de dispositivos e ícones de modo de conexão. Toque no ícone Bluetooth, Apple CarPlay ou Android Auto para se conectar ao dispositivo correspondente via Bluetooth, Apple CarPlay ou Android Auto.
- › **【Dispositivos disponíveis】** : Exibe uma lista de dispositivos próximos que podem ser emparelhados via Bluetooth. Toque no nome do dispositivo na lista para iniciar uma solicitação de emparelhamento para emparelhamento e conexão. Toque no botão de **【pesquisa】** para procurar dispositivos Bluetooth novamente. Ao emparelhar e conectar com outros dispositivos via Bluetooth pela primeira vez, se o dispositivo for compatível com Apple CarPlay ou Android Auto, o sistema solicitará a ativação da conexão Apple CarPlay ou Android Auto. Você pode escolher conforme necessário.

## **i** AVISO

Se você optar por cancelar a conexão, será necessário conectar-se novamente ao Apple CarPlay ou ao Android Auto do dispositivo. É preciso excluir esse dispositivo da conexão atual ou do histórico de emparelhamento e, em seguida, reconectar o Bluetooth e selecionar a conexão Apple CarPlay ou Android Auto de acordo com as instruções.

## **Configurações do ponto de acesso**

- › **【Ponto de acesso】** : toque no interruptor para ligar ou desligar o Ponto de acesso. Depois que a função for ativada, outros dispositivos poderão se conectar a esse ponto de acesso.

# Introdução ao recurso

---

## **i** AVISO

Os pontos de acesso de alguns modelos suportam apenas a implementação de funções de conexão de telefone celular e não podem fornecer serviços de Internet móvel. Consulte o veículo real.

- › **【Nome do dispositivo】** : Exibe o nome do dispositivo do ponto de acesso, que pode ser modificado para um nome personalizado.
- › **【Senha】** : Exibe a senha do ponto de acesso, que pode ser modificada para uma senha personalizada.
- › **【Dispositivos conectados】** : Exibe uma lista de dispositivos conectados ao ponto de acesso do veículo.

## **Configurações de Wi-Fi**

- › **【Wi-Fi】** : Toque nesse botão para ativar ou desativar a Wi-Fi.
- › **【Conexão atual】** : Exibe a rede conectada. Toque no botão **【Desconectar】** para desconectar.
- › **【Conexões disponíveis】** : Exibe as redes disponíveis pesquisadas. Toque no nome da rede para se conectar.

## **Configurações de som**



- › **【Som do sistema】** : Permite ajustar o volume da navegação, voz, mídia, chamadas, toques etc., definir a adaptação do volume de inicialização, a música de animação de inicialização, a redução do volume multimídia durante a transmissão da navegação, o som dos avisos do sistema, os efeitos sonoros externos, a transmissão de voz do alarme etc., e selecionar o som do alarme do veículo, a compensação do som com a velocidade do veículo etc.
- › **【Configurações de som】** : Permite definir a melhor posição de audição, som surround, redução ativa de ruído, equalizador, campo sonoro etc.

## **Configurações da tela**

- › **【Ajuste de brilho automático】** : Toque nesse botão para ativar ou desativar essa função. Depois que a função é ativada, o modo de brilho da tela é alternado de forma inteligente de acordo com a intensidade da luz e as mudanças da luz de posição.
- › **【Ajuste de brilho do painel de instrumentos】** : Usado para definir a compensação de brilho do visor do painel de instrumentos.

- › **【Ajuste do brilho da tela central】** : Usado para definir a compensação de brilho do visor multimídia.
- › **【Ajuste do brilho da iluminação interna do veículo】** : Usado para ajustar o brilho da luz de fundo do visor do painel de instrumentos, do visor multimídia, dos botões do veículo etc.
- › **【Formato de exibição da hora】** : Permite escolher o formato de exibição da hora do sistema como sistema de 12 horas ou de 24 horas.
- › **【Ajuste automático do horário】** : Toque nesse botão para ativar ou desativar essa função. Depois que a função é ativada, a hora é sincronizada automaticamente.
- › **【Sincronização automática de fuso horário】** : Toque nesse botão para ativar ou desativar essa função. Depois que a função for ativada, o fuso horário será sincronizado automaticamente.
- › Outras configurações também incluem **【Configurações de hora】**, **【Configurações de data】**, **【Configurações de região】**, **【Configurações de fuso horário】**, **【Configurações de idioma】**, **【Unidade de pressão dos pneus】**, **【Unidades de temperatura】**, **【Alternância entre sistema métrico e imperial】** etc.

## Configurações personalizadas

- › **【Voz】** : Permite ativar ou desativar o serviço de função de voz, visualizar a palavra de ativação de voz padrão, definir uma palavra de ativação personalizada, interruptor de ativação de voz e interruptor de comando de atalho, visualizar a descrição da habilidade do assistente de voz etc.
- › **【Modo de exibição do painel de instrumentos】** : Permite selecionar o modo de exibição do painel de instrumentos.
- › **【Personalização do botão [+] no volante】** : Permite selecionar a função personalizada do botão  no volante.
- › **【Personalização do botão \* no volante】** : Permite selecionar a função personalizada do botão  no volante.

## Configurações de privacidade

- › **【Política de privacidade】** : Toque nesse botão para ver a política de privacidade da máquina do veículo.
- › **【Termo de acordo do usuário】** : Toque nesse botão para ver o contrato de usuário da máquina do veículo.

# Introdução ao recurso

---

- › **【Revogar contrato de privacidade】** : Toque nesse botão para revogar a autorização do contrato de privacidade.
- › Toque em qualquer botão de aplicativo para definir as permissões de privacidade do aplicativo em questão, incluindo serviços de localização, microfone do veículo etc.

## Sistema

- › **【Informações sobre a versão】** : Permite visualizar e modificar o nome do dispositivo desse sistema, visualizar a versão do software do sistema do veículo, atualizar e fazer upgrade do sistema etc.
- › **【Refinir e Restaurar】** : Inclui as seguintes configurações:
  - 【Reiniciar a rede】** : Quando a rede do veículo estiver anormal, permite reiniciar a rede.
  - 【Redefinir configurações do sistema】** : Redefine todas as configurações do sistema para os valores padrão.
  - 【Restaurar configurações de fábrica】** : Restaura todas as configurações (configurações do sistema e configurações de controle do veículo) para os valores padrão. Todos os arquivos locais, dados de aplicativos, arquivos pessoais etc. serão apagados.
  - 【Autorização de coleta remota de dados】** : Pode ser definido como ativada ou desativada. Depois de ativada, permite carregar dados de registro.
- › **【Visualização de dados móveis】** : permite verificar o uso de dados de internet dos aplicativos atuais do sistema do veículo.



### **i** AVISO

Sobre a redefinição das configurações do sistema e a restauração das configurações de fábrica:

- › Durante o processo de redefinição das configurações do sistema e restauração das configurações de fábrica, a interface não pode ser operada.
- › As operações de redefinição das configurações do sistema e de restauração das configurações de fábrica não podem ser desfeitas.
- › Condições para restaurar as configurações de fábrica: o modo de energia deve estar no modo ON, a marcha deve estar em P e o veículo deve estar parado.

## Mídias

### Vídeo USB

Toque no botão Aplicativos  → **【Vídeo USB】** para alternar para a interface correspondente, na qual é possível reproduzir vídeos no dispositivo de armazenamento USB inserido na interface USB do veículo (a interface com o ícone  no meio do painel).

### Mídias



Toque no botão Aplicativos  → **【Mídias】** para alternar para a interface correspondente. Essa função inclui música via Bluetooth, USB, Apple CarPlay e Android Auto. Para reproduzir música via Bluetooth, Apple CarPlay e Android Auto, vá até **【Configurações do sistema】** → **【Conexão】** para emparelhar e conectar outros dispositivos de reprodução de áudio.

Para reproduzir música via USB, é necessário inserir o dispositivo de armazenamento USB contendo o áudio na interface USB do veículo (a interface com o ícone  no meio do painel).

### Rádio

Toque no botão Aplicativos  → **【Rádio local】** para alternar para a interface correspondente e ouvir as estações de rádio locais.

## Telefone

Toque no botão Aplicativos  → **【Telefone】** para alternar para a interface de comunicação. Se não houver outros dispositivos Bluetooth conectados, vá para Aplicativos  → **【Configurações do sistema】** → **【Conexão】**, ative o Bluetooth e emparelhe.

- › Depois de digitar o número de telefone, toque no botão “Discar”  para fazer uma chamada.
- › Toque no botão **【Contatos】** para exibir a lista de contatos após a sincronização. Toque em um contato ou número de telefone na lista para fazer uma chamada.
- › Toque no botão **【Histórico de chamadas】** para exibir o histórico de chamadas após a sincronização. Toque em qualquer registro da lista para fazer uma chamada.



# Introdução ao recurso

## **i** AVISO

Para usar as funções de contatos e histórico de chamadas, é necessário autorizar permissões no telefone celular emparelhado. Geralmente, durante o emparelhamento, uma janela de autorização de permissão será exibida no telefone celular.

### **Durante uma chamada**

Depois de estabelecer uma chamada, mude para a interface de chamada.



- › Toque no botão “Desligar”  para encerrar a chamada.
- › Toque no botão “Desligar microfone”  para desligar ou ligar o microfone do veículo.
- › Toque no botão “Privado/Viva-voz”  para alternar entre o modo privado e o modo viva-voz.

Modo privado: Fale pelo telefone celular conectado ao sistema via Bluetooth.

Modo viva-voz: Fale pelo alto-falante e pelo microfone do veículo.

- › Toque no botão do teclado  para abrir ou fechar o teclado de discagem.

### **Recebimento de chamadas**

Quando houver uma chamada recebida, a janela de chamada recebida é exibida. Toque no botão “Atender”  para atender a chamada. Toque no botão “Desligar”  para encerrar a chamada.

## **⚠** ATENÇÃO

O motorista deve sempre se concentrar na condução do veículo e não deve se distrair com a chamada para evitar acidentes.

- › As chamadas Bluetooth só podem ser usadas quando as condições da estrada, do tráfego e do clima permitirem.
- › O volume deve ser ajustado moderadamente para que os sinais de fora do veículo, como carros de polícia ou caminhões de bombeiros, possam ser ouvidos a qualquer momento.
- › Pode não ser possível fazer chamadas em áreas sem sinal de rede ou com sinal de rede muito fraco, bem como em túneis ou estacionamentos subterrâneos.
- › Quando o motorista precisar operar o telefone celular, estacione temporariamente o veículo em um local seguro.

## Assistente de voz

### Configurações de voz

As configurações de voz podem ser definidas na tela do visor multimídia, em Aplicativos  → **【Configurações do sistema】** → **【Personalização】** → **【Voz】** .

Você pode ativar ou desativar o serviço de função de voz, visualizar a palavra de ativação de voz padrão, definir uma palavra de ativação personalizada, interruptor de ativação de voz e interruptor de comando de atalho, visualizar a descrição da habilidade do assistente de voz etc.

### Como usar

Há várias maneiras de iniciar o assistente de voz:

- › Pressione o botão de voz  no volante.
- › Ativação por voz: por meio da palavra de ativação padrão ou da palavra de ativação personalizada definida.

### ATENÇÃO

Ao usar o assistente de voz para controlar o veículo, preste atenção ao ambiente ao redor e à segurança pessoal para evitar acidentes graves, como prensamento e colisões.

### AVISO

- › A taxa de sucesso do reconhecimento de voz será afetada por fatores como ruído ambiente, rede, hábitos de uso, pronúncia etc. O efeito de uso específico está sujeito ao ambiente real de uso do veículo.
- › Algumas funções do assistente de voz exigem uma conexão de rede para funcionar corretamente.

## Espaço Harmonia

Toque no botão Aplicativos  → **【Espaço Harmonia】** em sequência para alternar para a interface do Espaço Harmonia.

### AVISO

Devido a diferentes países e regiões, alguns modelos não estão equipados com a função Espaço Harmonia. Consulte o veículo real.

# Introdução ao recurso

---

## Modo Descanso

Na interface do Espaço Harmonia, toque no botão **【Modo Descanso】** para entrar nesse modo.

Toque no botão “Configurações” ●●● para definir as configurações de descanso. Você pode ativar e definir o lembrete de descanso programado, a memória da posição de descanso do banco etc. Toque no botão **【OK】** para salvar as configurações.

- › O sistema reproduzirá ruído branco e você poderá alternar o som deslizando a tela para a esquerda e para a direita.

O ruído branco é um ruído suave (como o som de uma fogueira ou chuva na natureza), que pode ajudá-lo a aliviar suas emoções, concentrar sua atenção e tem um certo efeito calmante.

- › O teto solar se inclinará automaticamente para cima uma certa distância e os vidros serão fechados.
- › Se o ar-condicionado estiver desligado, ele será ligado automaticamente.

Quando o tempo de descanso programado definido terminar, um alarme será emitido.

## Modo Suave

Na interface do Espaço Harmonia, toque no botão **【Modo Suave】** para entrar nesse modo.

- › O sistema reproduzirá música de fundo e você poderá alternar entre as músicas deslizando a tela para a esquerda ou para a direita ou tocando nas setas para a esquerda ou para a direita.
- › O teto solar se inclinará automaticamente para cima uma certa distância e os vidros serão fechados.
- › A luz ambiente acenderá automaticamente.
- › Se o ar-condicionado estiver desligado, ele será ligado automaticamente.

## Conexão do telefone celular

### Introdução à função

A função de conexão de telefone celular pode realizar a projeção de alguns aplicativos do telefone celular na tela de exibição multimídia do veículo para exibição e controle, incluindo principalmente navegação, música, telefone etc. Ela permite que você desfrute de uma experiência mais segura e conveniente no veículo.

## **i** AVISO

- › Devido a diferentes sistemas de telefonia móvel e compatibilidade de versões, alguns iPhones podem não suportar a função Apple CarPlay.
- › Se o telefone Android não tiver o aplicativo Android Auto instalado, faça o download do aplicativo mais recente na Google Play App Store e instale-o. Devido a diferentes sistemas de telefonia móvel e compatibilidade de versões, alguns telefones Android podem não suportar a função Android Auto.
- › Quando a conexão do telefone celular estiver conectada, a função de telefone Bluetooth não estará disponível. Nesse momento, a função de conexão do telefone celular pode ser usada.

## **Entrada de conexão de telefone celular**

Exiba o ícone de conexão de telefone celular na barra lateral:

- › Se a conexão de telefone celular não estiver conectada, toque no botão correspondente  na barra lateral para entrar na interface de configuração da conexão de telefone celular.
- › Se o Apple CarPlay estiver conectado, o ícone do Apple CarPlay será exibido aqui. Toque no ícone para alternar para a interface do Apple CarPlay.
- › Se o Android Auto estiver conectado, o ícone do Android Auto será exibido aqui. Toque no ícone para alternar para a interface do Android Auto.

Toque no botão Aplicativos  para acessar a interface do aplicativo e exibir os ícones do Apple CarPlay e do Android Auto:

- › Se o Apple CarPlay não estiver conectado, o ícone do aplicativo Apple CarPlay ficará acinzentado. Toque nesse ícone para acessar a interface de configurações de conexão do telefone celular. Se o Apple CarPlay estiver conectado, o ícone do aplicativo Apple CarPlay estará aceso. Toque nesse ícone para acessar a interface do Apple CarPlay.
- › Se o Android Auto não estiver conectado, o ícone do aplicativo Android Auto ficará acinzentado. Toque nesse ícone para abrir a interface do prompt do método de conexão. Se o Android Auto estiver conectado, o ícone do aplicativo Android Auto estará aceso. Toque nesse ícone para acessar a interface do Android Auto.

# Introdução ao recurso

---

## Conexão sem fio

Em Aplicativos  → **【Configurações do sistema】** → **【Conexão】**, ligue o Bluetooth do veículo e use um iPhone ou aparelho Android para emparelhar e conectar com o Bluetooth do veículo. Em seguida, siga as instruções para concluir a conexão do Apple CarPlay ou do Android Auto.

Em **【Configurações do sistema】** → **【Conexão】** → **【Conexão atual】**, toque no ícone do Apple CarPlay ou do Android Auto para desconectar a conexão do Apple CarPlay ou do Android Auto.

## Conexão com fio

Use o cabo de dados USB do telefone celular para conectar o iPhone ou o aparelho Android à porta USB do veículo (localizada na parte oca do painel de instrumentos auxiliar) e, em seguida, siga as instruções para usar o Apple CarPlay ou o Android Auto.

Desconecte diretamente o cabo de dados USB para sair do Apple CarPlay ou do Android Auto.

### AVISO

É recomendável usar o cabo de dados original do telefone celular, caso contrário a conexão poderá falhar.

## Central de Contas

Toque no botão Aplicativos  → **【Central de Contas】** em sequência para alternar para a interface da Central de Contas.

### Login de conta

Na interface da Central de Contas, toque no botão **【Login】** para alternar para a interface de login e fazer login na conta de diferentes maneiras.

### Depois de fazer login na conta

Depois de fazer login na conta, retorne à interface da Central de Contas.

### AVISO

Algumas funções da Central de Contas só podem ser definidas e usadas a partir da conta do proprietário do carro (conta com um avatar de coroa).

- › Toque no botão **【Trocar de conta】** para alternar para a interface de troca da conta. Você pode trocar de conta ou fazer login em outras contas. Se a conta atualmente conectada for a conta do proprietário do veículo, você poderá excluir outras contas.
- › Toque no botão **【Sair】** para sair da conta conectada no momento. Se você marcar a opção “Limpar informações relacionadas a essa conta”, as informações relevantes da conta desse veículo serão apagadas.
- › Toque no botão **【Política de privacidade】** para visualizar a política de privacidade da máquina do veículo.
- › Toque no botão **【Termo de acordo do usuário】** para visualizar o termo de acordo do usuário do veículo.
- › Toque no botão **【Revogar contrato de privacidade】** e a caixa de diálogo “Revogar contrato de privacidade” será exibida. Após a confirmação, você poderá revogar a autorização do contrato de privacidade.

## Central de Mensagens

Toque no botão Aplicativos  → **【Central de Mensagens】** para alternar para a interface da Central de Mensagens.

A Central de Mensagens poderá ser utilizada depois de fazer o login na sua conta da Central de Contas. O sistema exibe as mensagens recebidas e você pode visualizar e gerenciar as mensagens.

## Loja de aplicativos

Toque em Aplicativos  → **【Loja de aplicativos】** para alternar para a interface da loja de aplicativos. Nessa interface, é possível fazer download, atualizar e gerenciar aplicativos de mídia na loja de aplicativos.

### AVISO

- › O download e a atualização de aplicativos consomem tráfego de rede.
- › Os aplicativos baixados são aplicativos de terceiros e seus produtos e serviços são fornecidos e gerenciados por terceiros.

## Gerente de sistema

Toque no botão Aplicativos  → **【Gerente de sistema】** para alternar para a interface do gerente de sistema.

## Introdução ao recurso

Nessa interface, você pode otimizar o desempenho do sistema multimídia, limpar o espaço de armazenamento, gerenciar a lista de permissões de aplicativos, gerenciar dados e cache de aplicativos etc.

### Clima

Toque no botão Aplicativos  → **【Clima】** para alternar para a interface do clima. Você pode visualizar as informações meteorológicas para o dia atual e para os próximos dias.

#### AVISO

As informações meteorológicas são apenas para referência. A função de clima só pode ser usada normalmente quando o sinal de rede e o serviço de posicionamento estiverem normais.

### Navegação

#### Interface do mapa

Toque no botão de navegação  na barra lateral para acessar a interface principal de navegação.



- Ⓐ Pesquisa de destino
- Ⓑ Silenciar a navegação
- Ⓒ Perspectiva do mapa
- Ⓓ Configurações de navegação
- Ⓔ Posição do veículo
- Ⓕ Retornar ao veículo

Alguns botões de função são ocultados automaticamente após um período de inatividade. Toque em qualquer posição sem botão no mapa para exibir os botões de função ocultos.

## **Pesquisa de destino**

Toque nesse botão para alternar para a interface de busca de destino, que inclui as seguintes funções:

- › Pesquisar destinos inserindo o nome do destino, palavras-chave etc.
- › Visualizar as pesquisas e o histórico de destinos, editá-los ou defini-los como novos destinos.
- › Definir endereços residenciais e comerciais. Depois de definir o endereço, ele pode ser definido rapidamente como um destino.
- › Visualizar os locais favoritos. Visualizar, excluir e definir o destino para os locais favoritos.
- › Pesquisar por categoria, incluindo restaurantes, estacionamentos etc.

## **Silenciar a navegação**

Toque nesse botão para ativar ou desativar a função de silenciamento da navegação.

## **Perspectiva do mapa**

Toque nesse botão para alternar a visualização do mapa para a frente do carro voltada para cima (2D), para o norte (2D) ou para o modo 3D.

## **Configurações de navegação**

Toque no botão de configurações de navegação na interface do mapa para alternar para a interface de configurações de navegação.

Nela, é possível definir condições de tráfego em tempo real, escala automática, transmissão de cruzeiro, transmissão de voz, ícone do carro e preferências de rota, limpar dados pessoais, gerenciar downloads, visualizar informações de versão etc.

## **Posição do veículo**

Exibe a localização de seu veículo no mapa.

## **Retornar ao veículo**

Toque nesse botão para retornar à localização de seu veículo.

## **Sobre o sistema de navegação**

O sistema de navegação usa sinais de satélite, sinais do veículo, dados de mapas, etc., para calcular a posição atual do veículo. Em geral, o sistema de navegação pode calcular com precisão a posição atual do veículo usando 4 ou mais satélites.

Use este sistema em conformidade com as leis de trânsito.

# Introdução ao recurso

---

É recomendável não operar esta navegação enquanto estiver dirigindo o veículo. Opere-o depois de estacionar para garantir a segurança e evitar acidentes de trânsito ou outras situações perigosas.

## **Atualização do sistema de navegação**

Este sistema de navegação não possui dados de mapa pré-instalados ou apenas possui um pacote básico de dados de mapa nacional. Ao usar a função de navegação, é necessário conectar-se à internet para navegação online ou baixar dados de mapa offline com antecedência. Quando o veículo não está conectado à internet e usa apenas navegação offline, algumas funções e serviços online não estarão disponíveis (por exemplo, condições de tráfego em tempo real, alertas de restrição de tráfego, etc.).

Ao usar a navegação online, condições de tráfego, downloads de dados e outros serviços que exigem uma conexão com a Internet, o tráfego de rede será consumido.

Devido a mudanças em instalações, estradas e regiões, pode haver situações em que o sistema não consegue guiá-lo corretamente até o destino.

## **Sobre erros**

A consulta de localização, o planejamento de rotas, a navegação de viagem, as dicas para dirigir com restrições de trânsito, as condições de tráfego e outras funções e serviços fornecidos por este sistema de navegação são apenas para referência. Não os utilize como única base para a condução ou viagem. Consulte as condições reais do trânsito e da estrada e cumpra rigorosamente as leis e os regulamentos de trânsito.

Mesmo com recepção normal do sinal de satélite, o sistema de navegação também apresenta um certo grau de imprecisão, mas na maioria dos casos, o sistema de navegação pode compensar esse erro com correção automática.

Condições climáticas ou obstruções físicas (montanhas, túneis, edifícios altos, árvores grandes, etc.) podem afetar a recepção do sinal de navegação. Nesses casos, o sistema de navegação pode não conseguir exibir com precisão a posição atual do veículo.

Mesmo que o sistema de navegação receba um sinal de satélite claro, em algumas situações, ele pode não conseguir exibir com precisão a posição atual do veículo ou fornecer orientações de rota inadequadas.

**Nas seguintes situações, pode não ser possível exibir com precisão a posição atual do veículo:**

- › Ao dirigir em uma estrada em forma de Y com um ângulo de curva pequeno.
- › Ao dirigir em estradas sinuosas.
- › Ao dirigir em estradas escorregadias (por exemplo, com cascalho, gelo, neve, etc.).
- › Quando há estradas paralelas (Sob o viaduto, estradas principais e secundárias).
- › Após o transporte por balsa ou veículo de transporte.
- › Após girar no disco giratório de um estacionamento.
- › Em estacionamentos ou garagens cobertas.

**Nas seguintes situações, podem ocorrer orientações de rota inadequadas:**

- › Quando não se segue as instruções de orientação de rota.
- › Se você definir vários destinos, mas pular qualquer um deles, a pesquisa automática exibirá a rota de retorno ao destino anterior.
- › Ao dirigir em rodovias e redefinir a rota.
- › Se o destino tiver vários nomes, mas o sistema sugerir um ou mais deles.
- › Quando não é possível recuperar a rota.
- › Ao passar por estradas de cascalho, estradas não pavimentadas ou becos.
- › Quando a estrada está temporariamente intransitável devido a obras, etc.
- › Quando os dados de navegação não são atualizados em tempo hábil.
- › Quando a rota recuperada não é a melhor rota.
- › Quando o destino está do outro lado da rua.
- › Ao estar em uma estrada com curva em U.

## Sobre a atualização online

Seu veículo tem a função de “atualização online” (conhecida como OTA). Você pode acessar a interface de atualização do sistema do veículo em Aplicativos ■ → **【Configurações do sistema】** → **【Sistema】** → **【Informações da versão】** .

Quando o sistema do veículo detectar uma tarefa de atualização online, ele enviará uma mensagem ou janela pop-up para solicitar a atualização. É recomendável atualizar para a nova versão o mais rápido possível para ter acesso às funções mais recentes para o seu veículo.

# Introdução ao recurso

---

## Precauções

- › Antes de fazer a atualização, certifique-se de que a marcha do veículo esteja em P ou N e acione o freio de estacionamento. Ao mesmo tempo, certifique-se de que a bateria do veículo e o conjunto de baterias estejam totalmente carregados.
- › Antes de fazer a atualização, certifique-se de que o veículo esteja estacionado em uma área segura que não afete o tráfego normal e reserve tempo suficiente para a atualização.
- › O veículo não pode ser usado durante o processo de atualização. Os avisos de falha do veículo e a reinicialização da tela são fenômenos normais. Não desligue a energia nem altere o status do veículo.

## Resultados da atualização

Você será notificado sobre os resultados da atualização após a conclusão da mesma. O veículo pode ser utilizado depois que a atualização for bem-sucedida.

### AVISO

As atualizações do sistema podem causar alterações em algumas funções e mudanças nos hábitos de uso das funções relacionadas. Leia atentamente os detalhes da atualização antes de fazer a atualização do sistema para entender as funções alteradas. Use com cuidado se não estiver familiarizado com as alterações nas funções para evitar falhas no veículo ou ferimentos causados pela operação incorreta.

Se a atualização falhar, o veículo permanecerá parado. Você pode tomar as seguintes medidas:

- › Você pode tentar iniciar novamente a atualização. Se a atualização for bem-sucedida, o veículo poderá ser utilizado. Se a atualização falhar após várias tentativas, entre em contato com uma Concessionária autorizada imediatamente.
- › Verifique a tela do painel de instrumentos. Se aparecer um aviso de falha, isso significa que o veículo apresenta um risco à segurança. É estritamente proibido usar o veículo nesse momento. Entre em contato com uma Concessionária autorizada imediatamente. Se não houver nenhum aviso de falha, o veículo também pode ter informações inconsistentes sobre a versão do software do controlador. Recomenda-se entrar em contato com uma Concessionária autorizada para confirmar o status do veículo antes de usá-lo.

# 4

## Segurança

---

Cintos de segurança.....	276
Airbags .....	281
Sistema de retenção para crianças .....	288
Sistema antifurto do veículo	294
Sistema de desligamento de emergência.....	296
Gravador de dados de acidentes .....	297

# Cintos de segurança

---

## Equipamentos do veículo

Note que este manual contém todos os equipamentos-padrão, nacionais e especiais para esta série de modelos. Portanto, alguns dos equipamentos ou recursos descritos neste manual podem não estar instalados em seu veículo, ou podem estar disponíveis apenas em alguns mercados. Para obter informações específicas sobre a configuração, consulte os materiais de venda relevantes ou a Concessionária Autorizada na qual você adquiriu o veículo.

## Dicas de segurança

- › Não deixe o cinto de segurança diagonal sobre o pescoço ou sob as axilas.
- › O cinto de segurança subabdominal deve ser posicionado o mais baixo possível sobre o quadril.
- › Os cintos de segurança só podem ser usados individualmente, é proibido que mais de uma pessoa (incluindo crianças) usem o mesmo cinto de segurança ao mesmo tempo.  
Se duas ou mais pessoas usarem o mesmo cinto de segurança, o cinto não funcionará de forma eficiente, por exemplo, ao dispersar a força de um impacto, além disso, há o risco de duas pessoas colidirem entre si em caso de colisão.
- › O cinto de segurança não deve estar torcido ou solto.

- › Não deixe o cinto de segurança próximo de objetos com cantos afiados, pois o cinto pode ser cortado em caso de acidente.
- › Não use um cinto de segurança que tenha sofrido um impacto forte ou que tenha sido danificado como resultado de um acidente.
- › A remoção, desmontagem ou modificação do cinto de segurança é proibida.
- › Não use cintos de segurança que contenham objetos estranhos presos no fecho.
- › Ao utilizar o cinto de segurança, recomendamos que mantenha o cinto de segurança sempre limpo e remova sujeira, óleo, água, substâncias oleosas e líquidos, como bebidas e resíduos de alimentos que estejam aderidos ao cinto para garantir a operação de esticamento e retração suave.
- › Não use benzeno, gasolina e outras substâncias orgânicas para limpar os cintos de segurança, não os alveje ou tinja.
- › Não permita que crianças brinquem com os cintos de segurança.

Se uma criança enrolar acidentalmente no pescoço enquanto estiver brincando com o cinto de segurança, poderá não conseguir continuar a puxar o cinto, o que poderá resultar em ferimentos graves ou fatais. Neste caso, se a trava do cinto não puder ser liberada, o cinto pode ser cortado com uma tesoura.

- › Os cintos de segurança do veículo são projetados principalmente para o uso por adultos, as crianças devem usar sistemas de retenção para crianças apropriados.

Para que o cinto de segurança seja usado corretamente, utilize um assento infantil adequado às necessidades se o cinto de segurança tocar o pescoço ou o maxilar e se não prender o quadril da criança.

Use os cintos de segurança adequadamente quando as crianças crescerem o bastante para usá-los em veículos.

- › Precauções para gestantes  
Recomendamos que use preferencialmente um cinto de segurança. Consulte o seu médico para obter mais informações sobre o uso eficaz. O método de uso de um cinto de segurança para gestantes é essencialmente o mesmo que para o uso normal de um cinto de segurança, mas deve observar o seguinte:

1) Deixe a parte subabdominal do cinto o mais baixo possível, sob o abdômen elevado.

2) O cinto de segurança diagonal deve passar pelo ombro, mas deve ser mantido longe do abdômen e colocado sobre o peito.

Se o cinto não for usado corretamente, poderá apertar o abdômen da gestante em caso de parada de emergência ou colisão, causando ferimentos graves ou fatais à mãe e ao bebê.

- › Recomendamos a utilização do cinto de segurança para passageiros com doenças, deficiências, etc. Consulte o seu médico para obter mais informações sobre o uso eficaz.
- › Quando não estiver em uso, o cinto de segurança deve estar totalmente retraído, reto, preso, não permita que o cinto entre em contato com objetos pontiagudos. A estrutura do fecho do cinto de segurança não pode engatar em ou ser bloqueado por objetos estranhos, isso afetará o engate correto da lingueta no fecho do cinto de segurança.

## Utilização correta do cinto de segurança

- › Ajuste o encosto do banco para manter a parte superior do corpo reta e apoiada no encosto.
- › O cinto de segurança deve estar livre de torções.

# Cintos de segurança

- › O cinto diagonal deve estar bem ajustado no meio do ombro, não no pescoço nem no ombro.
- › O cinto subabdominal deve ser posicionado o mais baixo possível sobre o quadril.

## ⚠️ ATENÇÃO

- › Ao conduzir, todos os ocupantes do veículo devem usar os cintos de segurança adequadamente. Caso contrário, poderão ocorrer ferimentos graves ou fatais devido ao corpo não estar preso ao banco durante uma frenagem de emergência ou colisão.
- › Todos os ocupantes do veículo devem usar cintos de segurança em todos os momentos, mesmo em viagens curtas. Caso contrário, haverá um risco maior de ferimentos graves ou fatais, em caso de acidente.

## **i** AVISO

- › Para garantir a segurança máxima dos ocupantes do veículo, quando o veículo inclina lateralmente ou longitudinalmente a um certo ângulo, ou mesmo em caso de capotamento, o cinto de segurança trava automaticamente de forma rápida, impedindo que seja puxado. Este design de segurança garante que você esteja firmemente preso ao assento, minimizando ao máximo os ferimentos causados por acidentes.

- › Se você estacionar o veículo em uma rampa, o veículo estará inclinado. Ao entrar no veículo para colocar o cinto de segurança, você pode encontrar a situação em que o cinto de segurança está travado e não pode ser puxado facilmente. Para evitar esse inconveniente, é recomendável mover o veículo para uma superfície plana e horizontal antes de colocar o cinto de segurança.

## Pré-tensionador do cinto de segurança

Quando ocorre uma colisão, o pré-tensionador pode apertar o cinto de segurança instantaneamente para oferecer a melhor proteção de retenção para o ocupante.

O limitador de força pode manter a carga do cinto de segurança dentro do valor especificado e reduzir a pressão no peito.

### Condições de funcionamento

O pré-tensionador do cinto de segurança funciona quando o veículo é atingido por uma forte colisão frontal.

Ele pode não funcionar nas seguintes colisões menores.

- › Colisão com parede de concreto de cimento a uma velocidade inferior a 25 km/h .
- › Colisão com pequenos objetos fixos, como postes ou árvores, em uma velocidade inferior a 35 km/h .

O pré-tensionador do cinto de segurança pode não funcionar totalmente quando o veículo é atingido pelas seguintes colisões fortes.

- › Quando o veículo virar 90° ou 180°.
- › Quando atingido pela lateral ou pela traseira.

## **i** AVISO

Seu veículo pode ter apenas alguns bancos equipados com cintos de segurança pré-tensionados. Consulte o veículo real para obter detalhes.

## **!** ATENÇÃO

- › Ao usar cintos de segurança pré-tensionados, use-os corretamente e ajuste o banco para a melhor posição sentada. Caso contrário, eles não funcionarão plenamente e poderão causar ferimentos graves ou até mesmo a morte.
- › Se quiser instalar, remover ou desmontar o cinto de segurança pré-tensionado, não deixe de entrar em contato com uma Concessionária autorizada. Se o cinto de segurança pré-tensionado for usado de forma inadequada, ele não funcionará corretamente e poderá causar ferimentos graves ou até mesmo a morte em caso de acidente.
- › O cinto de segurança pré-tensionado não pode ser reutilizado.

Depois que o pré-tensionador funcionar uma vez na primeira colisão, ele não poderá mais ser puxado ou retraído. Entre em contato com uma Concessionária autorizada para a substituição.

- › Quando o cinto de segurança pré-tensionado estiver funcionando, ele emitirá fumaça branca acompanhada do som de detonação, mas não causará incêndio e é inofensivo para o corpo humano.
- › Para descartar o cinto de segurança pré-tensionado, entre em contato com uma Concessionária autorizada. Quando o cinto de segurança pré-tensionado se move inesperadamente, há o risco de ferimentos.

## Como usar um cinto de segurança de três pontos

1. Segure a lingueta da trava e puxe o cinto de segurança para fora do retrator, certificando-se de não torcer o cinto de segurança. Se não conseguir puxar o cinto de segurança para fora do retrator, puxe o cinto de segurança com força e, em seguida, solte-o para fazer com que o cinto de segurança se enrole, de modo que você possa puxar o cinto de segurança para fora do retrator sem problemas.

# Cintos de segurança

---

2. Insira a lingueta da trava no corpo da trava e certifique-se de ouvir um “clique”.



53A6BA9F6480

3. Puxe o cinto de ombro para cima e ajuste o cinto abdominal de modo que ele se encaixe firmemente contra o corpo. Isso permite que a pélvis resista ao impacto e reduza a possibilidade de lesões.
4. Ajuste o cinto no ombro de modo que ele se encaixe firmemente no peito e no meio do ombro. Isso permite que o impacto seja disperso sobre os ossos fortes da parte superior do corpo.
5. Para retrain o cinto de segurança, pressione o botão de destravamento no corpo da trava. Depois que o corpo da trava for liberado, segure a lingueta da trava até que o cinto de segurança esteja totalmente retraído, tomando cuidado para não acertar outros passageiros ou objetos próximos.

## Equipamentos do veículo

Note que este manual contém todos os equipamentos-padrão, nacionais e especiais para esta série de modelos. Portanto, alguns dos equipamentos ou recursos descritos neste manual podem não estar instalados em seu veículo, ou podem estar disponíveis apenas em alguns mercados. Para obter informações específicas sobre a configuração, consulte os materiais de venda relevantes ou a Concessionária Autorizada na qual você adquiriu o veículo.

## Dicas de segurança

- › Os airbags não podem ser reutilizados.  
Depois que o airbag deflagrar uma vez, ele não funcionará mais nas colisões subsequentes e deverão ser substituídos, entre em contato com uma Concessionária autorizada para substituição.
- › O airbag assim como o cinto de segurança são dispositivos complementares para segurança dos ocupantes, sendo a carroceria do veículo o fator principal para maior proteção e absorção do impacto. Para poder exercer a função e efeito do airbag, o ocupante deve usar o cinto de segurança corretamente e manter a postura sentada correta.
- › O uso adequado do airbag maximizará seu desempenho de segurança e, se usado incorretamente, poderá não ser seguro e resultar em ferimentos aos ocupantes.
- › A deflagração do airbag pode ser acompanhada por som de deflagração e fumaça, mas não há risco de incêndio. Pessoas com doenças respiratórias, como asma, às vezes sentem dificuldade para respirar se inalam fumaça. Neste caso, é seguro sair do veículo imediatamente. Se não for possível sair do veículo, abra o vidro ou a porta para facilitar a circulação do ar.
- › Quando o resíduo de deflagração do airbag entrar em contato com a pele ou os olhos, lave com água o mais rápido possível. Caso contrário, pessoas com pele sensível podem ter reações alérgicas.
- › Não toque nos componentes do airbag depois de ter deflagrado. Uma vez que seus componentes ficam muito quentes, existe a possibilidade de ferimentos graves, como queimaduras.
- › É proibida a utilização do airbag para qualquer outra finalidade.
- › Entre em contato com uma Concessionária autorizada se precisar instalar equipamentos com ondas de rádio. As ondas de rádio têm um impacto sério no dispositivo de controle do airbag.

# Airbags

- › É proibido modificar ou alterar a característica original do airbag e seu respectivo local instalado. Exemplos: Modificar assentos, capas dos bancos, etc.

Isso evitará a possibilidade do airbag não funcionar adequadamente em um acidente ou de deflagração acidental do airbag na ausência de um acidente, causando ferimentos graves ou fatais aos ocupantes.

## Airbags

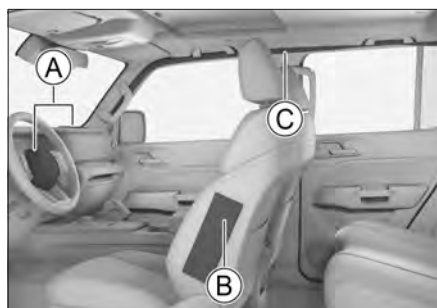

- (A) Airbags dianteiros, divididos em:
  - Airbag do lado do motorista
  - Airbag do lado do passageiro
- (B) Airbag lateral
- (C) Airbag de cortina

## Airbag frontal

### Introdução

Os airbags frontais estão localizados dentro do volante e dentro do painel de instrumentos, na frente do passageiro. Os logotipos do airbag estão localizados no volante e no painel. Quando o veículo sofre uma forte colisão frontal, o cinto de segurança é apertado e os airbags laterais do motorista e do passageiro são deflagrados ao mesmo tempo para dispersar e reduzir a força do impacto na cabeça e no peito dos ocupantes.

### Princípio de funcionamento

Se ocorrer uma colisão frontal moderada a grave, o sensor perceberá que o veículo está desacelerando rapidamente e o dispositivo de controle deflagrará imediatamente os airbags com grande força em um instante.

### Precauções

- › Se a parte inferior do veículo for atingida com força da seguinte forma, o airbag poderá ser deflagrado:
  - 1) Quando o veículo atinge o acostamento da estrada.
  - 2) Quando o veículo cair ou atravessar um poço ou vala profunda.
  - 3) Quando o veículo bater ou cair na estrada depois de subir em um degrau.
- › Quando o veículo virar 90° ou 180°, o airbag pode ser deflagrado, mas não desempenhará seu papel.

› O airbag pode não ser acionado se o veículo for submetido às seguintes colisões graves:

- 1) Colisão frontal com uma parede de concreto de cimento a uma velocidade inferior a 25 km/h.
- 2) Colisão frontal com um objeto pequeno e fixo, como um poste ou uma árvore, a uma velocidade inferior a 35 km/h.

› Se o objeto for deformado ou movido, a força de impacto causada pela colisão será reduzida. Nesse momento, o airbag pode não ser acionado.

Quando o veículo atinge a traseira de um caminhão, se o veículo entrar debaixo do baú, a força de impacto que o sensor pode reconhecer é fraca e o airbag pode não ser acionado.

› Devido ao ângulo e à direção da colisão, o airbag às vezes não é acionado mesmo em alta velocidade.

› Não se aproxime demais do volante ou da parte inferior do painel de instrumentos:

- 1) Ao dirigir o veículo normalmente, o motorista deve ficar o mais longe possível do volante, mantendo a postura correta de direção.
- 2) Os bancos dianteiros devem ficar o mais longe possível do painel de instrumentos.
- 3) Todos os passageiros do veículo devem usar os cintos de segurança corretamente.

› Durante a condução do veículo, é proibido sentar-se na borda do assento ou apoiar-se no painel.

Como o airbag frontal tem uma velocidade muito rápida e um impacto considerável quando é acionado, se o ocupante estiver muito próximo do airbag, poderá sofrer ferimentos graves ou até mesmo a morte quando o airbag for acionado.

› Não permita que crianças fiquem na frente do airbag.

Se o airbag frontal for acionado, ele causará ferimentos graves ou até mesmo a morte de crianças. Todas as crianças devem estar sentadas no banco traseiro do veículo e devidamente seguras.

› Observe as seguintes precauções, caso contrário, esses itens poderão causar ferimentos graves aos passageiros quando o airbag for acionado:

- 1) É proibido colocar itens no painel de instrumentos ou apoiar itens como guarda-chuvas contra o painel de instrumentos.
- 2) É proibido deixar os itens colocados no porta-luvas expostos.
- 3) É proibido pendurar decorações no vidro da janela ou no espelho retrovisor interno do carro.
- 4) É proibido instalar qualquer decoração na buzina do volante.

# Airbags

5) É proibido colocar bagagem, animais de estimação ou outros itens entre o airbag e o motorista ou o passageiro.

- › É proibido limpar o interior do carro com água ou detergente.

O gerador de gás do airbag é o dispositivo de deflagração do airbag. Se estiver úmido, isso afetará a operação normal do airbag e poderá causar ferimentos graves ou até mesmo a morte.

- › É proibido aplicar cera de vedação, filme ou substâncias semelhantes na tampa do airbag.

Caso contrário, isso impedirá o acionamento normal do airbag.

- › É proibido danificar a tampa do airbag. Caso contrário, ele não funcionará corretamente. Portanto, certifique-se de não abrir a tampa do airbag por conta própria ou danificá-la.

- › É proibido desmontar, modificar ou instalar airbags, painéis de instrumentos, volantes e outros dispositivos.

Se a operação não for feita corretamente, o airbag não funcionará corretamente ou deflagrará por engano, o que pode causar ferimentos graves ou até mesmo a morte.

- › É proibido modificar a suspensão.

Se a altura do veículo ou a rigidez da suspensão for alterada, o airbag poderá deflagrar por engano, o que pode causar ferimentos graves ou até mesmo a morte.

- › Ao instalar a placa protetora e o defletor de vento na parte dianteira do veículo, consulte uma Concessionária autorizada.

Se a parte dianteira do veículo for modificada, o impacto transmitido ao sensor do airbag será alterado, fazendo com que o airbag detone por engano, o que pode causar ferimentos graves ou até mesmo a morte.

- › Ao fazer reparos na parte dianteira do veículo ou no compartimento do motor, consulte uma Concessionária autorizada.

Se o reparo não for feito corretamente, o impacto transmitido ao sensor do airbag será alterado, fazendo com que o airbag não funcione corretamente, o que pode causar ferimentos graves ou até mesmo a morte.

## Adesivo de advertência



7C49E3CEA3ED

Este adesivo está localizado na coluna central para lembrá-lo de que este veículo está equipado com um airbag frontal. Preste atenção às questões relevantes.

## ⚠️ ATENÇÃO

- › É proibido colocar bagagem, animais de estimação ou outros itens entre o airbag e o motorista ou o passageiro.
- › É proibido dobrar as pernas e pisar na almofada do assento.

## Airbag lateral

### Introdução

Os airbags laterais estão localizados na almofada externa do encosto do banco, e o logotipo do airbag está marcado no encosto do banco. Os airbags laterais são um complemento aos cintos de segurança. No caso de uma colisão lateral, os airbags laterais reduzirão os ferimentos dos ocupantes do carro.

### Princípio de funcionamento

Se ocorrer uma colisão lateral, o sensor perceberá a mudança brusca na aceleração da lateral do veículo e enviará um sinal para o dispositivo de controle. Se as condições de acionamento do airbag forem atendidas, o airbag lateral será detonado instantaneamente.

No caso de uma colisão lateral, somente o airbag lateral do lado atingido será acionado. Se a colisão ocorrer no lado do passageiro dianteiro, o airbag lateral do lado do passageiro dianteiro será deflagrado, mesmo que não haja nenhum ocupante no assento.

### Precauções

- › Quando o veículo é submetido às seguintes colisões menores, o airbag lateral pode não deflagrar:
  - 1) No caso de uma colisão frontal.
  - 2) Em uma pequena colisão lateral em que o sinal recebido pela unidade de controle eletrônico é fraco.
  - 3) Em uma colisão traseira.
  - 4) Em um capotamento.
- › Não cubra os airbags laterais com nenhum objeto. Caso contrário, isso impedirá que os airbags laterais funcionem corretamente.
- › Não instale nenhum objeto ao redor da área de acionamento do airbag lateral. Caso contrário, haverá o risco de objetos serem ejetados quando o airbag lateral for acionado.
- › Não desmonte, repare ou modifique por conta própria os bancos equipados com airbags laterais e as peças ao redor da área de acionamento do airbag lateral.
- › Não se apoie na área de acionamento do airbag lateral.

# Airbags

---

- › Não cubra a área de acionamento do airbag lateral com capas de assento.

## Airbag de cortina

### Introdução

O airbag de cortina está localizado na borda inferior do teto e o logotipo do airbag está marcado na coluna. O airbag de cortina é um complemento aos cintos de segurança. No caso de uma colisão lateral, o airbag de cortina reduzirá os ferimentos dos ocupantes do carro e evitará outra colisão.

### Princípio de funcionamento

Se ocorrer uma colisão lateral, o sensor perceberá a mudança brusca na aceleração da lateral do veículo e enviará um sinal para o dispositivo de controle. Se as condições de acionamento do airbag de cortina forem atendidas, o airbag de cortina do lado da colisão será deflagrado instantaneamente.

### Precauções

- › Quando o veículo é submetido às seguintes colisões menores, o airbag de cortina pode não deflagrar:
  - 1) No caso de uma colisão frontal.
  - 2) Em uma pequena colisão lateral em que o sinal recebido pela unidade de controle eletrônico é fraco.
  - 3) Em uma colisão traseira.

- › É proibido aproximar-se da porta, da coluna e da lateral do teto, ou ajoelhar-se no banco do passageiro. Caso contrário, quando o airbag de cortina for deflagrado, a cabeça e outras partes serão submetidas a um forte impacto, o que pode causar ferimentos graves ou até mesmo a morte. Tenha cuidado principalmente quando houver crianças no veículo.

- › É proibido instalar qualquer objeto ao redor da parte inflada do airbag de cortina. Caso contrário, haverá o risco de objetos serem ejetados quando o airbag de cortina for acionado.

- › É proibido pendurar objetos pesados, objetos pontiagudos e outros itens no gancho.

Ao pendurar roupas, é proibido usar cabides. Pendure-as diretamente no gancho. Caso contrário, quando o airbag de cortina for deflagrado, o cabide pode ser lançado contra os ocupantes do veículo.

- › É proibido desmontar, reparar e modificar as peças ao redor da parte inflada do airbag de cortina sem autorização.

É proibido modificar o teto, as alças do teto e as luzes laterais do teto sem autorização.

## Função de proteção do airbag com sensor de capotamento

Se ocorrer um acidente com capotamento lateral, o sensor detectará a mudança brusca na velocidade angular axial longitudinal do veículo e enviará um sinal para o dispositivo de controle. Se as condições de acionamento do airbag de cortina forem atendidas, os airbags de cortina de ambos os lados serão deflagrados instantaneamente.

### AVISO

Devido às diferentes configurações do veículo, alguns modelos podem não estar equipados com a função de proteção do airbag com sensor de capotamento. Consulte o veículo real para obter detalhes.

# Sistema de retenção para crianças

## Equipamentos do veículo

Note que este manual contém todos os equipamentos-padrão, nacionais e especiais para esta série de modelos. Portanto, alguns dos equipamentos ou recursos descritos neste manual podem não estar instalados em seu veículo, ou podem estar disponíveis apenas em alguns mercados. Para obter informações específicas sobre a configuração, consulte os materiais de venda relevantes ou a Concessionária Autorizada na qual você adquiriu o veículo.

## Dicas de segurança para cadeirinhas

### Etiqueta de advertência (ilustração)



Este adesivo está localizado no para-sol do lado do passageiro dianteiro para lembrá-lo de que o veículo está equipado com um airbag frontal. Preste atenção às questões relevantes.

### ⚠️ ATENÇÃO

Não use um sistema de retenção para crianças voltado para trás no assento protegido pelo airbag frontal (estando ativado), caso contrário, poderá causar morte ou ferimentos graves à criança.

- › É proibido instalar uma cadeirinha no banco do lado do passageiro dianteiro.

Como a criança está muito próxima do airbag, se o airbag for deflagrado em uma colisão, isso causará ferimentos graves ou até mesmo a morte da criança a bordo.

- › Caso não use o dispositivo de fixação para cadeirinha para instalar a mesma, use o cinto de segurança para instalá-la. Ao instalar, siga as instruções de instalação afixadas na cadeirinha.
- › Prenda a cadeirinha corretamente no veículo.

Se a cadeirinha não estiver instalada corretamente, haverá risco de ferimentos graves ou até mesmo a morte em caso de frenagem de emergência ou colisão.

- › Não coloque um dispositivo de proteção de cadeirinha não fixado no veículo.

# Sistema de retenção para crianças

Se ele ainda estiver instalado no veículo, ele poderá atingir os ocupantes ou outros objetos em caso de frenagem de emergência ou colisão, o que pode causar ferimentos graves ou até mesmo a morte.

- › Mesmo que a criança esteja sentada em uma cadeirinha, não deixe que ela encoste a cabeça ou qualquer parte do corpo na coluna da porta ou na lateral do teto.

Se o airbag de cortina for acionado, isso é muito perigoso. O impacto pode causar ferimentos graves ou até mesmo a morte.

- › Como há muitos tipos de cadeirinhas, consulte as instruções de instalação e as precauções afixadas na cadeirinha ao instalá-la e removê-la.
- › Recomenda-se instalar a cadeirinha em ambos os lados da fileira traseira. Use uma cadeirinha adequada, certifique-se de deixar espaço suficiente ao redor da cadeirinha e ajuste o banco à frente, se necessário.

## **⚠ ATENÇÃO**

Ao instalar a cadeirinha, certifique-se de que o cinto de segurança não fique dobrado ao passar pelo dispositivo de guia e não se dobre na borda do dispositivo de guia.

## Pontos de fixação da cadeirinha

### Pontos de fixação inferiores da cadeirinha



EF8605698EE0

Há 4 pontos de fixação inferiores da cadeirinha no espaço entre o encosto do banco traseiro e a almofada do assento. A cobertura decorativa do ponto de fixação precisa ser removida antes do uso.

### Pontos de fixação da alça superior da cadeirinha



1BDF2AFFAA60

Há 2 pontos de fixação da alça superior da cadeirinha na parte de trás do encosto do banco traseiro.

# Sistema de retenção para crianças

## ⚠️ ATENÇÃO

Os pontos de fixação do assento infantil são projetados para suportar apenas a carga exercida por um assento infantil instalado corretamente. Em hipótese alguma devem ser usados como cintos de segurança de adultos, correias ou para prender outros itens ou equipamentos ao veículo.

## Classificação de cadeirinha recomendada

O ISOFIX é um sistema de instalação de cadeirinhas em automóveis baseado em padrões internacionais. No país do usuário, as cadeirinhas devem atender à especificação ECE R44. Somente cadeirinhas que atendam às especificações acima podem ser usadas no veículo.

### Grupo de peso

Grupo	Peso (kg)	Idade
Grupo 0	Até 10	0~9 meses
Grupo 0+	Até 13	0~2 anos
Grupo I	9 a 18	9 meses a 4 anos
Grupo II	15 a 25	4 a 7 anos
Grupo III	22 a 36	6 a 12 anos

Cadeirinhas voltadas para trás, grupo de peso 0/0+

Cadeirinhas voltadas para a frente, grupo de peso I.

Cadeirinhas do tipo almofada, grupos de peso II/III.

## Como instalar uma cadeirinha

Ao instalar uma cadeirinha, use uma cadeirinha que seja apropriada para a idade, o peso e o tamanho da criança destinada para bebês e crianças pequenas.

### Informações sobre a adequação de cadeirinhas em diferentes posições de assento

Grupo	Posição do assento		
	Banco dianteiro do passageiro	Bancos traseiros	
		Lateral	Central
Grupo 0	X	U	X
Grupo 0+	X	U	X
Grupo I	X	U	X
Grupo II	X	U	X
Grupo III	X	U	X

Observação: As letras na tabela têm os seguintes significados:

U - Aplicável a sistemas universais de retenção para crianças aprovados para esse grupo de peso.

X - Essa posição de assento não é adequada para sistemas de retenção para crianças desse grupo de peso.

# Sistema de retenção para crianças

## Informações de adequação da cadeirinha com ISOFIX

Grupo	Dimensões	Módulo de fixação	Posição ISOFIX
			Lado externo traseiro
Cama portátil	F	ISO/L1	X
	G	ISO/L2	X
Grupo 0	E	ISO/R1	IL
Grupo 0+	E	ISO/R1	IL
	D	ISO/R2	IL
	C	ISO/R3	IL
Grupo I	D	ISO/R2	IL
	C	ISO/R3	IL
	B	ISO/F2	IUF
	B1	ISO/F2X	IUF
	A	ISO/F3	IUF

Observação: As letras na tabela têm os seguintes significados:

IUF - Aplicável a sistemas universais de retenção para crianças ISOFIX voltados para a frente aprovados para esse grupo de peso.

IL - Aplicável a sistemas especiais ISOFIX de retenção para crianças da lista. Esses sistemas de retenção podem ser especiais para veículos, restritos ou semiuniversais.

X - Posição ISOFIX não aplicável aos sistemas ISOFIX de retenção para crianças desse grupo de peso e/ou categoria de tamanho.

## Cadeiras instaladas com cinto de segurança

1. Mova o banco do passageiro dianteiro o mais para frente possível, de modo que não haja contato entre o banco do passageiro dianteiro e a criança no banco traseiro.
2. Se o ângulo do encosto do banco na posição de instalação da cadeirinha for ajustável, ajuste-o na posição apropriada para garantir que o encosto possa apoiar a cadeirinha de forma estável.
3. Se o encosto de cabeça do banco na posição de instalação da cadeirinha for ajustável ou removível, ajuste-o na posição apropriada ou remova-o para evitar interferência entre a cadeirinha e o encosto.
4. Puxe o cinto de ombro, instale-o na cadeirinha pelo caminho correto, insira a lingueta da trava no corpo da trava e certifique-se de ouvir um “clique”.
5. Use o peso do seu corpo para pressionar a cadeirinha colocada no banco, retraia o cinto de ombro e aperte-o para garantir que não haja folga.
6. Agite suavemente a cadeirinha para garantir que ela esteja bem travado.

# Sistema de retenção para crianças

## CUIDADO

Se um assento de elevação for usado, o apoio de cabeça não deve ser removido e a parte superior do apoio de cabeça deve ser ajustada para a posição nivelada ou mais próxima da parte superior da cabeça da criança.

## **Cadeiras instaladas com pontos de ancoragem para cadeirinha**

Os sistemas ISOFIX e LATCH são sistemas de retenção padrão projetados especificamente para cadeirinhas. Ambos os bancos externos traseiros podem receber cadeirinhas usando um sistema ISOFIX ou LATCH.

1. Mova o banco do passageiro dianteiro o mais para frente possível, de modo que não haja contato entre o banco do passageiro dianteiro e a criança no banco traseiro.
2. Se o ângulo do encosto do banco na posição de instalação da cadeirinha for ajustável, ajuste-o na posição apropriada para garantir que o encosto possa apoiar a cadeirinha de forma estável.
3. Se o encosto de cabeça do banco na posição de instalação da cadeirinha for ajustável ou removível, ajuste-o na posição apropriada ou remova-o para evitar interferência entre a cadeirinha e o encosto.

4. Deslize o mecanismo de travamento da cadeirinha para o ponto de ancoragem inferior e certifique-se de que ambos os mecanismos de travamento ISOFIX estejam devidamente presos.
5. Consulte o manual de instruções da cadeirinha ao prender a alça superior.
6. Agite suavemente a cadeirinha para garantir que ela esteja bem travado.

## CUIDADO

Se um assento de elevação for usado, o apoio de cabeça não deve ser removido e a parte superior do apoio de cabeça deve ser ajustada para a posição nivelada ou mais próxima da parte superior da cabeça da criança.

## ATENÇÃO

- › Se a cadeirinha estiver equipada com uma alça superior, certifique-se de apertá-la de acordo com as instruções de instalação e as precauções fornecidas com a cadeirinha. Caso contrário, poderão ocorrer ferimentos graves ou até mesmo a morte em caso de frenagem de emergência ou colisão.
- › Não abaixe o apoio de cabeça depois de apertar a alça superior da cadeirinha no ponto de ancoragem da alça superior.

Caso contrário, o apoio de cabeça pode bater na alça superior e fazer com que ela se solte, fazendo com que a cadeirinha gire durante uma frenagem de emergência ou uma colisão, o que pode causar ferimentos graves ou até mesmo a morte.

# Sistema antifurto do veículo

## Equipamentos do veículo

Note que este manual contém todos os equipamentos-padrão, nacionais e especiais para esta série de modelos. Portanto, alguns dos equipamentos ou recursos descritos neste manual podem não estar instalados em seu veículo, ou podem estar disponíveis apenas em alguns mercados. Para obter informações específicas sobre a configuração, consulte os materiais de venda relevantes ou a Concessionária Autorizada na qual você adquiriu o veículo.

## Sobre o sistema

O sistema antifurto ajuda a proteger seu veículo e objetos de valor contra furto, contudo pode não impedir a ação criminosa. O sistema antifurto do veículo emitirá um aviso sonoro e luminoso se alguém tentar forçar a entrada no veículo.

### ATENÇÃO

Não é permitido modificar o sistema antifurto do veículo.

## Como usar

### Para ligar o sistema

1. Depois de trancar a porta com sucesso usando o botão na chave, o sistema de entrada inteligente ou a chave mecânica, as luzes de seta piscam uma vez e o veículo entra no estado de defesa predefinido.

No estado de defesa predefinido, qualquer operação ainda pode ser realizada no veículo sem acionar o alarme antifurto.

2. Depois de cerca de 15 segundos do estado de defesa predefinido, o veículo entrará automaticamente no estado de defesa e a função antifurto do veículo será ativada.

### CUIDADO

Verifique se todas as portas, a tampa do porta-malas e o capô estão fechados, caso contrário o sistema antifurto do veículo não será ativado.

### AVISO

No estado de defesa antifurto do veículo, o botão de controle central será inválido.

### Condições de acionamento do alarme

No estado de defesa, as seguintes ações podem acionar o alarme:

- › Abrir o capô.
- › Abrir a porta com uma chave mecânica.
- › Forçar a abertura de uma porta ou da tampa do porta-malas

### Método de cancelamento do alarme

Depois que o alarme antifurto do veículo é acionado, ele pode ser cancelado pelas seguintes operações:

- › Mudar o modo de energia para a posição ON.

- › Dar partida no veículo com sucesso.
- › Com o modo de energia no modo OFF, destravar a porta ou a tampa do porta-malas com o botão na chave ou com o sistema de entrada inteligente.

### **Para desligar o sistema**

Ao destravar a porta ou a tampa do porta-malas com o botão na chave ou com o sistema de entrada inteligente, as luzes de seta piscam duas vezes e a função antifurto do veículo é desativada.

# Sistema de desligamento de emergência

---

## Equipamentos do veículo

Note que este manual contém todos os equipamentos-padrão, nacionais e especiais para esta série de modelos. Portanto, alguns dos equipamentos ou recursos descritos neste manual podem não estar instalados em seu veículo, ou podem estar disponíveis apenas em alguns mercados. Para obter informações específicas sobre a configuração, consulte os materiais de venda relevantes ou a Concessionária Autorizada na qual você adquiriu o veículo.

## Sistema de desligamento de emergência

Quando o sensor de colisão detecta um certo grau de impacto, esse sistema corta a corrente de alta tensão e o suprimento de combustível para minimizar o risco de choque elétrico e vazamento de combustível.

Se o sistema de corte de emergência for ativado, o veículo não poderá ser reiniciado. Nesse caso, entre em contato com uma Concessionária autorizada.

## Equipamentos do veículo

Note que este manual contém todos os equipamentos-padrão, nacionais e especiais para esta série de modelos. Portanto, alguns dos equipamentos ou recursos descritos neste manual podem não estar instalados em seu veículo, ou podem estar disponíveis apenas em alguns mercados. Para obter informações específicas sobre a configuração, consulte os materiais de venda relevantes ou a Concessionária Autorizada na qual você adquiriu o veículo.

## Gravador de dados de acidentes (EDR - Event Data Recorder)

### Introdução ao sistema

Este veículo é equipado com um gravador de dados de acidentes (EDR - Event Data Recorder).

O gravador de dados de acidentes (EDR) é usado principalmente para registrar dados relacionados ao sistema dinâmico do veículo e ao sistema de segurança no caso de uma colisão, o que ajuda a entender a operação do sistema do veículo. No entanto, dependendo da gravidade e do tipo de colisão, o EDR pode não registrar nenhum dado.

#### AVISO

O EDR só registra dados quando o veículo está envolvido em uma colisão grave. O EDR não registra dados durante a condução normal.

### Leitura de dados

Além do fabricante do veículo, outras partes (como agências de aplicação da lei) podem ler os dados registrados no EDR conectando um notebook à interface de diagnóstico a bordo e entrando no EDR usando um dispositivo CANoe.

O dispositivo de leitura de dados pode ser adquirido do fornecedor do software CANoe.

Os itens de dados registrados pelo EDR e seus usos são os seguintes:

Item de dados	Finalidade
Delta-V longitudinal	Registra o delta-V longitudinal do veículo no momento da colisão
Delta-V longitudinal máximo registrado	Registra o delta-V longitudinal máximo registrado no momento da colisão

# Gravador de dados de acidentes

Item de dados	Finalidade
Tempo para atingir o delta-V longitudinal máximo registrado	Registra o tempo para atingir o delta-V longitudinal máximo registrado no momento da colisão
Velocidade do veículo	Registra a velocidade do veículo no momento da colisão
Freio de serviço, acionado ou liberado	Registra o status do pedal do freio no momento da colisão
Status do cinto de segurança do motorista	Registra o status do cinto de segurança do motorista no momento da colisão
Posição do pedal do acelerador, porcentagem da posição totalmente aberta	Registra a posição do pedal do acelerador no momento da colisão
Revoluções por minuto (rpm)	Registra as rpm do motor no momento da colisão
Ciclos de ativação durante o evento	Registra o ciclo de ativação em caso de colisão
Ciclo de ativação durante a leitura	Registra o ciclo de ativação durante a leitura em caso de colisão
Status completo de registro de dados do evento	Registra o status de gravação de dados do evento em caso de colisão
Intervalo de tempo entre esse evento e o último evento	Registra o intervalo de tempo entre esse evento e o último evento em caso de colisão
Código de identificação do veículo	Registra o código de identificação do veículo em caso de colisão
Número de hardware da ECU para registro dos dados do EDR	Número de hardware da ECU para registro dos dados do EDR em caso de colisão
Número de série da ECU para registro dos dados do EDR	Número de série da ECU para registro dos dados do EDR em caso de colisão

# Gravador de dados de acidentes

Item de dados	Finalidade
Número do software da ECU para registro dos dados do EDR	Número do software da ECU para registro dos dados do EDR em caso de colisão
Aceleração longitudinal	Registra o valor da aceleração longitudinal do veículo em caso de colisão
Aceleração lateral	Registra o valor da aceleração lateral do veículo no momento da colisão
Delta-V lateral	Registra o delta-V lateral do veículo no momento da colisão
Delta-V lateral máximo registrado	Registra o delta-V lateral máximo no momento da colisão
Quadrado da soma delta-V máxima registrada	Registra o quadrado máximo da soma delta-V
Tempo para atingir o delta-V lateral máximo registrado	Tempo para atingir o delta-V lateral quadrado máximo registrado
Tempo para atingir o quadrado da soma delta-V máxima registrada	Registra o tempo para atingir o quadrado da soma delta-V máxima registrada
Taxa de guinada	Registra a taxa de guinada do veículo
Ângulo de direção	Registra o ângulo de direção do volante antes da colisão
Tend	Registra o ponto final do evento de colisão
Ano	Registra as informações de data no veículo
Mês	Registra as informações de data no veículo
Dia	Registra as informações de data no veículo
Hora	Registra as informações de data no veículo
Minuto	Registra as informações de data no veículo
Segundo	Registra as informações de data no veículo
Posição da marcha	Registra a posição da marcha antes da colisão
Posição do acelerador, porcentagem da posição totalmente aberta	Registra a posição do acelerador antes da colisão

# Gravador de dados de acidentes

Item de dados	Finalidade
Status do sistema de estacionamento	Registra o status do sistema de estacionamento antes da colisão
Status do interruptor do sinalizador de emergência	Registra o status do interruptor do sinalizador de emergência antes da colisão
Tempo de acionamento do pré-tensionador do cinto de segurança do motorista	Registra o tempo de acionamento do pré-tensionador do cinto de segurança do motorista durante a colisão
Tempo de acionamento do airbag frontal do motorista (primeiro estágio)	Registra o tempo de acionamento do airbag frontal do motorista (primeiro estágio) durante a colisão
Tempo de acionamento do airbag lateral do motorista	Registra o tempo de acionamento do airbag lateral do motorista durante a colisão
Tempo de acionamento do airbag de cortina lateral do motorista	Registra o tempo de acionamento do airbag de cortina lateral do motorista durante a colisão
Status do cinto de segurança do passageiro dianteiro	Registra o status do cinto de segurança do passageiro dianteiro durante a colisão
Tempo de acionamento do pré-tensionador do cinto de segurança do passageiro dianteiro	Registra o tempo de acionamento do pré-tensionador do cinto de segurança do passageiro dianteiro durante a colisão
Status de supressão do airbag frontal do passageiro dianteiro	Registra o status de supressão do airbag frontal do passageiro dianteiro durante a colisão
Tempo de acionamento do airbag frontal do passageiro dianteiro (primeiro estágio)	Registra o tempo de acionamento do airbag frontal do passageiro dianteiro (primeiro estágio) durante a colisão
Tempo de acionamento do airbag lateral do passageiro dianteiro	Registra o tempo de acionamento do airbag lateral do passageiro dianteiro durante a colisão

# Gravador de dados de acidentes

Item de dados	Finalidade
Tempo de acionamento do airbag de cortina lateral do passageiro dianteiro	Registra o tempo de acionamento do airbag de cortina lateral do passageiro dianteiro durante a colisão
Status do alarme do sistema de proteção do ocupante	Registra o status do alarme do sistema de proteção do ocupante durante a colisão
Status do alarme do sistema de monitoramento da pressão dos pneus	Registra o status do alarme do sistema de monitoramento da pressão dos pneus antes da colisão
Status do alarme do sistema de freios	Registra o status do alarme do sistema de freios antes da colisão
Status do sistema de controle de cruzeiro	Registra o status do sistema de controle de cruzeiro antes da colisão
Status do sistema de cruzeiro adaptativo	Registra o status do sistema de cruzeiro adaptativo antes da colisão
Status do sistema de freios antibloqueio	Registra o status do sistema de freios antibloqueio antes da colisão
Status do sistema de freio automático de emergência	Registra o status do sistema de freio automático de emergência antes da colisão
Status do sistema de controle eletrônico de estabilidade	Registra o status do sistema de controle eletrônico de estabilidade antes da colisão
Status do sistema de controle de tração	Registra o status do sistema de controle de tração antes da colisão
Temporizador de sincronização pré-evento	Registra o temporizador de sincronização pré-evento no momento de uma colisão

## Divulgação de dados

Os dados registrados pelo EDR não serão divulgados a terceiros, exceto nas seguintes circunstâncias:

- › Com o consentimento do proprietário ou locatário do veículo.
- › Para uso em um processo judicial, de acordo com uma solicitação oficial da polícia, do tribunal ou da autoridade governamental.

No entanto, se necessário, os dados registrados pelo EDR poderão ser usados para:

# Gravador de dados de acidentes

---

- › Pesquisa e desenvolvimento do desempenho da segurança do veículo.
- › Divulgação dos dados a terceiros para fins de pesquisa e desenvolvimento sem divulgar informações específicas sobre o proprietário e seu veículo. O EDR não coleta dados pessoais.

# 5

## Situações de emergência

---

Ferramentas de bordo.....	304
Elevação do veículo .....	305
Pneu reserva .....	307
Substituição do pneu reserva .....	310
Em caso de acidente com o veí- culo .....	315
Partida auxiliar.....	318
Superaquecimento do motor .....	320
Rebocamento do veículo.....	322
Sistema de resgate de emer- gência .....	327

# Ferramentas de bordo

## Equipamentos do veículo

Note que este manual contém todos os equipamentos-padrão, nacionais e especiais para esta série de modelos. Portanto, alguns dos equipamentos ou recursos descritos neste manual podem não estar instalados em seu veículo, ou podem estar disponíveis apenas em alguns mercados. Para obter informações específicas sobre a configuração, consulte os materiais de venda relevantes ou a Concessionária Autorizada na qual você adquiriu o veículo.

## Colocação das ferramentas de bordo

A bolsa de documentos de bordo fica dentro do porta-luvas.

O kit de ferramentas do veículo (contendo um macaco, triângulo de sinalização e ferramentas do veículo) está guardado sobre o banco do passageiro dianteiro.

- › O macaco fornecido com o veículo é uma ferramenta especial para o veículo. É proibido usar o macaco deste veículo em outros veículos ou usar o macaco de outros veículos neste veículo.

### CUIDADO

- › O motorista deve estar familiarizado com o armazenamento e o uso das ferramentas de bordo para poder lidar com elas em caso de emergência.
- › Depois de usar as ferramentas de bordo, certifique-se de colocá-las de volta no local designado e fixá-las com firmeza. Colocá-las de forma aleatória pode causar acidentes.

## Equipamentos do veículo

Note que este manual contém todos os equipamentos-padrão, nacionais e especiais para esta série de modelos. Portanto, alguns dos equipamentos ou recursos descritos neste manual podem não estar instalados em seu veículo, ou podem estar disponíveis apenas em alguns mercados. Para obter informações específicas sobre a configuração, consulte os materiais de venda relevantes ou a Concessionária Autorizada na qual você adquiriu o veículo.

## Posição de elevação do veículo

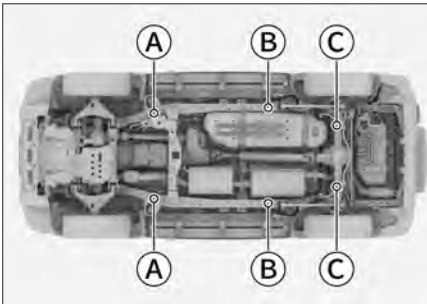

D5A854B85542

- Ⓐ Posição de elevação do elevador/macaco
- Ⓑ Posição de elevação do elevador
- Ⓒ Posição de elevação do macaco

A posição de elevação do veículo é mostrada na figura acima.

### ⚠ ATENÇÃO

- › Nunca opere um veículo que não esteja devidamente apoiado, caso contrário, poderá causar danos graves, ferimentos ou morte.
- › Se precisar levantar o veículo, a ferramenta de elevação deve ser colocada no ponto de elevação. A elevação em qualquer outro ponto pode causar danos ao veículo ou um acidente.
- › Ao levantar o veículo com uma ferramenta de elevação, não coloque nenhuma parte de seu corpo sob o veículo para evitar ferimentos.

### ⚠ CUIDADO

Ao colocar o macaco, tome cuidado para não atingir a tubulação, caso contrário, poderá causar vazamento e danificar o veículo.

### ⚠ CUIDADO

Para veículos equipados com degraus laterais elétricos, preste atenção aos seguintes aspectos:

- › O estribo lateral elétrico não pode suportar o peso da carroceria do veículo. É estritamente proibido usar o estribo lateral elétrico para levantar o veículo.

## Elevação do veículo

---

- › Ao levantar o veículo, mantenha o estribo lateral elétrico retraído. Antes de levantar o veículo, desligue os estribos laterais elétricos por meio do visor multimídia para evitar que sejam acionados acidentalmente.

## Equipamentos do veículo

Note que este manual contém todos os equipamentos-padrão, nacionais e especiais para esta série de modelos. Portanto, alguns dos equipamentos ou recursos descritos neste manual podem não estar instalados em seu veículo, ou podem estar disponíveis apenas em alguns mercados. Para obter informações específicas sobre a configuração, consulte os materiais de venda relevantes ou a Concessionária Autorizada na qual você adquiriu o veículo.

## Introdução ao pneu reserva

O pneu reserva é montado na tampa do porta-malas, como mostrado na figura.

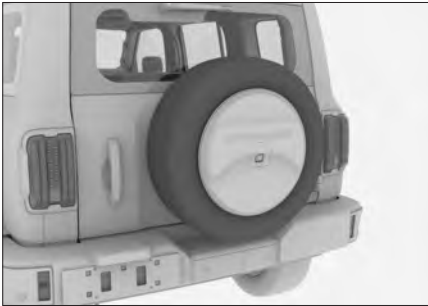

353F7A5F34F3

## ⚠ CUIDADO

- › O pneu reserva é usado com menos frequência e tem menos atrito com o solo. Portanto, após a substituição do pneu reserva, os coeficientes de atrito dos quatro pneus serão ligeiramente diferentes. Dirija com cuidado. Recomenda-se reparar o pneu padrão e substituir o pneu reserva o mais rápido possível.
- › Verifique regularmente o status do pneu reserva, como a pressão do pneu, rachaduras e protuberâncias, para garantir que o mesmo esteja disponível em caso de falha.

## Método de remoção e substituição

1. Feche a tampa do porta-malas e use uma chave de fenda de cabeça chata envolvida em um pano para abrir a cobertura do pneu reserva.

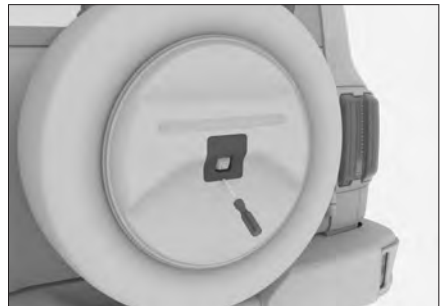

386A1CF0A900

# Pneu reserva

2. Insira a chave de porca da cobertura do pneu reserva na chave de roda.

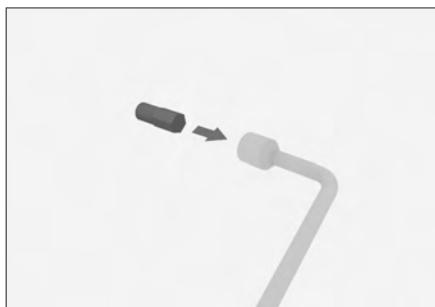

40C5EF183A2F

3. Use a ferramenta combinada montada na etapa 2 para afrouxar os parafusos sob a cobertura no sentido anti-horário e removê-la, em seguida, remova a cobertura do pneu reserva.



09F0595F1501

4. Insira o cilindro da trava do pneu reserva com a chave mecânica para puxar o cilindro da trava do pneu reserva.

Para saber como obter a chave mecânica, consulte "Remoção da chave mecânica". (▷ Página 22)



BBE52460A0FF

5. Insira o soquete de remoção na chave de roda.

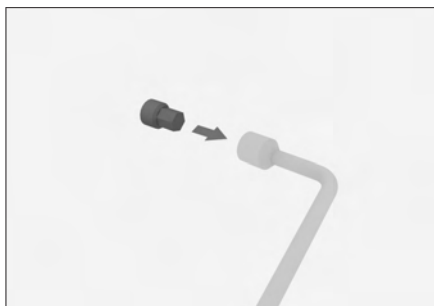

8F6444E093F3

6. Use a ferramenta combinada montada na etapa 5 para afrouxar a porca do cilindro da trava do pneu reserva no sentido anti-horário e removê-la.



7CB34A58F66D

- Use a chave de roda para soltar as duas porcas de fixação do pneu reserva no sentido anti-horário e removê-las e, em seguida, remova o pneu reserva.



604D26E8B627

Ao colocar o pneu reserva no chão, certifique-se de que o aro do pneu reserva esteja voltado para cima para evitar arranhões.

- Para substituir o pneu reserva, siga a ordem oposta da remoção.

## **i** AVISO

Ao reinstalar o pneu reserva, depois de instalar o cilindro de travamento do pneu reserva, pressione o cilindro com a mão para retirar a chave de roda. Do contrário, pode ocorrer um travamento ao retirar ou inserir a chave de roda novamente.

# Substituição do pneu reserva

## Equipamentos do veículo

Note que este manual contém todos os equipamentos-padrão, nacionais e especiais para esta série de modelos. Portanto, alguns dos equipamentos ou recursos descritos neste manual podem não estar instalados em seu veículo, ou podem estar disponíveis apenas em alguns mercados. Para obter informações específicas sobre a configuração, consulte os materiais de venda relevantes ou a Concessionária Autorizada na qual você adquiriu o veículo.

## Sintomas de falhas do pneu

Verifique se o pneu está furado ou rasgado se uma das situações a seguir acontecer:

- › O volante vibra.
- › O veículo vibra de forma anormal.
- › O veículo está inclinado de forma anormal.

### CUIDADO

- › Em caso de furo ou rasgo do pneu durante a condução, mantenha o volante firme e pressione o pedal de freio suavemente para reduzir a velocidade. A frenagem de emergência ou o esterçamento brusco do volante são terminantemente proibidas, pois podem ocasionar a perda de controle do veículo.

- › Se o pneu furar, substitua-o imediatamente por um pneu reserva. Continuar a dirigir com um pneu furado resultará em uma direção instável, o que pode causar acidentes. Além disso, pode danificar os aros, as rodas, a suspensão e a carroceria.

## Preparação antes de trocar o pneu reserva

1. Todos os passageiros devem sair do veículo.
2. Estacione o veículo em um local seguro e plano onde ele possa ser operado com segurança sem afetar o tráfego normal.
3. O freio de estacionamento deve ser acionado.
4. O veículo deve ser desligado.  
Mude a marcha para a marcha P e desligue o veículo.

### ATENÇÃO

Nunca use um macaco para apoiar o veículo quando a marcha estiver em N. Caso contrário, o suporte do macaco ficará instável, o que pode causar um acidente.

5. Ligue o sinalizador de emergência e coloque um triângulo de advertência.

# Substituição do pneu reserva

6. Prepare o pneu reserva, um macaco, uma haste de elevação, uma chave de roda e um calço.

## ⚠ CUIDADO

- › Ao usar um macaco, é necessário um calço.
- › Os calços podem ser adquiridos com uma Concessionária autorizada, entre em contato com uma Concessionária autorizada para obter mais informações.
- › Se não houver um calço, você pode usar uma pedra grande que possa segurar o pneu.

## Como substituir o pneu reserva

### Remova o pneu a ser substituído

1. Fixe o pneu.

Certifique-se de usar um calço de pneu adequado para segurar o pneu e coloque o calço em ambos os lados do pneu na direção diagonal do pneu a ser substituído.

2. Remova a tampa decorativa das porcas da roda.



E9033D53C673

Para veículos equipados com tampas decorativas das porcas da roda, primeiro use a ferramenta de remoção da tampa decorativa fornecida com o veículo para remover as tampas uma a uma.

3. Solte as porcas.



E05F3EC060E3

Use a chave de roda para afrouxar levemente as porcas no sentido anti-horário na ordem mostrada na figura (cerca de 1 volta).

4. Coloque o macaco sob a posição de elevação e ajuste a posição e a altura do macaco para certificar-se de que o macaco está estabilizado na posição de elevação.

# Substituição do pneu reserva

Para saber a posição de elevação, consulte “Elevação do veículo”. (▷ Página 305)

## ⚠ CUIDADO

Ao colocar o macaco, tome cuidado para não atingir a tubulação, caso contrário, poderá causar vazamento e danificar o veículo.

## ⚠ ATENÇÃO

Ao usar o macaco, certifique-se de observar os seguintes aspectos. Caso contrário, o veículo pode ser danificado ou o macaco pode se mover, resultando em ferimentos graves:

- › Certifique-se de desligar a energia do veículo.
- › Não use o macaco quando o veículo estiver carregado.
- › O macaco deve ser colocado em uma superfície plana e rígida.
- › Não coloque objetos na parte superior ou inferior do macaco.
- › A altura de elevação do macaco não deve ser muito alta, apenas o suficiente para trocar os pneus.
- › Depois que o macaco levantar o veículo, não entre embaixo dele.
- › Ao abaixar o veículo, preste atenção às condições do entorno para evitar que o operador e outras pessoas ao redor sejam esmagadas.

5. Instale a haste de elevação do veículo no macaco.



883353AF0FD3

Monte a haste de elevação do veículo e a chave de roda na forma mostrada na figura. Em seguida, insira a haste na abertura do macaco.

6. Levante o veículo.

Gire a ferramenta combinada no sentido horário para levantar o pneu ligeiramente do chão.

## ⚠ CUIDADO

- › Ao usar o macaco, o giro da haste de ajuste do macaco deve ser coaxial com o centro de rotação do parafuso do macaco.
- › Durante a operação, o veículo deve ser levantado levemente primeiro e, após uma inspeção cuidadosa, continue a levantar o veículo.

7. Remova todas as porcas de fixação e retire o pneu.

# Substituição do pneu reserva

## ⚠ CUIDADO

- › Ao colocar o pneu diretamente no chão, vire o raio para cima para evitar danos.
- › Antes de instalar o pneu reserva, é melhor colocar o pneu removido embaixo do carro para evitar que o macaco se desloque e cause acidentes.

## Instalação do pneu reserva

1. Remova os materiais estranhos da superfície de montagem da roda.  
Antes de instalar o pneu reserva, remova primeiro os materiais estranhos da superfície de montagem da roda, caso contrário, as porcas da roda poderão se soltar durante a condução, fazendo com que a roda se solte do veículo.

## ⚠ ATENÇÃO

Tenha cuidado ao limpar, pois o disco de freio pode ficar muito quente devido à condução, causando queimaduras.

2. Instale o pneu reserva e aperte cada porca com aproximadamente a mesma força de modo a garantir que a porca esteja em contato total com a superfície de montagem da roda.
3. Gire o macaco no sentido anti-horário para abaixar o veículo.

## ⚠ ATENÇÃO

Ao abaixar o veículo, preste atenção às condições do entorno para evitar que o operador e outras pessoas ao redor sejam esmagadas.

4. Aperte cada porca de roda 2 a 3 voltas na ordem indicada na figura.



13E46E5025E9

Torque de aperto:  $120 \pm 10$  N.m

## **i** AVISO

Depois de colocar o pneu reserva, use uma chave de torque para apertar as porcas com o torque de aperto o mais rápido possível. Caso contrário, as porcas das rodas podem se soltar e cair facilmente, o que pode causar acidentes graves.

5. Para veículos equipados com tampas decorativas para as porcas das rodas, instale as tampas decorativas.
6. Guarde o pneu substituído, coloque todas as ferramentas de volta no local designado e prenda-as.

# Substituição do pneu reserva

---

## ⚠️ ATENÇÃO

A queima do pneu produz gases tóxicos. Entregue o pneu para uma Concessionária autorizada para o descarte adequado.

## ⚠️ CUIDADO

- › Não use porcas ou rodas com danos, rachaduras ou deformações.
- › Ao usar uma chave de roda, aperte a porca, caso contrário ela poderá se soltar facilmente, causando ferimentos.
- › Não pise na chave de roda, nem aperte demais a porca com a ajuda de outras ferramentas, caso contrário a porca pode ser danificada.
- › Ao instalar a porca, não aplique óleo lubrificante ou graxa. Se a porca for apertada em excesso, ela pode ser danificada e danificar a roda. Se a porca estiver solta, a roda pode se soltar durante a condução, causando um acidente.

## Equipamentos do veículo

Note que este manual contém todos os equipamentos-padrão, nacionais e especiais para esta série de modelos. Portanto, alguns dos equipamentos ou recursos descritos neste manual podem não estar instalados em seu veículo, ou podem estar disponíveis apenas em alguns mercados. Para obter informações específicas sobre a configuração, consulte os materiais de venda relevantes ou a Concessionária Autorizada na qual você adquiriu o veículo.

## Em caso de acidente de trânsito

Se for necessário parar na via devido à um acidente ou falha no veículo, siga as seguintes orientações para sinalizar os motoristas dos outros veículos:

- › Ligue os sinalizadores de emergência.
- › Coloque um triângulo de sinalização atrás do veículo de acordo com as regulamentações de trânsito locais.

### ⚠ ATENÇÃO

Para reduzir o risco de ferimentos ou morte após um acidente de trânsito, respeite as seguintes precauções:

- › Se forem encontrados fios expostos no interior ou na parte externa do veículo, não toque nos fios para evitar choque elétrico.

- › Não toque nos componentes de alta tensão, no cabo laranja de alta tensão e nos respectivos conectores. Caso contrário, pode resultar em ferimentos graves ou morte por choque elétrico.
- › Não toque em vazamentos de fluido, se ocorrerem. Pode haver vazamento de líquido da bateria de alta tensão. Em caso de contato acidental da pele ou dos olhos com o líquido, lave imediatamente com água abundante e procure imediatamente assistência médica para evitar maiores lesões.
- › Se a bateria estiver danificada, pode haver risco potencial de incêndio. Neste caso, o veículo pode ser colocado em uma área segura para ser monitorado, afim de evitar um incêndio.
- › Se não for possível confirmar que o veículo sofreu danos e é seguro, mantenha-se afastado do veículo o mais rápido possível.
- › Quando um acidente provoca um incêndio no veículo, o fogo deve ser apagado com um extintor destinado a incêndios elétricos. A utilização de água ou de extintores de incêndio inadequados pode provocar ferimentos graves ou morte por choque elétrico.

# Em caso de acidente com o veículo

## Quando um veículo sofre um acidente com incêndio

Caso perceba que o veículo está emitindo fumaça espessa ou se ocorrer um acidente com incêndio, encoste o veículo imediatamente em um local com poucas pessoas, desligue a chave de alimentação (ignição) e evacue os passageiros do veículo rapidamente. Ao mesmo tempo em que garante a segurança pessoal, execute as seguintes operações, se possível:

- › Chame os bombeiros de acordo com a situação no local.
- › Se puder confirmar que o incêndio é pequeno e não envolve o sistema de alta tensão, você pode tentar usar um extintor de incêndio para apagar o fogo a tempo. Se o incêndio for grande ou o ponto de incêndio estiver próximo ao conjunto de baterias, se afaste imediatamente do veículo até uma posição contra o vento e notifique os bombeiros rapidamente. Não use água para apagar o fogo por conta própria para evitar o risco de choque elétrico.
- › Se alguém acidentalmente inalar a fumaça espessa, remova a pessoa o mais rápido possível e procure tratamento médico.

### ⚠ ATENÇÃO

- › A combustão das baterias de lítio produzirá altas temperaturas e gases nocivos, portanto, tente ficar longe do veículo em chamas.
- › Não toque em nenhum líquido que esteja vazando da bateria elétrica. Se o líquido vazado entrar em contato acidentalmente com a pele ou os olhos, lave-os imediatamente com água em abundância e procure tratamento médico a tempo de evitar maiores complicações.
- › Se os bombeiros usarem água para apagar o fogo, não toque na água no chão para evitar o risco de choque elétrico.
- › Como as baterias de lítio podem reacender, mesmo que a chama aberta tenha sido extinta, não se aproxime e observe se ainda há fumaça ou chama aberta no veículo.

### Como evitar incêndios

Acidentes com incêndio ameaçam seriamente sua vida e sua propriedade. Certifique-se de seguir os seguintes métodos para evitar acidentes com incêndio:

- › É proibido armazenar itens inflamáveis e explosivos no veículo.

# Em caso de acidente com o veículo

Em climas quentes, quando exposto ao sol, a temperatura no interior do veículo é muito alta. Se houver itens inflamáveis e explosivos, como isqueiros, perfumes, álcool etc., armazenados no carro, há risco de incêndio ou até mesmo explosão.

- › É proibido deixar garrafas de água transparentes sem acabamento no veículo.

Quando expostas ao sol, especialmente em climas quentes, as garrafas de água transparentes sem acabamento são como lentes convexas. A luz solar concentrada pode facilmente queimar o interior do veículo ou até mesmo causar um incêndio.

- › É proibido descartar bitucas de cigarro no veículo.

Apague as bitucas de cigarro e descarte-as adequadamente.

- › É proibido modificar o sistema elétrico do veículo.

A instalação de outros aparelhos elétricos de alta potência (faróis, alto-falantes etc.) causará carga excessiva na linha, o que pode facilmente causar superaquecimento da linha e incêndio. É estritamente proibido usar fusíveis com cores ou valores de amperes inconsistentes ou substituir fusíveis por outros fios metálicos.

- › Os extintores de incêndio devem estar sempre à disposição no veículo e você deve saber como usá-los.

Os extintores de incêndio devem ser verificados e substituídos regularmente para garantir sua confiabilidade.

- › Faça visitas regulares à Concessionária autorizada para inspeção e manutenção.

## Quando o veículo está submerso na água

Para evitar que o veículo fique submerso na água, recomendamos o seguinte: ao receber um aviso de condições severas, como chuva forte e inundações, estacione o veículo em um local mais alto com antecedência para evitar estacionamentos e garagens subterrâneas com projetos inadequados e terreno baixo.

Quando o veículo estiver parcial ou totalmente submerso em água, não haverá maior risco de choque elétrico devido ao fato de estar submerso em água, desde que a carroceria e o chassi não estejam danificados. Porém, ao manusear um veículo submerso, ainda é necessário usar os equipamentos de proteção individual necessários e o manuseio precisa ser feito por uma equipe de resgate profissional. Depois que o veículo sair da água, desconecte o interruptor de segurança da bateria o quanto antes.

### ATENÇÃO

O manuseio de um veículo submerso sem o uso dos equipamentos de proteção individual necessários pode resultar em ferimentos graves ou morte.

# Partida auxiliar

## Equipamentos do veículo

Note que este manual contém todos os equipamentos-padrão, nacionais e especiais para esta série de modelos. Portanto, alguns dos equipamentos ou recursos descritos neste manual podem não estar instalados em seu veículo, ou podem estar disponíveis apenas em alguns mercados. Para obter informações específicas sobre a configuração, consulte os materiais de venda relevantes ou a Concessionária Autorizada na qual você adquiriu o veículo.

## Perda de potência do veículo

- › Não é possível dar partida no veículo.
- › A iluminação dos faróis está mais fraca do que o normal.
- › A buzina não soa ou soa fraca.

## Método de partida auxiliar

Se o veículo não puder ser ligado devido a uma falha na bateria, é possível usar um cabo auxiliar para dar partida no veículo com a bateria de outro veículo.

A seção transversal do fio do cabo de partida auxiliar deve ser de pelo menos 25 mm<sup>2</sup>.

### ⚠ CUIDADO

- › Nem todas as baterias de veículos podem ser usadas. Somente baterias com tensão nominal de 12 V podem ser usadas para dar a partida.

- › Não use um carrinho ou reboque para dar partida no veículo.

1. Conecte os cabos auxiliares na seguinte ordem.

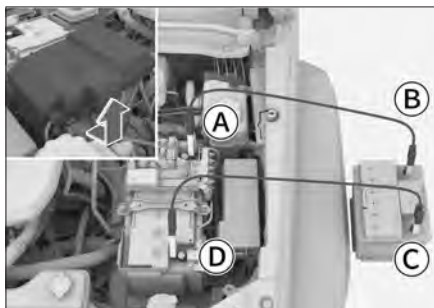

6D4EF5DFE668

- Ⓐ Terminal positivo da bateria do veículo descarregado ⊕

A tampa do terminal positivo da bateria deve ser aberta antes da conexão.

- Ⓑ Terminal positivo da bateria do veículo de resgate ⊕

- Ⓒ Terminal negativo da bateria do veículo de resgate ⊖

- Ⓓ Terminal negativo da bateria do veículo descarregado ⊖

2. Como carregar a bateria:

Dê partida no veículo de resgate, aumente ligeiramente a velocidade do motor e mantenha essa velocidade por cerca de 5 minutos para carregar temporariamente a bateria do veículo com carga reduzida.

3. Dê partida no veículo com carga reduzida.

Se o veículo ainda não puder ser ligado, confirme se a conexão do cabo auxiliar está correta antes de carregar a bateria.

#### 4. Remova os cabos auxiliares.

Quando o veículo der a partida, remova os cabos auxiliares na ordem inversa da conexão.

### ATENÇÃO

- › Durante o processo de carga ou de partida, pode haver escape de gás da bateria. Isso causa risco de explosão. Sempre mantenha a bateria longe de faíscas, chamas abertas e outros itens inflamáveis.
- › O fluido da bateria é corrosivo e pode causar sérios danos aos olhos e à pele. Em caso de contato acidental, lave imediatamente com água em abundância e procure atendimento médico imediatamente.
- › Ao conectar ou remover cabos auxiliares, não deixe que os cabos fiquem presos em ventiladores, correias etc.
- › Certifique-se de que cada cabo esteja conectado corretamente e mantenha uma certa distância entre as extremidades para evitar o contato entre os polos positivo e negativo.

### CUIDADO

Se a bateria estiver fraca com frequência, leve-a até uma Concessionária autorizada para inspeção.

# Superaquecimento do motor

## Equipamentos do veículo

Note que este manual contém todos os equipamentos-padrão, nacionais e especiais para esta série de modelos. Portanto, alguns dos equipamentos ou recursos descritos neste manual podem não estar instalados em seu veículo, ou podem estar disponíveis apenas em alguns mercados. Para obter informações específicas sobre a configuração, consulte os materiais de venda relevantes ou a Concessionária Autorizada na qual você adquiriu o veículo.

## Superaquecimento do motor

### Prevenção de superaquecimento

É possível ativar ou desativar o modo de gerenciamento térmico off-road por meio da tela do visor multimídia, em **【Controle e configurações do veículo】** → **【Condução】**.

Quando o motor funciona com carga alta por um longo período, é possível ocorrer superaquecimento. A ativação do modo de gerenciamento térmico off-road permite que o resfriamento do motor seja iniciado antecipadamente para evitar ou retardar o superaquecimento do motor.

### Condições de superaquecimento

#### **i** AVISO

Condições extremas de trabalho (como reboque, tração, subida, sobrecarga etc.) podem causar o superaquecimento do motor e a diminuição da potência do veículo inteiro.

- › O indicador de temperatura da água entra na zona vermelha de advertência.
- › Quando o motor está funcionando, não há aceleração.
- › Há saída de vapor pelo capô do motor.
- › O compressor do ar condicionado pode desligar automaticamente.

### Método de tratamento

1. Estacione o veículo em um local seguro e desligue o sistema de ar condicionado antes de desligar o veículo.
2. Confirme se há vapor saindo do capô.
  - › Se não estiver saindo vapor, abra o capô.
  - › Se estiver saindo vapor, aguarde até que o vapor pare antes de abrir o capô.

# Superaquecimento do motor

3. Confirme a quantidade de líquido de arrefecimento.  
Se a quantidade de líquido de arrefecimento for insuficiente, adicione-o.  
Verifique se há algum vazamento na tubulação. Se houver vazamento, entre em contato com uma Concessionária autorizada.
4. Confirme se há algum material estranho no núcleo do radiador.  
Se houver algum material estranho que afete a dissipação de calor, remova-o.
5. Depois de ligar o veículo, verifique se a ventoinha de arrefecimento está funcionando. (Verifique o som do ventilador e o fluxo de ar para confirmar se a ventoinha está funcionando).
  - › Se a ventoinha não estiver funcionando, desligue o veículo imediatamente e entre em contato com uma Concessionária autorizada.
  - › Se a ventoinha estiver funcionando normalmente, dirija-se a uma Concessionária autorizada para inspeção o mais rápido possível.

## ATENÇÃO

- › Quando vapor estiver saindo do capô, não o abra imediatamente. Caso contrário, isso poderá causar ferimentos graves, como queimaduras.
- › Quando o radiador estiver quente, não abra a tampa do reservatório de expansão, caso contrário, o líquido de arrefecimento ou vapor podem causar ferimentos graves, como queimaduras
- › Ao abrir a tampa do reservatório de expansão, envolva-a em um pano e abra-a lentamente.
- › Quando o motor estiver em funcionamento, não toque e nem se aproxime da ventoinha ou da correia, caso contrário suas mãos e roupas poderão ficar presas, causando ferimentos graves.
- › Não adicione líquido de arrefecimento quando o motor estiver superaquecido. Se o líquido de arrefecimento for adicionado repentinamente, poderá danificar o motor. Adicione o líquido de arrefecimento depois que o motor tiver resfriado completamente.

## CUIDADO

Se o indicador de temperatura da água entrar na zona vermelha de advertência novamente enquanto estiver dirigindo, dirija-se até uma Concessionária autorizada mais próxima para inspeção o quanto antes.

# Rebocamento do veículo

## Equipamentos do veículo

Note que este manual contém todos os equipamentos-padrão, nacionais e especiais para esta série de modelos. Portanto, alguns dos equipamentos ou recursos descritos neste manual podem não estar instalados em seu veículo, ou podem estar disponíveis apenas em alguns mercados. Para obter informações específicas sobre a configuração, consulte os materiais de venda relevantes ou a Concessionária Autorizada na qual você adquiriu o veículo.

## Uso de um veículo profissional para reboque

### ⚠️ ATENÇÃO

As regulamentações locais relacionadas ao reboque de trailers devem ser seguidas durante o reboque.

Ao rebocar este veículo, recomendamos o uso de um caminhão de elevação ou de um caminhão de plataforma e tente solicitá-lo a uma Concessionária autorizada ou a uma empresa de reboque profissional.

## Rebocamento do veículo com um caminhão de plataforma

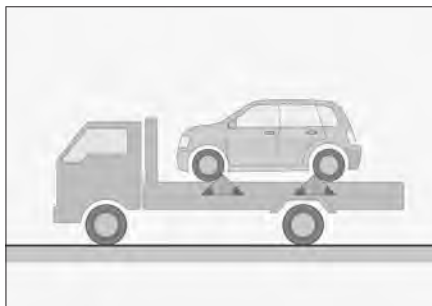

04FD77FA04F8

Ao rebocar com um caminhão de plataforma, o veículo deve ser bloqueado com segurança.

## Rebocamento do veículo com um caminhão de elevação

Rebocamento do veículo pela frente

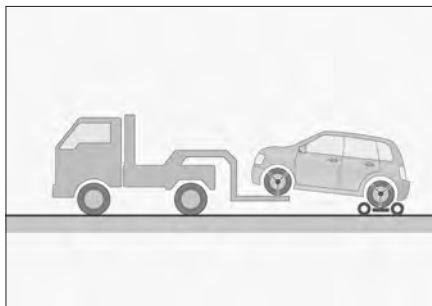

0AF8FFF4F031

Coloque o carrinho de reboque sob as rodas traseiras e trave-o com segurança.

# Rebocamento do veículo

## Rebocamento do veículo pela traseira

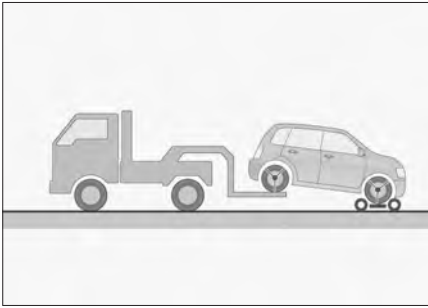

Coloque o carrinho de reboque sob as rodas dianteiras e trave-o com segurança.

**É proibido rebocar com um caminhão de elevação**

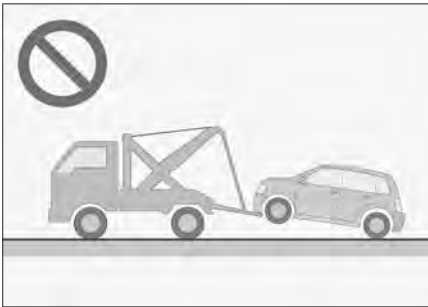

É proibido rebocar com um caminhão de elevação, caso contrário a carroceria do veículo será danificada.

### **⚠ CUIDADO**

Para veículos com tração nas quatro rodas ou com tração traseira, use um caminhão de plataforma ou um carrinho de reboque ao rebocar e nunca reboque com as duas rodas no chão, caso contrário o veículo será seriamente danificado.

## Gancho de reboque

### Gancho de reboque dianteiro

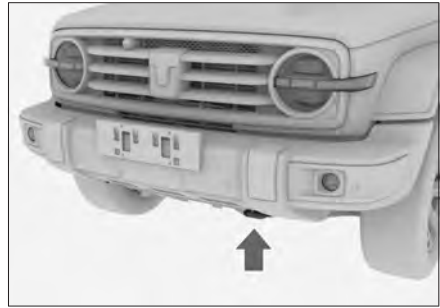

O gancho de reboque dianteiro está localizado na área esquerda da extremidade de dianteira do chassi.

### Gancho de reboque traseiro



O gancho de reboque traseiro está localizado na área esquerda da extremidade traseira do chassi.

## Cabo de reboque

O cabo de reboque deve ser elástico para proteger o veículo. Recomenda-se usar cabo de fibra sintética ou cabo feito de material elástico semelhante.

# Rebocamento do veículo

O cabo de reboque só pode ser instalado no gancho de reboque designado ou no olhal de reboque do veículo.

Ao instalar o cabo de reboque, tenha cuidado para não danificar a carroceria do veículo. Deve ser mantida uma distância de 4 a 10 metros entre o veículo de reboque e o veículo rebocado.

Um sinalizador de cabo deve ser amarrado no meio do cabo de reboque. Ao rebocar à noite, tente usar um cabo de reboque com material refletivo para aumentar o efeito de aviso.

## ⚠ CUIDADO

- › O cabo de reboque deve ser providenciado pelo usuário.
- › Não use cabo de aço para rebocar, caso contrário, o para-choque poderá ser danificado.

## Quando o veículo parar de funcionar

Quando o veículo parar de funcionar, se não for possível usar um veículo profissional para o reboque, um gancho de reboque pode ser usado temporariamente para rebocar o veículo. Esse método de reboque só pode ser usado por uma curta distância em baixa velocidade em vias pavimentadas.

## ⚠ ATENÇÃO

As regulamentações locais relacionadas ao reboque de trailers devem ser seguidas durante o reboque.

## Rebocamento do veículo

Ao rebocar este veículo, o motorista deve estar sentado no seu banco para controlar o volante e o pedal do freio, e as rodas, os eixos, a direção, os freios, o sistema de transmissão (transmissão etc.) e o sistema de iluminação (setas, luzes de freio) devem estar em boas condições.

O método específico é o seguinte:

1. Dê partida no veículo e mude a marcha para N.

Se o veículo não puder ser ligado, o modo de energia também deve ser alterado para o modo ON. Para veículos com transmissão automática, o dispositivo de desbloqueio de emergência da alavanca de câmbio pode ser usado para mudar para a marcha N.(▷ Página 142)

Para os modelos com tração nas quatro rodas, o modo de tração precisa ser definido para o modo de tração nas duas rodas.

## ⚠ CUIDADO

- › Quando não for possível mudar a marcha da transmissão para a marcha N, é proibido usar um gancho de reboque para rebocar o veículo.

› No modo de tração nas quatro rodas, é proibido usar um gancho de reboque para rebocar o veículo.

2. Ligue o sinalizador de emergência, solte o freio de estacionamento e aguarde o reboque.

A distância de reboque não deve exceder 50 quilômetros e a velocidade de reboque não deve exceder 30 quilômetros por hora. Exceder essa distância ou rebocar em velocidades mais altas causará danos graves à transmissão.

## ⚠ CUIDADO

- › Se o veículo não estiver ligado, o sistema de assistência elétrica não funcionará e as operações de direção e frenagem serão difíceis. Tente reduzir a velocidade ao rebocar.
- › Durante o reboque, preste atenção às luzes de freio do veículo da frente para evitar que o cabo de reboque se solte.
- › Não use o cabo para rebocar o veículo quando estiver dirigindo em um longo trecho de descida.
- › É proibido rebocar o veículo para trás.

## Reboque de outros veículos com defeito

1. Ligue o sinalizador de emergência ao rebocar e cumpra as regulamentações locais.

2. Comece a dirigir lentamente até que o cabo de reboque esteja esticado e, em seguida, acelere com cuidado.

## ⚠ CUIDADO

- › É proibido rebocar um veículo mais pesado do que este veículo, caso contrário o veículo poderá ser danificado.
- › Evite arrancadas repentinas ou operações de direção instáveis, caso contrário o gancho de reboque ou o cabo de reboque serão submetidos a tensão excessiva.
- › Não use o cabo para rebocar o veículo quando estiver dirigindo em um longo trecho de descida.
- › É proibido rebocar o veículo para trás.

## Quando o veículo estiver atolado ou afundar

Ao dirigir na neve, na lama, na areia e em outros lugares, é fácil ficar atolado ou afundar, portanto, dirija com cuidado.

### Se ocorrer um acidente com atolamento, tente o seguinte:

1. Desligue o veículo e acione o freio de estacionamento.
2. Remova a lama, a neve ou a areia ao redor dos pneus atolados.
3. Coloque calços de madeira, pedras ou outros materiais para ajudar a melhorar a aderência dos pneus.

# Rebocamento do veículo

4. Reinicie o veículo.
5. Solte o freio de estacionamento e acelere com cuidado para tirar o veículo do buraco.

## AVISO

Ao sair do buraco, preste atenção ao seguinte:

- › Certifique-se de que a área ao redor tenha espaço suficiente e esteja desobstruída para evitar bater em outros veículos, objetos ou pessoas.
- › No momento em que o veículo sair do buraco, ele se precipitará repentinamente para frente ou para trás, portanto, tenha muito cuidado.
- › Ao sair da lama ou da neve, preste atenção se há objetos maiores, como pedras, na lama ou na neve. Limpe-os a tempo para evitar danos à carroceteria e aos sensores do veículo ao sair do buraco.

1. Ao rebocar com um gancho de reboque, uma bandeira de cabo deve ser amarrada no meio do cabo de reboque para evitar que o gancho ou o cabo de reboque se quebre e ricocheteie, causando danos ao veículo ou colocando em risco a segurança pessoal.
2. É proibido rebocar em um ângulo lateral ou vertical. O melhor ângulo de uso do gancho de reboque é de 5° para cima e para baixo e 25° para a esquerda e para a direita.
3. O reboque por ejeção é proibido e a velocidade inicial de reboque não deve exceder 5 km/h (comece devagar até que o cabo de reboque esteja esticado).
4. Ao rebocar com um gancho de reboque, a força de tração do reboque não deve exceder 30 kN.

**Se o veículo ficar atolado ou atingir o fundo e os métodos acima não conseguirem soltá-lo, entre em contato com um resgate profissional ou ligue para a linha direta de atendimento ao cliente. O resgate por reboque não profissional é proibido.**

## ATENÇÃO

Ao resgatar, siga as seguintes precauções, caso contrário podem ocorrer danos ao veículo ou até mesmo riscos à segurança pessoal.

# Sistema de resgate de emergência

## Equipamentos do veículo

Note que este manual contém todos os equipamentos-padrão, nacionais e especiais para esta série de modelos. Portanto, alguns dos equipamentos ou recursos descritos neste manual podem não estar instalados em seu veículo, ou podem estar disponíveis apenas em alguns mercados. Para obter informações específicas sobre a configuração, consulte os materiais de venda relevantes ou a Concessionária Autorizada na qual você adquiriu o veículo.

## Sistema de resgate de emergência

### Introdução aos botões

Os botões e indicadores estão localizados no painel da luz de leitura.

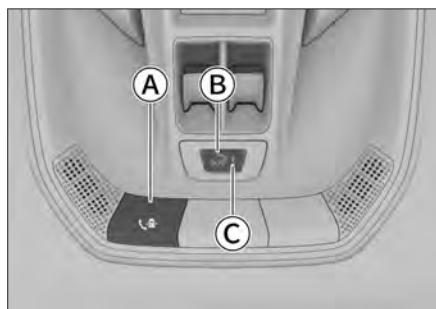

4B8CC5726D36

- Ⓐ Botão de Serviço de Assistência (🚗)
- Ⓑ Botão de resgate de emergência (sos)
- Ⓒ Indicador de status de funcionamento

Pressione a tampa para abri-la e pressionar o botão de resgate de emergência.

### ⚠️ ATENÇÃO

Quando o botão de resgate de emergência não for necessário, feche sua tampa.

### Serviço de Assistência

Pressione e segure o botão de serviço de assistência 🚗 para acionar uma chamada de serviço de assistência.

Por meio do serviço de assistência, você pode pesquisar destinos e pontos de interesse, obter informações, fazer reservas, consultar problemas de rede do carro e receber assistência na estrada.

Durante uma chamada, pressione e segure o botão de serviço de assistência 🚗 para encerrar a chamada.

Se necessário, entre em contato com o Serviço de Atendimento ao Cliente (SAC) 0800 838 8000.

### Resgate de emergência

Pressione e segure o botão de resgate de emergência sos para discar o número de resgate de emergência 193. Pressione e segure esse botão novamente durante uma chamada para encerrar a chamada de resgate de emergência.

No caso de uma colisão (quando o airbag for acionado), o sistema discará automaticamente o número de resgate de emergência 193. Nesse caso, a chamada de resgate de emergência não pode ser encerrada manualmente.

# Sistema de resgate de emergência

Depois que a chamada de resgate de emergência for acionada, a central de resgate aceitará a solicitação de resgate do veículo o mais rápido possível. Depois que a chamada for conectada, forneça seu nome, número de telefone e local para apoiar o andamento tranquilo do trabalho de resgate.

## **i** AVISO

Não ligue para o número de resgate de emergência quando o resgate médico de emergência não for necessário.

## **⚠** CUIDADO

Como a função de chamada de resgate de emergência é afetada por muitos fatores, as seguintes situações (não exclusivas) podem fazer com que a chamada de resgate de emergência fique inutilizável:

- › Falha e danos no sistema de rede do veículo impedirão que a chamada de resgate de emergência seja acionada.
- › Danos ao equipamento de áudio, danos ou conexões soltas no chicote elétrico que conecta o sistema de rede e o equipamento de áudio etc., impedirão que uma chamada de resgate normal seja feita ao serviço de atendimento ao cliente.

- › Se o airbag não for acionado no caso de uma colisão menor ou situação anormal, uma chamada de resgate não será acionada automaticamente. A chamada de resgate de emergência pode ser feita manualmente ou por outros meios.
- › Se o botão de emergência estiver danificado, não será possível acionar uma chamada de emergência manualmente.
- › Se o sinal da rede móvel (sinal de celular) estiver fraco, sofrer interferência ou estiver bloqueado, não será possível acionar uma chamada de emergência.
- › Depois que o veículo for desligado, a chamada de emergência poderá não ser acionada.
- › Os serviços de resgate de emergência podem não estar disponíveis devido a tumultos, incêndios, inundações, tempestades, explosões, guerras, ações governamentais, ordens de órgãos judiciais e administrativos, circunstâncias sociais e outros eventos de força maior.
- › Os serviços de resgate de emergência podem não estar disponíveis devido a vírus, cavalos de Troia ou outros programas maliciosos contidos em outros softwares que você baixa e instala ou outros sites que você visita que ameaçam a segurança do seu equipamento e dados.

# Sistema de resgate de emergência

› As chamadas de resgate de emergência podem não estar disponíveis devido a outros fatores objetivos.

## Indicador de status de funcionamento

Status da luz indicadora	Descrição do status
Apagada	O sistema está no modo de suspensão ou o modo de energia está no modo OFF
A luz laranja está acesa continuamente	O sistema está sendo reiniciado
A luz verde está acesa continuamente	Se o código não reaparecer, o sistema está funcionando normalmente.
A luz verde pisca	O sistema está em um estado de chamada
A luz vermelha está acesa continuamente	A autoverificação do sistema falhou e está em um estado de erro

### ATENÇÃO

Quaisquer modificações no sistema telemático são proibidas.

### AVISO

Durante o uso diário, siga as sugestões a seguir:

- › Verifique regularmente se o sistema de rede está funcionando corretamente. Uma luz indicadora verde indica que o sistema está funcionando normalmente. Se ocorrer uma falha, leve o veículo a uma estação de serviço para inspeção e reparo.
- › Recomenda-se substituir a bateria interna do dispositivo de rede automotiva no máximo uma vez a cada 3 anos. Dirija-se a uma estação de serviço para substituir a bateria em tempo hábil.



# 6

# Manutenção

---

Necessidade de manutenção do veículo .....	332
Compartimento do motor...	333
Adesivos e etiquetas de segurança.....	339
Substituição de peças .....	342
Manutenção do veículo .....	348

# Necessidade de manutenção do veículo

---

**A manutenção do veículo é um diagnóstico da integridade do veículo, que pode reduzir os problemas ao reparar o veículo**

Durante o uso do veículo, várias peças inevitavelmente sofrem desgaste. Para que você possa dirigir o veículo com tranquilidade, são necessários inspeção, manutenção e reparos regulares para manter e restaurar o desempenho do veículo.

**A manutenção do veículo pode garantir uma condução mais tranquila**

Durante o processo de manutenção, a manutenção preventiva necessária pode ser realizada de acordo com o uso das peças para evitar problemas antes que eles ocorram e garantir uma condução do veículo com confiança antes da próxima manutenção.

**Prolonga a vida útil e reduz o custo de uso do veículo**

As pastilhas de freio, os pneus e outras peças se desgastam gradualmente enquanto desempenham seu papel, e não podem ser usadas para sempre. O uso de peças que excedem o limite de desgaste pode causar falhas no veículo e até mesmo acidentes de trânsito. Portanto, a manutenção regular é necessária.

## Equipamentos do veículo

Note que este manual contém todos os equipamentos-padrão, nacionais e especiais para esta série de modelos. Portanto, alguns dos equipamentos ou recursos descritos neste manual podem não estar instalados em seu veículo, ou podem estar disponíveis apenas em alguns mercados. Para obter informações específicas sobre a configuração, consulte os materiais de venda relevantes ou a Concessionária Autorizada na qual você adquiriu o veículo.

## Dicas de segurança

### ⚠️ ATENÇÃO

- › O compartimento do motor é uma área de trabalho perigosa, portanto, tenha muito cuidado ao trabalhar!
- › Para evitar ferimentos, não toque nos componentes, cabos e conectores de alta tensão.
- › Não realize trabalhos de inspeção relacionados quando o veículo estiver ligado, pois as peças rotativas (como o ventilador do radiador), componentes de alta tensão, sistemas de energia etc. também podem causar outros perigos.
- › Ao realizar a inspeção do óleo e operações de abastecimento, observe as seguintes precauções, caso contrário, poderá causar queimaduras ou incêndio:
  - O veículo é desligado.
  - O freio de estacionamento é acionado.
  - Deixe o motor e o motor elétrico esfriarem completamente.
  - Mantenha crianças longe do compartimento do motor.
  - Não derrame óleo sobre o motor.
  - Não permita que a água entre em contato com o compartimento do motor.
- › Ao realizar operações no sistema de combustível, observe as seguintes precauções, caso contrário, poderá ocorrer um incêndio:
  - Desconecte o terminal negativo da bateria.
  - É proibido fumar.
  - É proibido trabalhar perto de chamas abertas.

# Compartimento do motor

## ⚠ CUIDADO

Ao adicionar óleo, tenha cuidado para não misturar os óleos. Caso contrário, poderão ocorrer defeitos funcionais graves e danos aos componentes do veículo.

## Localização dos fluidos

### Veículos com motor E20NA

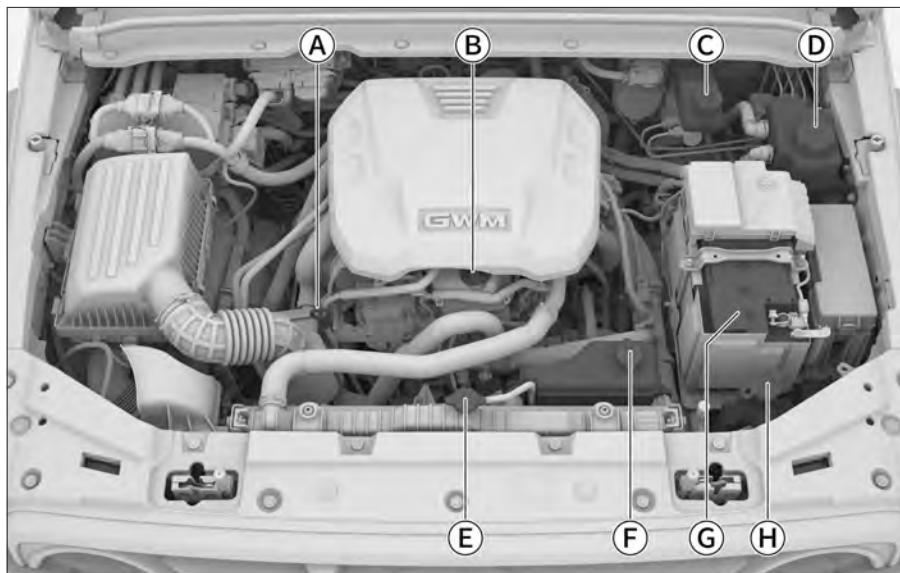

- (A) Vareta de inspeção de nível do óleo do motor
- (B) Tampa de abastecimento de óleo lubrificante do motor
- (C) Reservatório de fluido de freio
- (D) Reservatório de expansão do líquido de arrefecimento do sistema do motor elétrico
- (E) Tampa do radiador
- (F) Reservatório de expansão do líquido de arrefecimento do sistema do motor
- (G) Bateria 12V
- (H) Reservatório de fluido do lavador de para-brisa

## Óleo do motor

### Inspeção

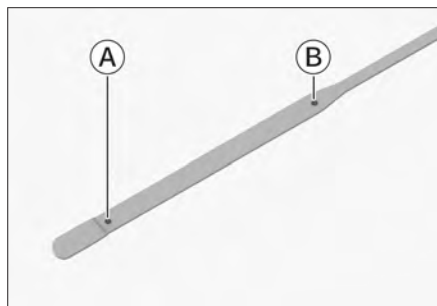

Ⓐ Limite inferior

Ⓑ Limite superior

Estacione o carro em uma estrada plana, aqueça o motor até a temperatura normal de operação, depois mude o modo de energia para o modo OFF e verifique o nível de óleo após 10 minutos.

O nível de óleo deve estar entre as marcas de limite inferior e superior na vareta de medição.

Se o nível de óleo estiver próximo ou abaixo da marca de limite inferior, adicione óleo a tempo de elevar o nível até que fique entre as marcas de limite inferior e superior.

### **i** AVISO

- › O formato da vareta varia de acordo com o motor.
- › Antes de uma subida extrema, o nível de óleo não deve estar abaixo de 1/2 das escalas dos limites superior e inferior da vareta, caso contrário adicione óleo.

### **⚠** ATENÇÃO

- › Quando o motor estiver em funcionamento, se você tocar ou se aproximar de peças rotativas, como correias e ventiladores, suas mãos, roupas, ferramentas etc. poderão ficar presas, causando acidentes.
- › Ao verificar ou adicionar óleo ao motor, tenha cuidado para evitar queimaduras.
- › Quando o óleo do motor não estiver em uso, guarde-o adequadamente. Se ele vazar e se infiltrar no solo ou for despejado na água, causará poluição ambiental.

### Enchimento

Abra a tampa de abastecimento de óleo do motor e despeje o óleo lentamente para evitar que o óleo transborde. Se o fluido transbordar acidentalmente, ele deverá ser limpo imediatamente. Caso contrário, as peças do compartimento do motor serão danificadas.

O óleo do motor desempenha um papel importante para garantir o desempenho e a vida útil do motor, portanto, deve-se usar óleo purificado de alta qualidade. Para garantir o desempenho do seu veículo, certifique-se de usar o tipo de óleo de motor especificado.

# Compartimento do motor

## Aditivos para o óleo do motor

Seu veículo não precisa de aditivos para o óleo do motor e nenhum aditivo melhora o desempenho e a durabilidade do motor.

### CUIDADO

- › Verifique e substitua o óleo do motor regularmente. Caso contrário, a parte rotativa do motor poderá ficar mal lubrificada, sinterizada e danificada devido à falta de óleo do motor ou ao envelhecimento do óleo do motor.
- › O óleo do motor tem um efeito de lubrificação e resfriamento. Mesmo que o motor seja acionado normalmente, parte do óleo que lubrifica o pistão e a válvula será misturada na câmara de combustão e queimada, fazendo com que a quantidade de óleo diminua à medida que o motor é acionado. O grau de redução de óleo varia de acordo com as condições de direção.
- › Ao abastecer o óleo do motor, tome cuidado para não encher demais.

## Líquido de arrefecimento do motor/sistema do motor elétrico

### Inspeção

O nível de líquido no reservatório de expansão deve ser verificado regularmente.

Verifique se o nível de líquido no reservatório de expansão está entre as marcas de limite inferior e superior.

Se o nível do líquido de arrefecimento estiver abaixo da marca de limite inferior, adicione líquido de arrefecimento para deixar o nível entre as marcas de limite inferior e superior e verifique se há algum vazamento no sistema de arrefecimento.

### Enchimento

Aguarde o motor e o sistema do motor elétrico esfriarem e abra lentamente a tampa para liberar a pressão.

Se houver respingos de líquido de arrefecimento, eles devem ser limpos imediatamente para evitar danos às peças ou à pintura.

Use o tipo de líquido de arrefecimento especificado.

### ATENÇÃO

- › É proibido abrir a tampa do reservatório de expansão quando o compartimento do motor estiver em alta temperatura. O sistema de arrefecimento pode estar sob pressão. Se ele for aberto, o líquido de arrefecimento em alta temperatura poderá jorrar, causando queimaduras e outros ferimentos.

## CUIDADO

- › Etilenoglicol é misturado ao líquido de arrefecimento para reduzir a temperatura de congelamento do líquido de arrefecimento. Não o descarte de maneira inapropriada, caso contrário ele causará poluição da água.
- › Ao substituir o líquido de arrefecimento do motor/sistema do motor elétrico, entre em contato com uma Concessionária autorizada.

## Fluido de freio

### Inspeção

O nível de fluido no reservatório deve ser verificado regularmente.

Verifique se o nível de fluido no reservatório está entre as marcas de limite inferior e superior.

Se o nível de fluido de freio estiver abaixo da marca de limite inferior, adicione fluido de freio para deixar o nível entre as marcas de limite inferior e superior e verifique se há algum vazamento no sistema de freio.

### Enchimento

Desparafuse a tampa do reservatório e despeje o fluido lentamente para evitar o transbordamento. Se o fluido transbordar acidentalmente, ele deverá ser limpo imediatamente. Caso contrário, as peças do compartimento do motor serão danificadas.

Use o tipo de fluido de freio especificado.

## CUIDADO

Antes de desparafusar a tampa do reservatório, certifique-se de limpar a tampa e seus arredores. Caso contrário, materiais estranhos, como poeira e areia, poderão se misturar ao fluido de freio, causando uma diminuição no desempenho da frenagem ou danos às peças do freio.

## ATENÇÃO

- › A insuficiência de fluido de freio prejudica o desempenho de frenagem e causa risco de acidentes.
- › O fluido de freio é nocivo ao corpo humano e corrosivo. Em caso de contato acidental, lave imediatamente com água limpa em abundância. Se ingerido, procure atendimento médico imediatamente.

## Fluido para lavador de para-brisa

### Enchimento

Abra a tampa do reservatório e despeje lentamente o fluido do lavador para evitar derramamento. Se o fluido transbordar acidentalmente, ele deverá ser limpo imediatamente.

# Compartimento do motor

Deve ser adicionado fluido do lavador de alta qualidade, o que pode melhorar a capacidade de remover manchas e evitar o congelamento em climas frios.

## **i** AVISO

Se a temperatura ambiente for inferior a 0 °C, deve ser utilizado um líquido de lavagem com propriedades anticongelantes suficientes.

Mantenha o fluido do lavador fora do alcance de crianças para evitar ingestão acidental.

O fluido do lavador é inflamável e deve ser mantido longe de fontes de calor.

## **!** CUIDADO

Ao adicionar detergente, não adicione água da torneira, líquidos caseiros, como água com sabão, ou outros produtos de qualidade inferior. Utilize apenas Fluido do lavador do parabrisa genuíno GWM. Caso contrário, podem ocorrer problemas como corrosão do motor do lavador, danos na pintura do veículo e formação de sedimentos (ou matéria floculante) que podem obstruir o motor do lavador (ou os bicos).

## **!** ATENÇÃO

Não reabasteça o líquido de lavagem quando o motor estiver muito quente ou em funcionamento. Como o detergente contém álcool, há risco de incêndio se for derramado sobre o motor.

## Radiador, ventilador

Verifique regularmente o radiador, o ventilador e outros componentes de dissipação de calor no compartimento do motor. Se esses componentes estiverem particularmente sujos ou com objetos estranhos, limpe-os o quanto antes. Se não tiver certeza de que estão funcionando normalmente, dirija-se a uma Concessionária autorizada para inspeção.

Depois que o veículo for conduzido em condições adversas (como na água, areia, estradas lamacentas e de cascalho etc.), verifique se o radiador, o ventilador e outros componentes de dissipação de calor no compartimento do motor estão cobertos de sujeira. Em caso afirmativo, dirija-se à Concessionária autorizada para inspeção e limpeza.

## Bateria

Este veículo utiliza uma bateria que não exige manutenção.

Quando a bateria estiver fraca, ela precisará ser carregada ou substituída em tempo hábil. Ao substituir a bateria, entregue-a a uma Concessionária autorizada para descarte.

## Etiqueta de advertência da cabine

### Tipo 1

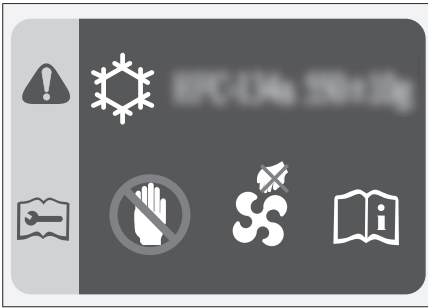

### Tipo 2



Essa etiqueta está localizada na tampa dianteira ou no acabamento da grade dianteira da cabine para lembrá-lo o seguinte:

- › Modelo do refrigerante do ar condicionado e quantidade de enchimento.
- › O ventilador de resfriamento pode começar a funcionar a qualquer momento, portanto, não coloque a mão na proteção do ventilador. Caso contrário, poderão ocorrer ferimentos graves quando o ventilador for acionado inesperadamente.

## Etiqueta de advertência da tampa do radiador



Esta etiqueta está localizada na tampa do radiador para lembrá-lo de não abrir a tampa do radiador quando o motor estiver superaquecido. Caso contrário, isso pode causar queimaduras ou o risco de respingos do líquido de arrefecimento.

## Etiqueta de advertência do reservatório de fluido de freio

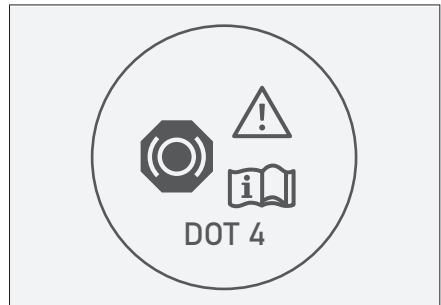

# Adesivos e etiquetas de segurança

Esta etiqueta está localizada na tampa do reservatório do fluido de freio para lembrá-lo de verificar o fluido de freio e prestar atenção antes de reabastecer: limpe a tampa antes de abri-la e reabasteça somente com o tipo especificado de fluido de freio armazenado em um recipiente lacrado.

## Etiqueta de advertência do líquido de arrefecimento do sistema do motor elétrico

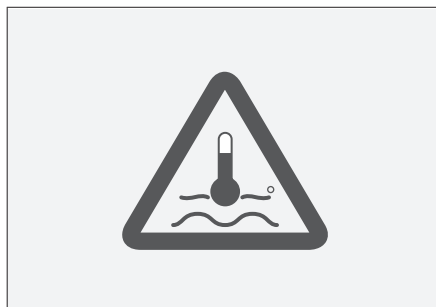

265F2549F1C8

Essa etiqueta está localizada no reservatório de líquido de arrefecimento do sistema do motor elétrico para lembrá-lo de não abrir a tampa do reservatório quando o sistema do motor elétrico estiver superaquecido. Caso contrário, o líquido quente ou o vapor podem sair sob a ação da pressão do sistema, causando acidentes com queimaduras.

## Etiqueta de advertência da bateria

### Tipo 1



A86516835B47

### Tipo 2



378F054B09F7

Esta etiqueta está localizada na bateria para lembrá-lo das seguintes precauções antes de instalar, remover ou inspecionar a bateria:

- › Mantenha crianças afastadas da bateria.
- › Quando as baterias estiverem em uso ou carregando, é necessário manter distância de fontes de calor e chamas, evitando riscos de explosão ou combustão.
- › A bateria contém líquidos altamente corrosivos.

- › Utilize óculos de proteção e outras medidas necessárias durante a operação.

# Substituição de peças

## Equipamentos do veículo

Note que este manual contém todos os equipamentos-padrão, nacionais e especiais para esta série de modelos. Portanto, alguns dos equipamentos ou recursos descritos neste manual podem não estar instalados em seu veículo, ou podem estar disponíveis apenas em alguns mercados. Para obter informações específicas sobre a configuração, consulte os materiais de venda relevantes ou a Concessionária Autorizada na qual você adquiriu o veículo.

## Fusíveis

Se algum componente elétrico não estiver funcionando, é possível que o fusível tenha queimado. Se isso acontecer, é recomendável verificar e substituir o fusível da seguinte forma:

1. Desligue todos os componentes elétricos.
2. Mude o modo de energia para o modo OFF e acione o freio de estacionamento para desconectar o terminal negativo da bateria.
3. Os fusíveis estão localizados nos seguintes locais:

> Na caixa de fusíveis no compartimento do motor

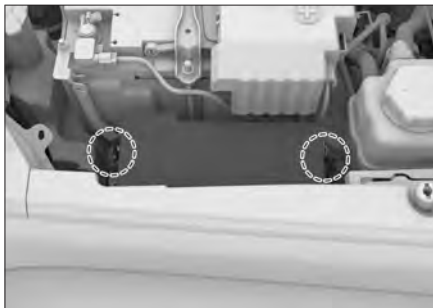

AA85A502B7CA

Abra a caixa de fusíveis pressionando a trava no lado esquerdo da tampa da caixa de fusíveis e puxando-a para cima e, em seguida, levantando a trava no lado direito da tampa da caixa de fusíveis.

> No painel de instrumentos, próximo ao volante



7213BDF343C9

Remova a caixa de armazenamento (tampa da caixa de fusíveis) mostrada na figura para acessar os fusíveis.

Para a remoção e instalação da caixa de armazenamento, consulte "Remoção e instalação da caixa de armazenamento do painel de instrumentos".

(▷ Página 344)

> No lado esquerdo do acabamento da

## área do porta-malas



58ED557BB254

Abra a tampa do lado esquerdo do acabamento da área do porta-malas para acessar a caixa de fusíveis. Abra a caixa de fusíveis pressionando a trava na parte superior da tampa da caixa de fusíveis e puxando a tampa da caixa para fora.

### ⚠ CUIDADO

- › Não permita que água ou outros líquidos entrem na caixa de fusíveis, caso contrário os componentes elétricos serão danificados.
- › Ao instalar a tampa da caixa de fusíveis, certifique-se de que ela esteja fixada corretamente na caixa de fusíveis. Caso contrário, a umidade ou a sujeira afetarão o uso dos fusíveis.

4. Use o extrator de fusível que acompanha o veículo para retirar o fusível. Encontre o fusível correspondente ao aparelho elétrico com defeito de acordo com a etiqueta do fusível e verifique-o.



569B84B04E08

### ⚠ CUIDADO

- › O extrator de fusível e o fusível sobressalente estão localizados na tampa da caixa de fusíveis do compartimento do motor.
- › As etiquetas dos fusíveis estão fixadas na tampa da caixa de fusíveis do compartimento do motor e na tampa da caixa de fusíveis do painel de instrumentos. A etiqueta pode ser usada para determinar a correspondência entre o fusível e o componente elétrico.

# Substituição de peças

Como pode haver mais de um fusível causando a falha, todos os possíveis fusíveis que podem causar a falha precisam ser verificados antes que a falha desapareça. Se a falha não puder ser eliminada, entre em contato com uma Concessionária autorizada para inspeção.

- Verifique o fio dentro do fusível. Se ele estiver queimado, deverá ser substituído por um fusível com o mesmo valor de ampere.

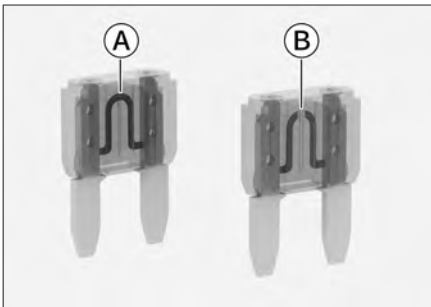

- A Fusível normal
- B Fusível queimado

## ATENÇÃO

No caso de um fusível queimado, não tente consertá-lo ou substituí-lo por um fusível de cor ou valor de ampere diferente, caso contrário poderá ocorrer um incêndio devido à sobrecarga do cabo.

- Verifique se os componentes elétricos voltaram a funcionar normalmente.

## CUIDADO

Se o fusível sobressalente com o mesmo valor de ampere queimar novamente em um curto período de tempo ou se os componentes elétricos não retomarem a operação normal, isso indica que o veículo pode ter uma falha grave no sistema elétrico. Nesse caso, entre em contato com uma Concessionária autorizada para verificar o problema.

## Remoção e instalação da caixa de armazenamento do painel

Para verificar um fusível no painel de instrumentos, é necessário remover a caixa de armazenamento do painel de instrumentos. Consulte as operações a seguir para a desmontagem:

### Remoção

- Abra a caixa de armazenamento e empurre-a na direção da seta mostrada na figura para desencaixar a garra esquerda e o parafuso limitador do painel.

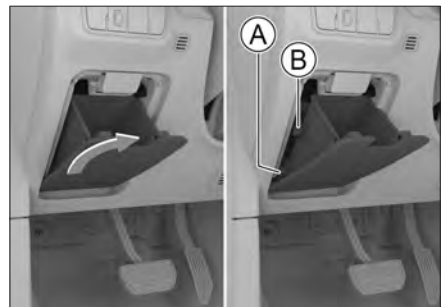

- A Garra esquerda

## ⓑ Parafuso limitador

- Empurre a caixa de armazenamento na direção da seta mostrada na figura para desencaixar a garra direita e o parafuso limitador do painel e, em seguida, remova a caixa de armazenamento.



B995C65D606B

## Instalação da caixa de armazenamento

Primeiro, reinstale as garras em ambos os lados da caixa de armazenamento e, em seguida, empurre a caixa de armazenamento para fechar e reinstalar o parafuso limitador.

## Substituição das palhetas do limpador de para-brisa dianteiro

Verifique as palhetas do limpador regularmente. Se as condições a seguir forem encontradas, a palheta deve ser substituída:

- › A palheta do limpador está rachada ou parcialmente endurecida.
- › Ao usar o limpador de para-brisa, há riscos ou o limpador não limpa com perfeição.

## ⚠ CUIDADO

Ao levantar o limpador, não puxe a palheta diretamente para evitar deformações ou danos.

- Levante o braço do limpador do para-brisa.

## ⚠ CUIDADO

Não abra o capô quando o limpador estiver levantado. Caso contrário, o capô e o limpador serão danificados.

- Gire a palheta do limpador na direção da seta mostrada na figura para maximizar o ângulo entre ela e a junta plástica.



B26AF2BA18B2

- Remova a palheta do limpador do braço do limpador.



70E1DDF744AB

# Substituição de peças

Ⓐ Palheta do limpador

Ⓑ Clipe elástico

Pressione o clipe elástico e puxe a palheta do limpador na direção da seta mostrada na figura até que ela se solte do braço do limpador.

## ⚠ CUIDADO

Quando não houver palhetas instaladas no braço do limpador, não coloque-o diretamente no vidro, pois isso pode danificar o vidro.

4. Instale a nova palheta do limpador e coloque o limpador de volta no vidro. Para facilitar a instalação, consulte a etapa 2 para maximizar o ângulo entre a palheta do limpador e a junta plástica.

Após a instalação, mova o limpador para cima e para baixo para confirmar que ele está instalado no lugar.

2. Puxe a palheta do limpador na direção mostrada até que ela esteja livre do braço do limpador.



3AC3CEB9D50F

## ⚠ CUIDADO

Quando não houver palhetas instaladas no braço do limpador, não coloque-o diretamente no vidro, pois isso pode danificar o vidro.

3. Instale a nova palheta do limpador e coloque o limpador de volta no vidro traseiro.

## Substituição das palhetas do limpador traseiro

1. Levante o braço do limpador do vidro traseiro.

## ⚠ CUIDADO

O limite de elevação do braço do limpador traseiro é de cerca de 45°, não exceda este limite e não use muita força ao levá-lo, caso contrário, há risco de danos.

## Manutenção das luzes

### Calibração das luzes

Quando um veículo novo sai da fábrica, as luzes combinadas dianteiras já estão calibradas. Se você costuma carregar objetos pesados em seu veículo, as luzes combinadas dianteiras podem precisar ser recalibradas. Dirija-se a uma Concessionária autorizada para calibrar as luzes combinadas dianteiras.

## Substituição das lâmpadas

Todas as luzes externas são fontes de luz LED, e a fonte de luz não pode ser desmontada ou substituída separadamente. Se houver problemas como danos à fonte de luz ou falha funcional, é recomendável se dirigir a uma Concessionária autorizada para inspeção o mais rápido possível.

### ATENÇÃO

- › É proibido modificar a iluminação externa e os dispositivos de sinalização.
- › É proibido instalar dispositivos de sinalização e iluminação externa que não sejam os padrões obrigatórios.

## Sobre o embaçamento das luzes

Ao dirigir em dias chuvosos ou ao lavar o carro, a lente do farol pode embaçar. Isso é causado pela diferença de temperatura entre o interior do farol e o ar externo. É o mesmo fenômeno do embaçamento do vidro da janela do carro em dias chuvosos, e não constitui um problema de funcionamento. Entretanto, quando grandes gotas de água estiverem presas à lente do farol ou se houver acúmulo de água no farol, entre em contato com uma Concessionária autorizada para inspeção.

### CUIDADO

É proibido usar solventes químicos ou detergentes fortes para esfregar a lente externa do farol para evitar danos à mesma.

# Manutenção do veículo

## Equipamentos do veículo

Note que este manual contém todos os equipamentos-padrão, nacionais e especiais para esta série de modelos. Portanto, alguns dos equipamentos ou recursos descritos neste manual podem não estar instalados em seu veículo, ou podem estar disponíveis apenas em alguns mercados. Para obter informações específicas sobre a configuração, consulte os materiais de venda relevantes ou a Concessionária Autorizada na qual você adquiriu o veículo.

## Manutenção dos pneus

Para garantir a segurança ao dirigir, o modelo e o tamanho dos pneus devem ser adequados ao seu veículo, com boa banda de rodagem e pressão adequada.

### ATENÇÃO

- › Não use pneus excessivamente gastos, danificados, com pressão insuficiente ou excessiva, pois isso pode causar acidentes e ferimentos.
- › Siga todas as instruções sobre enchimento e manutenção dos pneus contidas neste manual.
- › A queima dos pneus produzirá gases tóxicos, portanto, descarte-os adequadamente.

## Condução off-road

Antes da condução off-road, você pode reduzir a pressão dos pneus para se adaptar às condições de direção. Depois da condução off-road, lembre-se de encher os pneus com a pressão padrão. A pressão insuficiente é a principal causa de danos anormais, como rachaduras e estouro do pneu.

Depois de dirigir em condições off-road, verifique se há danos nas rodas e nos pneus. A condução off-road pode danificar as rodas e os pneus, resultando em falha dos pneus, perda de controle do veículo ou ferimentos.

## Inspeção dos pneus

Sempre que verificar o estado de enchimento dos pneus, verifique também se há danos externos, objetos estranhos e desgaste no pneu.

Se você encontrar as seguintes condições, substitua o pneu o quanto antes:

- › Danos e protuberâncias na banda de rodagem ou na lateral.
- › Desgaste excessivo da banda de rodagem.

## Pressão dos pneus

Manter o pneu com a pressão adequada proporciona a melhor combinação de manuseio, vida útil da banda de rodagem e conforto ao dirigir.

Pneus com pressão insuficiente se desgastam de forma desigual e afetam a condução do veículo e a autonomia ao dirigir, além de terem maior probabilidade de vazamento devido ao superaquecimento.

Pneus com pressão excessiva causam desconforto ao dirigir, têm maior probabilidade de serem danificados por estradas irregulares e se desgastam de forma desigual.

Recomenda-se que verifique regularmente a pressão dos pneus (incluindo o pneu reserva).

A pressão dos pneus deve ser medida quando o pneu estiver frio. Estacionar por mais de 3 horas ou dirigir até 1,5 quilômetro fornecerá dados mais precisos. Se a pressão do pneu for verificada quando ele estiver quente (depois de dirigir por vários quilômetros), a leitura da pressão será de 30 a 40 kPa mais alta do que quando ele estiver frio. Esse fenômeno é normal. Não esvazie o pneu para atingir a leitura de pressão especificada para pneus frios, pois isso fará com que o pneu fique com baixa pressão.

## **i** AVISO

Mesmo que o pneu esteja em boas condições, a pressão do pneu pode cair de 10 a 20 kPa a cada mês. Verifique regularmente.

## **Aumento da economia com a pressão dos pneus ECO**

É possível ajustar a pressão dos pneus para a pressão ECO (se disponível, é possível verificá-la na etiqueta de pressão dos pneus) para obter um nível de consumo de energia mais econômico, mas o conforto ao dirigir pode ser reduzido. Ajuste-a de acordo com suas necessidades.

## **Desgaste do pneu**

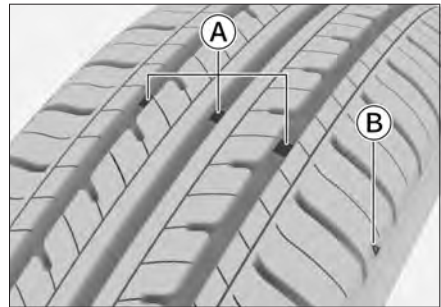

FF3563DBE361

- Ⓐ Marca de desgaste
- Ⓑ Diagrama indicador da posição da marca de desgaste

## **i** AVISO

O diagrama indicador da posição da marca de desgaste é um diagrama esquemático apenas para referência. Consulte o veículo real.

Quando o desgaste do pneu atingir o limite, ele deverá ser substituído o mais rápido possível.

# Manutenção do veículo

Se pneus com marcas de desgaste ou bandas de rodagem rasas forem usados continuamente, isso levará a uma distância de frenagem maior, falha na direção e ruptura do pneu, o que pode causar acidentes.

Se achar que os pneus estão se desgastando de forma irregular ou sentir alguma vibração contínua ao dirigir, dirija-se a uma Concessionária autorizada para inspeção.

Ao instalar pneus novos, certifique-se de realizar o balanceamento dinâmico, que pode aumentar o conforto ao dirigir e prolongar a vida útil dos pneus.

## Rodízio dos pneus

Para prolongar a vida útil dos pneus e uniformizar seu desgaste, recomenda-se verificar a pressão e o desgaste dos pneus pelo menos uma vez por mês. Se a profundidade da banda de rodagem for diferente em 1,5 mm ou mais, será necessário fazer o rodízio dos pneus.

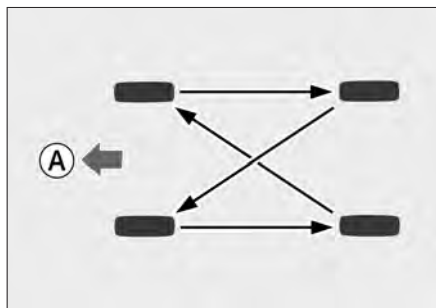

AB16DDCD5AFA

(A) Direção dianteira do veículo

Faça o rodízio dos pneus na ordem indicada na figura.

O rodízio de pneus deve ser feito por profissionais e é recomendável que seja realizado por uma Concessionária autorizada.

## Balanceamento das rodas

Rodas não balanceadas afetarão o manuseio do veículo e a vida útil dos pneus. Mesmo em uso normal, as rodas podem perder o balanceamento. Portanto, as rodas devem ser balanceadas e ajustadas de acordo com os parâmetros de balanceamento dinâmico das rodas.

## Evite áreas achatadas nos pneus

Se o veículo ficar estacionado em um ambiente de alta temperatura por um longo período, o ponto de contato entre o pneu e o solo ficará ligeiramente deformado, o que é chamado de “área achatada” e é uma condição normal. No entanto, isso fará com que a carroceria e o volante do veículo tremam ao dirigir. À medida que a quilometragem aumenta, os pneus se aquecem e voltam ao seu estado original e a trepidação desaparece gradualmente.

Quando o veículo fica parado por muito tempo, você pode minimizar a área achatada no pneu usando qualquer um dos métodos a seguir:

- › A pressão dos pneus pode ser aumentada para cerca de 300 kPa. Essa pressão não pode ser usada para dirigir normalmente. Antes de dirigir, a pressão deve ser restaurada para a pressão recomendada para os pneus.
- › O veículo deve ser movido pelo menos uma vez a cada 30 dias (15 dias é o ideal), e o movimento deve girar a área achatada original em pelo menos 90°.

## Substituição de pneus e rodas

- › Se for necessário substituir os pneus, os novos pneus devem atender aos seguintes requisitos: as mesmas especificações de pneus do veículo original, o mesmo índice de carga e a mesma classificação de velocidade, ou superior, do veículo original.
- › Os pneus originais fornecidos com este veículo são a melhor opção para dirigibilidade, conforto e economia. Quando necessário é recomendável substituir os pneus originais em uma Concessionária autorizada.
- › Os pneus devem ser trocados em pares (ou seja, trocar os dois dianteiros ou os dois traseiros ao mesmo tempo), evitando a troca individual para não comprometer a frenagem e o controle do veículo.

- › Se for necessário substituir as rodas, as novas rodas devem ter as mesmas especificações e dimensões (como diâmetro, deslocamento) das rodas sendo substituídas. As rodas originais podem ser adquiridas em uma Concessionária autorizada.

### ATENÇÃO

- › Não misture pneus de diferentes fabricantes, modelos, padrões ou níveis de desgaste da banda de rodagem.
- › Não misture pneus com estruturas diferentes, como lonas radiais e diagonais.
- › Não misture pneus de verão, para todas as estações e de inverno.
- › Certifique-se de substituir os pneus e rodas com as especificações corretas. A instalação de pneus e rodas inadequados no veículo afetará a manobrabilidade e a estabilidade, o que pode levar a acidentes de trânsito.

# Manutenção do veículo

## Manutenção da haste de suporte da tampa do porta-malas

### Haste de suporte da tampa do porta-malas

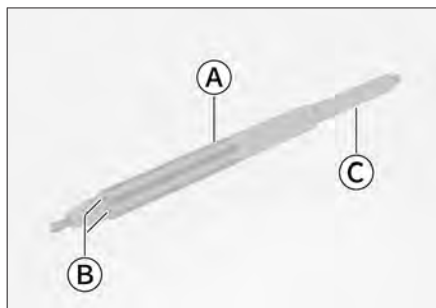

9E3FF4E5BF56

- Ⓐ Tubo de proteção
- Ⓑ Orifício de escape do tubo de proteção
- Ⓒ Cilindro

#### **i** AVISO

Este é apenas um diagrama esquemático da haste de suporte da tampa do porta-malas. Consulte o veículo real para saber o formato específico.

### Sugestões de manutenção

Areia, sujeira, materiais estranhos etc. se acumulam no cilindro da haste de suporte, no orifício de exaustão do tubo de proteção e em outros locais, podendo entrar no tubo de proteção e causar falha na vedação. Pedras ou materiais estranhos também podem ficar presos entre a haste de suporte e a tampa do porta-malas. Ao fechar a tampa do porta-malas, isso pode causar vazamento de óleo, ruído anormal e até mesmo danos à haste de suporte.

Recomenda-se abrir a tampa do porta-malas regularmente para remover areia, pedras presas e outros materiais estranhos na superfície da haste de suporte e limpar a superfície da haste de suporte com um pano limpo e água.

#### **⚠** CUIDADO

A frequência da manutenção depende das condições diárias de direção e da frequência de uso da tampa do porta-malas.

Ao dirigir em áreas com muita areia e poeira (como desertos, estradas não pavimentadas e canteiros de obras), recomenda-se aumentar a frequência de manutenção.

## Película protetora para veículos novos

Recomenda-se que a película protetora seja removida logo após a compra de um veículo novo. Por exemplo: calhas de água, acabamento da coluna A, acabamento da coluna B e outros locais fora do veículo, alças internas das fivelas, acabamento cromado e outros locais dentro do veículo.

### AVISO

Devido a diferenças no estilo, na configuração e no processo de montagem do veículo, a localização da película protetora pode ser diferente da descrição do manual. Consulte o veículo real para obter detalhes.

## Manutenção do teto solar

### Frequência de manutenção diária

A frequência de manutenção diária depende das condições de direção e da frequência de uso do teto solar.

Ao dirigir em áreas com muita poeira ou chuva particularmente abundante, recomenda-se aumentar a frequência de manutenção diária.

### CUIDADO

A falta de manutenção do teto solar a tempo pode causar vazamento de água ou ruído anormal. Ajuste a frequência de manutenção adequadamente de acordo com as diferentes condições de uso. Por exemplo, em áreas com ventos fortes e areia e em estações com uso frequente, a frequência de manutenção deve ser aumentada.

### Procedimentos de manutenção periódica

A poeira e as impurezas podem se acumular na vedação do teto solar, nas peças mecânicas ou nos trilhos de guia, o que pode causar ruídos anormais ou falha de funcionamento do teto solar e bloquear o sistema de drenagem. Abra o teto solar regularmente para remover a poeira e as impurezas, limpe a superfície da vedação do teto solar com um pano limpo e água e lubrifique regularmente as peças mecânicas para manutenção.

Abra o teto solar e verifique se o mesmo fica preso durante a operação. Em caso afirmativo, dirija-se a uma Concessionária autorizada para inspeção e reparo.

### CUIDADO

- › Se o teto solar falhar, dirija-se à uma Concessionária autorizada para inspeção e reparo o mais rápido possível.

- › Em condições de frio e gelo, não abra o teto solar com força para evitar danos ao motor e à vedação do teto solar. O teto solar só pode ser aberto depois que a temperatura dentro do carro subir até o ponto em que a vedação e a abertura do teto descongelem.
- › Depois de lavar o carro em condições de frio e gelo, o teto solar deve ser aberto e a vedação do teto solar deve ser limpa com um pano macio e seco antes de dirigir.
- › Antes de lavar o carro, o teto solar deve estar totalmente fechado e o jato de água não deve ser direcionado diretamente para a vedação do teto solar. Evite que a vedação se deforme sob a pressão do jato de água de alta pressão e faça com que a água entre no carro, resultando em danos à vedação.
- › Ao dirigir em estradas extremamente esburacadas ou montanhas acidentadas, não abra totalmente o teto solar por muito tempo, caso contrário, as partes internas do teto solar poderão ser danificadas devido à vibração.
- › Em períodos chuvosos, a areia e a poeira na vedação do teto solar devem ser verificadas com mais frequência e limpas a tempo de garantir o bom desempenho da vedação do teto solar.

## Manutenção do veículo

### Lavagem do veículo

A lavagem frequente do veículo ajuda a preservar a aparência do veículo e deve ser feita regularmente.

#### **i** AVISO

Substâncias corrosivas, como insetos, excrementos de pássaros, resinas, poeira de estrada, poeira industrial, alcatrão, fuligem, sais de derretimento de neve e outras substâncias corrosivas são mais prejudiciais à pintura quanto mais tempo permanecerem na superfície da carroceria, e as altas temperaturas (por exemplo, da luz do sol) aumentam ainda mais o efeito corrosivo. Para evitar danos à pintura, remova imediatamente qualquer substância corrosiva da superfície da carroceria e não espere até que todo o carro seja limpo.

A carroceria deve ser lavada e secar à sombra e não à luz direta do sol. Se o veículo for deixado sob o sol por um longo período, deixe-o em um local de clima fresco antes de lavar e espere o exterior do veículo esfriar antes de lavá-lo.

### Método de limpeza

1. Verifique se há sujeira sobre a carroceria, como folhas e excrementos de pássaros.

Remova essa sujeira imediatamente e, em seguida, enxágue com água limpa para evitar danos ao acabamento da carroceria.

2. Enxágue o veículo completamente com água limpa para remover quaisquer resquícios de sujeira.  
Lave o veículo com água, bem como com uma escova de cerdas macias, esponja ou pano macio.
3. Depois de lavar e enxaguar toda a superfície da carroceria, seque-a com um pano especial ou uma toalha macia. Não deixe o veículo secar naturalmente no ar, pois isso pode fazer com que a carroceria perca seu brilho ou deixar manchas de água.

## CUIDADO

- › Não use produtos de limpeza ácidos, alcalinos fortes ou químicos fortes para limpar o veículo. A exposição a longo prazo a detergentes potentes pode causar corrosão intensa na pintura e nos tons da carroceria, afetando a aparência do veículo.
- › Depois de lavar o veículo ou dirigir por estradas alagadas, pressione o pedal de freio suavemente para garantir a operação adequada dos freios.
- › Ao lavar o veículo em climas frios, não molhe os orifícios das travas, portas etc. para evitar o congelamento das travas ou vedações.

- › Ao lavar o veículo, não abra a tampa do tanque de combustível e a tampa da entrada de carregamento para lavar a parte interna.
- › Sempre feche os vidros antes de lavar o veículo e não aponte o jato de água de alta pressão para as bordas do vidro para enxaguar. Evite que a vedação se deforme sob o fluxo de água em alta pressão e evite que a água entre no carro, danificando a vedação.
- › Nos veículos equipados com um pneu sobressalente exposto na parte traseira, as manchas de sujeira marrom-amareladas na superfície do para-choque traseiro (agente antienvelhimento liberado pelo pneu sobressalente) não podem ser removidas com água. Em vez disso, borrife a superfície suja com um solvente com concentração de álcool de 95% ou superior e, em seguida, limpe-a.

## Aplicação de cera

Para garantir a eficácia do enceramento, o veículo deve ser cuidadosamente limpo antes de ser encerado.

Atualmente, há uma grande variedade de ceras no mercado, com propriedades diferentes, portanto, tome cuidado ao escolher uma cera, pois uma escolha inadequada não só deixará de proteger o veículo, como também descolorirá a tinta.

# Manutenção do veículo

---

Em geral, a cera deve ser selecionada de acordo com as suas características, a idade do veículo, a cor da tinta e o ambiente de condução. Por favor, consulte uma Concessionária autorizada ou profissional de confiança para mais detalhes.

## Reparação da pintura

Sempre verifique a parte externa do seu veículo para detectar qualquer desgaste da pintura ou arranhões. Se tais fenômenos estiverem presentes, devem ser reparados imediatamente para evitar a corrosão do metal na área danificada.

A tinta de reparo só deve ser usada para reparar pequenas áreas de desgaste ou arranhões na pintura. Grandes áreas de desgaste da pintura devem ser reparadas por um profissional.

## Cuidados com a pintura fosca

Se o seu veículo vier com pintura fosca, tome cuidado e observe os pontos a seguir:

- › É proibido usar equipamentos automáticos de lavagem de carros com escovas de cerdas rígidas para limpar o veículo; as escovas de cerdas rígidas podem danificar a pintura. Recomenda-se lavar o veículo manualmente usando uma esponja macia, detergente neutro e bastante água.
- › Limpe e enxágue com cuidado ao limpar a carroceria, evitando força excessiva ou esfregar a carroceria, pois isso alterará o acabamento fosco e resultará em um brilho irregular.
- › Lavagens frequentes do carro durante um longo período de tempo podem deixar a pintura mais brilhante ou deixá-la desigual.
- › Evite lavar o carro sob a luz direta do sol.
- › Não use produtos de limpeza de pintura, materiais de lixamento ou produtos de polimento (por exemplo, cera de polimento) na pintura, pois isso pode danificar a pintura.
- › Se você acidentalmente aplicar cera automotiva na pintura, remova-a imediatamente com um produto de remoção de silicone, usando uma pressão suave e evitando força excessiva.
- › Evite que resina, graxa e outros itens gordurosos entrem em contato com a pintura ou deixarão marcas.
- › As manchas de piche em seu carro podem ser removidas com o uso de removedor de piche.

- › As sujeiras, por exemplo, fezes de insetos e pássaros, precisam ser removidas do carro em tempo hábil, seja amolecendo-a com água antes da limpeza ou enxaguando-a cuidadosamente com um lavador de alta pressão. Se esse tipo de sujeira estiver firmemente grudado na carroceria, você aplique um spray removedor de insetos e depois limpá-lo.

## Verificação de vazamento de líquidos

Para garantir uma direção segura, é recomendável verificar se há vazamentos de combustível, óleo ou outros fluidos na parte inferior do veículo antes de cada viagem. Se houver um vazamento evidente, entre em contato com uma Concessionária autorizada para obter assistência o mais rápido possível.

## Notas sobre a cera anticorrosiva para cavidades

A tecnologia anticorrosiva de encerramento de cavidades é aplicada às partes as cavidades do veículo, como portas, capôs, vigas de soleira, etc., que podem isolar efetivamente o contato da água e de substâncias corrosivas com o metal, e é usada para aumentar a durabilidade e as propriedades anticorrosivas do veículo e prolongar a vida útil do veículo.

Quando o veículo for dirigido em alta temperatura ou em estradas muito esburacadas, o excesso de cera amarela na cavidade pode sair pelo orifício de água, o que é um fenômeno normal. Ele pode ser removido com um pano e enxágue com água quente e uma quantidade adequada de detergente disponível no mercado.

## Manutenção do veículo

### ⚠️ ATENÇÃO

Produtos de limpeza podem conter substâncias nocivas e expor a risco de lesão. É recomendado abrir as portas ou vidros ao limpar o interior do veículo. Utilize somente produtos de limpeza específicos para a limpeza de veículos e siga as instruções da embalagem.

### ⚠️ CUIDADO

- › Não permita que água ou outros líquidos escorram diretamente pelas fendas do painel de instrumentos, piso ou componentes elétricos próximos ao limpar o interior do veículo, pois há risco de danificar e causar mau funcionamento.
- › Não lave o piso do veículo com água para evitar corrosão da carroceria.

# Manutenção do veículo

› Não pulverize agentes removedores de formaldeído ou desodorizantes sobre couro, tecidos ou superfícies de camurça sintética, pois isso pode causar descoloração, bolhas, descascamento ou outros danos. Para necessidades relacionadas ao formaldeído ou desodorizantes, recomenda-se adquirir agentes especializados em canais oficiais, como uma Concessionária autorizada.

## Carpete

Use um aspirador de pó frequentemente para remover poeira do carpete. O acúmulo excessivo de poeira pode acelerar os danos ao carpete.

A limpeza regular com detergente manterá o carpete limpo como novo. Deve ser utilizado um limpador de carpete tipo espuma. Para manter o carpete o mais seco possível, nunca adicione água a produtos de limpeza do tipo espuma.

## Tecidos

Use um aspirador de pó frequentemente para remover poeira e sujeira dos tecidos.

Depois que o tecido estiver sujo, ele deve ser limpo a tempo para evitar maior aderência da mancha. Ao limpar, use os seguintes métodos de acordo com o estado da mancha para remover suavemente o máximo possível.

**Manchas líquidas:** Limpe suavemente o resto mancha com uma toalha de papel, permitindo que a mancha penetre e seja absorvida pela toalha de papel o máximo possível.

**Manchas sólidas e secas:** Remova o máximo possível e depois aspire.

Dependendo do estado de limpeza da mancha, se for necessária uma limpeza adicional, use os seguintes métodos:

1. Umedeça um pano de algodão branco limpo e sem fiapos com água.
2. Torça o pano de algodão até ficar apenas umedecido (para não pingar).
3. Esfregue suavemente da borda da mancha em direção ao centro até que não haja mais manchas no pano de algodão.
4. Deixe secar naturalmente.

### AVISO

Se a mancha for persistente, use água com sabão neutro ou um detergente específico para tecidos. Siga as instruções do detergente. Após a limpeza, repita os passos acima para enxaguar o excesso de água com sabão ou detergente do tecido e deixe secar naturalmente.

### CUIDADO

› Nunca use objetos pontiagudos para raspar ou esfregar a sujeira da superfície, pois isso pode danificar o tecido.

- › Não use solventes fortes, como limpadores de vidro.
- › Manchas persistentes, como óleo de motor, podem ser difíceis de remover completamente.

## Couro

Aspire poeira e sujeira com frequência, especialmente rugas e costuras.

Você pode limpar o couro com um pano macio umedecido com água e, em seguida, lustrá-lo com outro pano macio e seco. Se for necessária uma limpeza adicional, utilize um produto de limpeza específico para couros.

Seque com um pano macio e seco o mais rápido possível após a limpeza com um produto de limpeza específico para couro. Não deixe o pano com produto de limpeza específico para couro no interior do veículo por longos períodos, uma vez que alguns produtos de limpeza podem causar descoloração ou danos ao tecido do estofamento.

É proibido usar líquidos que contenham substâncias orgânicas, como álcool, para limpar o couro; é proibido usar gasolina, solução ácida ou solução alcalina para limpar o couro.

É proibido usar escovas, esponjas duras e outras ferramentas com superfície áspera durante a limpeza.

Não aplique protetor solar, creme para as mãos ou produtos similares em superfícies de couro.

Os seguintes itens não devem ser usados em contato direto com a superfície do couro para evitar danos irreversíveis causados por seus exsudatos:

- › Tapetes protetores/tapetes antiderrapantes de silicone ou gel.
- › Tapetes protetores/tapetes antiderrapantes contendo PVC, borracha ou outros materiais similares.
- › Outros itens de imitação de couro.

## Camurça Sintética

A poeira na superfície dos materiais de camurça deve ser removida frequentemente com escova macia, pano seco ou aspirador de pó.

Se aparecerem manchas na superfície dos materiais de camurça sintética, as seguintes instruções devem ser seguidas:

- › Antes de remover uma mancha, primeiro remova quaisquer materiais aderidos a ela. Se as manchas espessas forem derramadas sobre a superfície do material (como iogurte, geleia, etc.), use uma colher ou cartão duro para raspá-las; se forem manchas líquidas, é necessário usar papel absorvente branco ou uma esponja.
- › Use um pano branco e bem torcido ou esponja limpo para limpar.
- › Ao limpar a superfície da camurça, não a deixe muito molhada. Se necessário, limpe várias vezes com um pano ou esponja.

# Manutenção do veículo

- › As manchas locais devem ser removidas imediatamente. Para evitar que a mancha se espalhe ainda mais, limpe as bordas em direção ao centro da mancha.
- › Não esfregue com força, caso contrário a mancha se expandirá ou penetrará profundamente no material.
- › Se usar detergente, não aplique o detergente diretamente na superfície da camurça sintética.  
Não use produtos de limpeza alcalinos ou solventes à base de álcool.
- › Depois que a camurça sintética estiver completamente seca, escove levemente a superfície com uma escova de cerdas macias para restaurá-la.

## Peças de borracha

Devido à influências ambientais, que podem causar manchas na superfície e perda de brilho, as peças de borracha devem ser limpas regularmente com conservantes de borracha.

Para evitar danos ou ruídos, ao realizar a manutenção de rotina em vedações de borracha, não utilize conservantes que contenham silicone, limpe com água e conservantes adequados.

## Peças de plástico

### AVISO

Líquidos que contenham álcool ou solventes (como diluentes de nitrogênio, limpadores de refrigeração, limpadores de éter de petróleo, combustível, cosméticos como perfume e protetor solar, repelente de mosquitos etc.) podem danificar a superfície dos componentes. Limpe com um pano macio de microfibra (levemente umedecido com água).

As peças plásticas incluem, entre outras: tampas dos faróis, conjuntos de saída de ar e peças pintadas no veículo.

## Vidros elétricos

Limpe a parte interna e externa dos vidros com um detergente para vidros e seque todas as superfícies de vidro e plástico com um pano macio ou toalha de papel.

### CUIDADO

Se um fio de aquecimento estiver conectado à parte interna do vidro traseiro, a limpeza excessiva ou com muita força pode fazer com que ele se desloque ou quebre. Por isso, aplique força leve e limpe na direção do fio de aquecimento.

## Cintos de segurança

- › Se o cinto de segurança estiver sujo, limpe-o com água morna e sabão neutro. Não utilize alvejante, corantes ou solventes de limpeza, que podem reduzir a durabilidade do cinto de segurança.  
Deixe o cinto de segurança secar no ar antes de dirigir.
- › Muita poeira nos anéis-guia do cinto de segurança pode fazer com que o cinto de segurança se retraia lentamente; limpe o interior dos anéis-guia com água morna e sabão neutro.

## Medidas de proteção contra corrosão

### Fatores que influenciam a corrosão

- › Sujeira, areia, maresia, fuligem e neve acumulados sob a carroceria podem acelerar a corrosão.
- › Danos aos revestimentos ou outras camadas de proteção causados por areia ou pedras ou pequenos acidentes podem acelerar a corrosão.
- › Dirigir em áreas com alta umidade ou onde as temperaturas estão consistentemente acima dos pontos de congelamento pode acelerar a corrosão.
- › A poluição industrial, maresia das áreas costeiras e o sal da estrada podem acelerar a corrosão da pintura.
- › Temperaturas elevadas aceleraram a corrosão de peças mal ventiladas.

## Proteja o veículo da corrosão

- › Estacione o veículo em uma área bem ventilada e seca.
- › Mantenha seu veículo limpo lavando-o frequentemente com água limpa e fria e um detergente neutro para veículos.
- › Inspeção frequentemente as superfícies de pintura quanto a danos e repare o mais rápido possível.
- › Sempre inspeção a parte inferior da carroceria do veículo e limpe com água se houver areia, sujeira ou neve.
- › Verifique o interior do compartimento com frequência para garantir que ele esteja seco e limpo sob o carpete.  
Deve-se tomar cuidado especial ao transportar produtos químicos, detergentes, fertilizantes, sal, etc., que devem ser transportados em embalagens adequadas. Se você notar derramamentos ou vazamentos, limpe-os imediatamente e mantenha-os secos.
- › Mantenha os orifícios de drenagem da porta limpos para evitar o acúmulo de água.
- › Se excrementos de pássaros, resina, carcaças de insetos, asfalto, cimento, poeira industrial, alcatrão de carvão, gasolina, benzeno ou outros materiais semelhantes estiverem grudados na superfície da carroceria, deverão ser limpos o mais rápido possível.

# Manutenção do veículo

---

- › Se você dirige regularmente em estradas recobertas por sal, por exemplo, estradas salpicadas com sal de derretimento de neve, salinas e praias, lave imediatamente qualquer sal aderido à parte inferior do veículo com água doce e realize medidas especiais de manutenção, como blindagem do chassi.
- › Se você dirigir frequentemente em estradas de cascalho, considere instalar para-barro atrás das rodas.
- › Para reduzir o risco de aderência, aplique lubrificante de silicone em todas as vedações da porta.
- › Use uma capa feita de material poroso, como algodão, para cobrir o veículo. Materiais não porosos, como plástico, podem acumular umidade e danificar a pintura do veículo.
- › Os veículos devem ser armazenados em ambiente ventilado, sem proximidade com substâncias inflamáveis e explosivas.

## Armazenamento do veículo por longos períodos

A posição de estacionamento ajuda a evitar a deterioração da condição do veículo e facilitar a nova condução do veículo. Se disponível, estacione o veículo em ambientes internos.

Se for necessário estacionar o veículo por um longo período (um mês ou mais), siga as orientações:

- › Adicione combustível.
- › Lave completamente e seque o exterior do veículo.
- › Limpe e organize o interior do veículo.
- › Abra um dos vidros ligeiramente (se estiver estacionado em ambientes internos).
- › Desconecte o terminal negativo da bateria.
- › Use uma toalha ou um pano dobrado para amortecer as palhetas do limpador de modo que elas não entrem em contato com o para-brisa.
- › Para prolongar a vida útil da bateria de alta tensão, recomenda-se que mantenha a carga da bateria entre 40% e 60% quando o veículo permanecer estacionado por mais de 7 dias. Quando não estiver em uso por mais de 3 meses, a bateria de alta tensão deve ser totalmente carregada de 3 em 3 meses e depois descarregada para 40% a 60%, o que prolongará a vida útil da bateria.
- › Devido às características da bateria de alimentação, a temperatura ambiente para armazenamento do veículo não deve ser inferior a -40 °C. Para melhor manter a saúde das baterias elétricas, a temperatura ambiente deve estar entre -20°C e 45°C no prazo de 3 meses, entre 0°C e 45°C no prazo de 6 meses e entre 0°C e 35°C no prazo de mais de 6 meses.

- › O armazenamento por um longo prazo de uma bateria fraca pode causar uma descarga excessiva da bateria, o que pode levar à degradação do desempenho da bateria ou mesmo a danos.

### **i** AVISO

Recomenda-se verificar a carga da bateria mensalmente. Se o "Indicador de carga baixa da bateria" acender no painel de instrumentos, recarregue a bateria imediatamente.

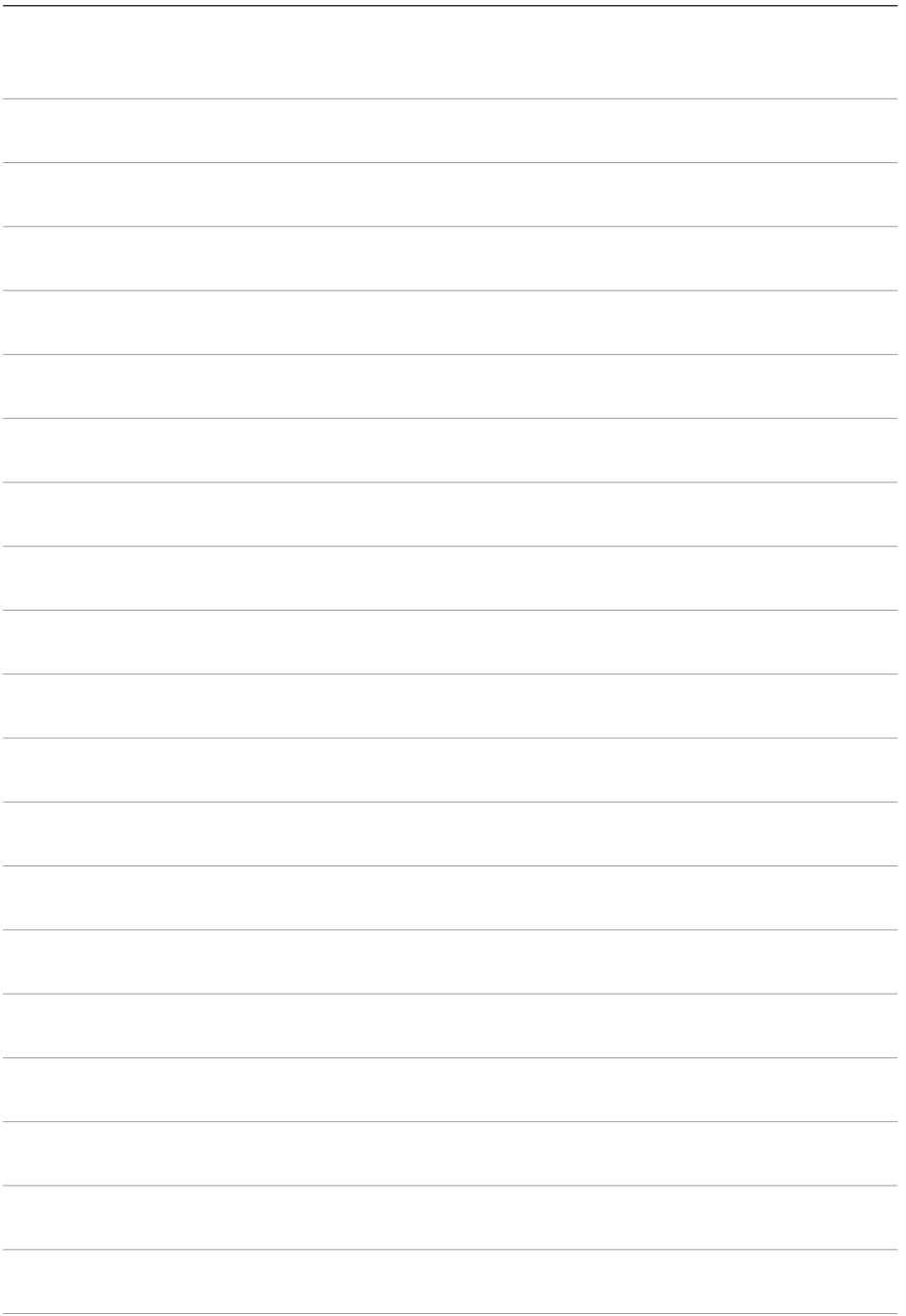

# 7

## Serviço de garantia

---

Garantia ..... 366

Manutenção programada ... 378

# Garantia

---

Mantenha este manual em local seguro e, no momento da entrega de seu veículo 0 (zero) km, solicite à concessionária autorizada (▷ Página 381) que preencha o registro de informações, bem como as instruções sobre garantia contidas neste capítulo, para que possa aproveitar a cobertura da garantia de forma plena e segura. A garantia GWM não se aplica aos veículos adquiridos por importação direta ou importação independente, mas somente aos veículos comercializados no Brasil pela GWM diretamente ou por meio de suas concessionárias autorizadas. Em caso de dúvidas, consulte o site oficial da GWM.

Este manual constitui um acordo entre a GWM e o usuário sobre o estabelecimento e o término de direitos e obrigações, tais como a qualidade do produto e o serviço pós-venda, leia-o cuidadosamente antes de usar nossos produtos.

Quando precisar submeter o veículo a um plano de manutenção periódica ou vender o veículo, ao transferi-lo para o próximo proprietário, leve este manual com você para que ele possa continuar a usá-lo.(▷ Página 382)

Todas as informações contidas neste manual estão atualizadas no momento da sua publicação, e a GWM se reserva o direito de modificar qualquer parte dele, desde que quaisquer alterações no conteúdo das condições de garantia contratual sejam notificadas ao usuário por meio de anúncios ou notificações.

## CUIDADO

- ▷ Para obter a experiência completa de um veículo 0 km, incluindo desempenho ao dirigir, qualidade e segurança, é essencial seguir rigorosamente o cronograma de manutenção periódica, usar peças originais GWM e realizar os serviços em uma Concessionária autorizada GWM. O veículo é fornecido completo por meio de uma das concessionárias autorizadas da GWM.
- ▷ A durabilidade do veículo e de seus componentes também pode ser afetada pela maneira como o veículo é dirigido, pelo clima, pelo ambiente e por outras condições. Desenvolva bons hábitos de condução e tome todas as precauções de limpeza e manutenção de seu veículo para aumentar a durabilidade, a qualidade e a segurança do veículo.
- ▷ O uso de peças não originais e a manutenção, reparos ou intervenções no veículo fora da rede de concessionárias autorizadas da GWM podem afetar a operação e a segurança do seu veículo e estão fora do controle da GWM, portanto, a GWM não assume qualquer responsabilidade.

- › Além disso, qualquer descumprimento do plano de manutenção periódica ou possíveis modificações no veículo, bem como intervenções fora da rede autorizada da GWM, podem afetar o desempenho, a segurança, a dirigibilidade do veículo e até mesmo violar as normas de trânsito vigentes, o que também pode fazer com que o veículo perca a garantia fornecida pela GWM.

## Período básico de garantia

A GWM, por meio de sua rede de concessionárias autorizadas, garante seus veículos contra defeitos de fabricação de peças ou de montagem, em condições normais de uso, por um período total de 60 (sessenta) meses (sem limite de quilometragem), desde que o cliente cumpra todas as condições de garantia, tais como seguir o programa de manutenção preventiva, utilizar somente produtos genuínos da GWM, realizar intervenções ou reparos somente em concessionárias autorizadas etc., ou seja: os primeiros 90 (noventa) dias, referentes à cobertura das garantias legais previstas na Código de Defesa do Consumidor e o período restante sendo a garantia contratual generosamente concedida pela marca.

O prazo de garantia é contado a partir da data de entrega do veículo ao primeiro proprietário. Alguns componentes possuem prazos de garantia diferentes, e outros são considerados itens de desgaste natural; este capítulo detalha essas diferenças.

### ATENÇÃO

- › A garantia fornecida pela GWM é totalmente transferível aos proprietários subsequentes do veículo. Em caso de mudança de propriedade, consulte o registro de transferência de proprietário. (► Página 382)
- › As condições de garantia acima são válidas apenas em território brasileiro e somente para veículos comercializados pela GWM do Brasil por meio de sua rede de concessionárias autorizadas ou pelo site oficial da GWM. As peças substituídas durante o período de garantia terão o mesmo prazo de garantia da peça originalmente instalada, ou seja, se não fossem substituídas, seguiriam a data de expiração da garantia contratual da peça original.

## Cálculo do período de garantia

Tempo ou quilometragem, o que ocorrer primeiro.

- › Tempo: A partir da data em que o veículo é entregue ao primeiro proprietário até a data de comunicação do problema à GWM.

# Garantia

---

- › Quilometragem: a quilometragem exibida no hodômetro no momento da manutenção e/ou da reclamação de qualidade, em condições normais.

## ATENÇÃO

Caso seja necessária a substituição do painel de instrumentos, esta deve ser realizada por uma concessionária autorizada (▷ Página 384), que também deverá registrar e carimbar a substituição no histórico de manutenção deste manual.

## Componentes com cobertura de garantia diferenciada

Algumas peças específicas listadas abaixo têm períodos de garantia e quilometragem diferentes, que já incluem uma garantia legal de 90 dias, a partir da data de entrega do veículo novo ao primeiro proprietário.

### Bateria auxiliar (12V)

Para problemas de fabricação ou montagem, o período de garantia da bateria auxiliar é de 12 (doze) meses, sem restrição de quilometragem, a partir da data de entrega do veículo ao primeiro proprietário.

### Pneus

Para problemas de fabricação ou montagem, o período de garantia dos pneus é de 12 (doze) meses ou 12.000 quilômetros, o que ocorrer primeiro, a partir da data de entrega do veículo ao primeiro proprietário.

### Sistema híbrido (HV)

Para problemas de fabricação ou montagem, o período de garantia do sistema híbrido (HV) é de 96 (noventa e seis) meses ou 200.000 km, o que ocorrer primeiro, calculado a partir da data de entrega do veículo 0 (zero) km ao primeiro proprietário.

O sistema híbrido (HV) consiste nos seguintes componentes:

- › Bateria híbrida (alta tensão).
- › Módulo de controle de energia.
- › Motor de acionamento (Motor elétrico).

## ATENÇÃO

- › Devido ao envelhecimento natural dos componentes internos e à recarga frequente, a capacidade de armazenamento e a vida útil da bateria de alta tensão diminuem com o tempo, o que pode resultar em redução da autonomia do veículo em comparação ao estado inicial de zero quilômetro.

- › Assim como ocorre com todos os componentes do veículo, a durabilidade, qualidade, segurança e o prazo de garantia dos componentes do sistema híbrido dependem das condições de uso do veículo e do cumprimento de todas as exigências, como a realização das manutenções preventivas dentro dos prazos e demais serviços necessários executados por concessionária autorizada.

## Requisitos da garantia

A garantia só estará disponível se o programa de serviço e manutenção especificado neste manual for rigorosamente seguido e executado pela concessionária autorizada, desde que:

- › O veículo deve ser utilizado conforme as leis de trânsito brasileiras; além disso, o cliente deve conduzir de forma adequada às condições de uso e das vias, realizar todas as manutenções, preventivas e corretivas, e seguir todas as instruções deste manual referentes ao uso e conservação do veículo.
- › As inspeções regulares e a manutenção preventiva devem ser realizadas de acordo com os intervalos definidos no plano de manutenção deste manual (por quilometragem ou tempo). Inspeções realizadas fora dos prazos ou quilometragens estabelecidos neste manual podem resultar na perda do direito à garantia.(▷ Página 378)
- › Utilize apenas produtos originais GWM (peças, fluidos, óleos, materiais etc.) e acessórios aprovados pela GWM e vendidos/instalados exclusivamente por concessionárias autorizadas.
- › Serviços de carroceria, pintura e demais intervenções devem ser realizados por concessionárias autorizadas GWM.

### ATENÇÃO

- › Embora o plano esteja descrito neste manual, a GWM poderá ajustar, conforme necessário, os requisitos de substituição, reparo ou até inspeção de componentes. Assim, mesmo quando apenas uma inspeção simples é necessária, a concessionária autorizada pode identificar a necessidade de substituir ou reparar determinados componentes. Além disso, durante as manutenções periódicas podem ser identificados outros serviços necessários.

# Garantia

---

- › Durante o período de garantia, a GWM realizará reparos por meio de concessionárias autorizadas, seguindo seus processos de fabricação, para manter o veículo em condições normais de operação, ou substituirá gratuitamente peças danificadas por peças novas originais/aprovadas.
- › O uso de acessórios não genuínos, a instalação inadequada de acessórios ou serviços inadequados prestados por terceiros resultará na invalidação da garantia.

## **Definição de acessórios originais**

As peças são fabricadas, fornecidas e inspecionadas e possuem certificado de qualidade pela GWM.

## **Período de garantia para peças de reposição genuínas**

### **Vendidas e instaladas por revendedores autorizados - dentro do período de garantia contratual.**

As peças de reposição originais da GWM, adquiridas e instaladas por concessionários autorizados, normalmente possuem garantia de até 12 (doze) meses contra defeitos de fabricação comprovados. Os primeiros 90 (noventa) dias correspondem à garantia legal prevista pelo Código de Defesa do Consumidor; o período posterior corresponde à garantia contratual oferecida pela GWM. Para usufruir desta garantia, as peças originais devem ser adquiridas e instaladas por um concessionário autorizado no país/região.

Alguns componentes possuem prazos de garantia distintos; consulte este manual e/ou outros documentos (como a nota fiscal). Ao adquirir e instalar peças no veículo, verifique sempre o prazo de garantia correspondente.

## **⚠️ ATENÇÃO**

- › Para validar a garantia, apresente a cópia da ordem de serviço emitida pela concessionária autorizada GWM e/ou a nota fiscal original (emitida no país) referente à compra da peça. Caso as peças originais sejam adquiridas em concessionário autorizado, mas instaladas fora dele, o prazo de garantia será diferente, conforme descrito a seguir.
- › O prazo será contado a partir da data de fechamento da ordem de serviço ou da emissão da nota fiscal.

## **Compradas no balcão de um revendedor autorizado, mas instaladas fora da rede de revendedores autorizados da GWM.**

Peças originais adquiridas em concessionária autorizada possuem apenas os 90 (noventa) dias de garantia legal previstos pelo Código de Defesa do Consumidor, cobrindo exclusivamente defeitos de fabricação comprovados.

### **⚠️ ATENÇÃO**

- › O serviço inadequado ou um serviço que possa causar danos à peça adquirida resultará na perda do benefício da garantia, pois não são considerados defeitos de fabricação.
- › Para confirmação do período de garantia, o período será calculado a partir da data de emissão da fatura original (NF) emitida quando a peça de reposição foi adquirida no balcão do revendedor autorizado.
- › Essa nota fiscal é exigida do cliente, quando aplicável, para comprovar que o período de garantia está dentro do período estipulado de 90 (noventa) dias.

## **Garantia de acessórios genuínos (GWM)**

### **Vendidos e instalados por revendedores autorizados.**

Os acessórios originais GWM, quando adquiridos e instalados por concessionário autorizado, possuem garantia de até 12 (doze) meses, cobrindo defeitos de fabricação comprovados, sem limite de quilometragem. Os primeiros 90 (noventa) dias correspondem à garantia legal; qualquer período adicional é garantia contratual definida pela GWM.

### **⚠️ ATENÇÃO**

- › Para verificar a garantia, obtenha uma cópia da ordem de serviço de instalação no veículo e/ou a fatura original (emitida no país) para a compra de peças de reposição genuínas do revendedor autorizado da GWM.
- › O prazo de garantia será contado a partir da data de fechamento da ordem de serviço ou da emissão da nota fiscal.

# Garantia

---

## **Compradas no balcão de um revendedor autorizado, mas instaladas fora da rede de revendedores autorizados da GWM.**

Acessórios originais adquiridos em concessionária autorizada possuem apenas os 90 (noventa) dias de garantia legal, cobrindo exclusivamente defeitos de fabricação comprovados.

### **i** AVISO

- › O serviço inadequado ou um serviço que possa causar danos à peça adquirida resultará na perda do benefício da garantia, pois não são considerados defeitos de fabricação.
- › Para confirmação do período de garantia, o período será calculado a partir da data de emissão da fatura original (NF) emitida quando a peça de reposição foi adquirida no balcão do revendedor autorizado.
- › Essa nota fiscal é exigida do cliente, quando aplicável, para comprovar que o período de garantia está dentro do período estipulado de 90 (noventa) dias.

## **Garantia para veículos blindados certificados/aprovados pela GWM**

A GWM está comprometida com produtos e serviços de alta qualidade e reafirma que veículos blindados produzidos por concessionários autorizados ou empresas certificadas/reconhecidas pela GWM possuem garantia de até 60 (sessenta) meses, sem limite de quilometragem, a partir da entrega ao primeiro proprietário, cobrindo defeitos de produto e/ou montagem.

Antes de blindar seu veículo, certifique-se de que está sendo blindado em uma concessionária autorizada da GWM ou por uma empresa homologada pela GWM. Em caso de dúvidas, consulte nosso site, entre em contato com o SAC (0800 838 8000) ou procure uma concessionária autorizada GWM.

### **⚠** ATENÇÃO

Esta garantia não cobre quaisquer peças que tenham sido instaladas, substituídas ou que tenham perdido sua originalidade em decorrência da instalação da blindagem. As peças utilizadas no processo de blindagem possuem garantia específica própria. Consulte a empresa autorizada/certificada responsável pela blindagem ou uma concessionária GWM para obter informações sobre a garantia das peças substituídas durante o processo de blindagem.

## ⚠ CUIDADO

- › Alguns veículos podem já ser veículos blindados adquiridos e comercializados por empresas que não são aprovadas ou certificadas pela GWM.
- › Como essas modificações e/ou blindagens estão fora do controle de qualidade e inspeção rigorosa do fabricante, a GWM reserva-se o direito de limitar ou não oferecer garantia, total ou parcial, pois tais alterações podem comprometer o funcionamento mecânico, elétrico e estrutural do veículo, além de reduzir a durabilidade de componentes relacionados ao uso (como freios, suspensão, carroceria, motor etc.).

## ⚠ ATENÇÃO

A GWM recomenda que os clientes solicitem à empresa responsável pela blindagem o certificado de garantia (ou comprovante de compra), contendo todas as informações sobre políticas contratuais e cobertura.

## Garantia de pintura e carroceria

A GWM também oferece garantia de carroceria e pintura, válida por 60 (sessenta) meses, sem limite de quilometragem, cobrindo defeitos de fabricação e/ou imperfeições confirmadas por concessionário autorizado.

## ⚠ ATENÇÃO

As seguintes situações não estão cobertas pela garantia:

- › Danos causados por fatores externos ou manutenção inadequada.
- › Defeitos de carroceria ou pintura causados por serviços de terceiros (não fornecidos ou recomendados por concessionária autorizada).
- › Perfurações por corrosão causadas por reparos na carroceria ou na pintura não realizados de acordo com as especificações do fabricante.

## Peças e serviços não cobertos pela garantia

Durante o período de garantia, os itens e fatores abaixo estão fora do controle da GWM e, portanto, não são cobertos:

- › Fusíveis em geral
- › Baterias da chave remota
- › Lâmpadas comuns.
- › Palhetas do limpador

# Garantia

---

- › Fluidos (líquido de arrefecimento, óleo do motor, óleo DHT, óleo de engrenagens).
- › Fluido de freio
- › Filtros (filtro de óleo, filtro de ar, filtro do ar-condicionado).
- › Canister
- › Óleo de motor e outros lubrificantes
- › Graxas em geral
- › Aditivos
- › Pastilhas e discos de freio
- › Fluido refrigerante (sistema de ar-condicionado).
- › Todos os vidros do veículo
- › Outras peças incluídas no plano de manutenção do veículo

## ATENÇÃO

- › Os itens de desgaste natural mencionados acima, ou quaisquer outros componentes instalados no veículo, possuem garantia apenas dentro do período legal, ou seja, somente podem ser substituídos pelas condições de garantia caso apresentem defeito de fabricação ou montagem dentro de 90 (noventa) dias a partir da entrega do veículo zero quilômetro ao primeiro proprietário.
- › Após este período legal de 90 (noventa) dias, o custo do serviço ou reparo é de responsabilidade do usuário.

### **Outras peças e serviços não cobertos pela garantia:**

- › Falta de realização das manutenções periódicas dentro dos prazos estabelecidos no plano de manutenção.
- › Utilização do veículo em condições severas de uso;
- › Danos decorrentes de colisões, reparos ou qualquer outra causa que não seja falta de produto ou montagem.
- › Custos adicionais, como danos materiais, lesões pessoais ou danos morais, hospedagem, combustível, aluguel, alimentação etc.
- › Reparos realizados com peças não originais ou não aprovadas pela GWM;
- › Reparos realizados por terceiros ou por oficinas não autorizadas.
- › Uso inadequado (modificação, instalação, alteração, adulteração etc.);

- › Falta de manutenção conforme o plano do veículo ou manutenção incompleta/parcial.
- › Danos causados por eventos ambientais de força maior (chuva, raios, salinidade, granizo, seiva de árvores, enchentes ou outros desastres naturais).
- › Serviços de limpeza, lavagem, polimento, higienização ou quaisquer outros itens de “estética automotiva”.
- › Danos causados por combustível de má qualidade ou contaminação de fluidos em geral.
- › Danos causados por objetos ou fatores externos.
- › Uso do veículo para corrida, modificação, locação ou outros fins;
- › Ausência de nota fiscal ou comprovante de garantia válido, bem como documentos adulterados ou falsificados.
- › Combustível.
- › Danos materiais ou pessoais ao usuário e a terceiros.

## **Responsabilidades do usuário**

### **Obtenção de serviços e reparos**

O usuário é responsável por levar o veículo, dentro dos prazos estabelecidos no plano de manutenção preventiva, para quaisquer diagnósticos, reparos ou serviços necessários. Portanto, para sua conveniência, entre em contato com uma concessionária autorizada para agendar o serviço.

### **Condução adequada e manutenção periódica**

Use, faça a manutenção e cuide do seu veículo adequadamente, de acordo com os requisitos e as diretrizes listados neste manual.

- › Realize as manutenções periódicas do veículo conforme as normas estabelecidas neste manual.(▷ Página 378)
- › As inspeções, ajustes, substituições e manutenções periódicas descritas neste manual são de responsabilidade do usuário; conforme a política da GWM, você pode ter direito a serviços de manutenção pré-paga em condições específicas. Para mais detalhes, consulte uma concessionária autorizada.

### **Condução em condições adversas**

- › Quando o veículo é usado com frequência em condições adversas, o intervalo de manutenção e a quilometragem devem ser reduzidos. Consulte o cronograma de manutenção para obter mais informações.

# Garantia

---

- › Condições consideradas severas: uso frequente do veículo em vias não pavimentadas (poeira, terra, areia, áreas de alagamento, lama etc.), permanência prolongada em congestionamentos, uso constante em trajetos curtos, exposição contínua ao sol, chuva ácida, fuligem ou regiões litorâneas sem proteção.
- › Em caso de uso severo, a garantia não será fornecida.

## **Mantenha registros atualizados**

Mantenha o registro de manutenção sempre atualizado; em alguns casos, será necessário apresentá-lo para comprovar que as manutenções foram realizadas dentro dos prazos.(▷ Página 385)

## **Use peças originais**

Para garantir que seu veículo esteja nas melhores condições, com máxima segurança e vida útil após a manutenção ou serviço, use peças originais ou acessórios aprovados pela GWM e faça a manutenção em um revendedor autorizado.

## **Mantenha este manual em um local seguro**

Este manual é um documento essencial para garantir o acesso aos serviços de garantia e reparo. Guarde-o adequadamente para evitar perdas ou danos.

## **Manutenção periódica**

### **Necessidade de manutenção do veículo**

A manutenção do veículo funciona como um diagnóstico de saúde, aumentando a durabilidade, o desempenho e a segurança, além de reduzir a probabilidade de reparos.

Durante o uso do veículo, muitas peças inevitavelmente sofrem desgaste. Para que você dirija com tranquilidade, inspeções e manutenções regulares são necessárias para manter o bom desempenho do veículo.

### **A manutenção do veículo lhe dá mais tranquilidade ao dirigir**

Durante o processo de manutenção, é possível realizar a manutenção preventiva necessária de acordo com o uso das peças para que você possa evitar problemas antes que eles aconteçam e dirigir seu veículo com confiança até a próxima manutenção. Siga atentamente as orientações da concessionária GWM, priorizando a segurança e a durabilidade do veículo. Para garantir o melhor desempenho do veículo, alguns componentes podem precisar ser substituídos ou reparados.

## **Aumente a vida útil e reduza os custos adicionais do veículo**

Certos componentes do veículo estão sujeitos a desgaste natural e, portanto, estão excluídos da cobertura da garantia. No entanto, para sua segurança e longevidade do veículo, ainda recomendamos a realização de manutenção preventiva nessas peças em uma Concessionária Autorizada GWM. Componentes como pastilhas de freio e pneus se desgastam gradualmente durante o uso e não são projetados para serviço permanente. Operar peças além de seus limites naturais de desgaste pode facilmente causar mau funcionamento ou causar danos adicionais a outros componentes do veículo, podendo levar a acidentes de trânsito. Portanto, a manutenção regular é essencial.

## **Plano de manutenção periódica**

Respeite rigorosamente os intervalos de manutenção especificados no “Plano de Manutenção Programada”. As concessionárias autorizadas são responsáveis por realizar a manutenção programada do seu veículo, de acordo com a tabela abaixo, e por carimbar o “Registro de Manutenção Programada”. A realização de manutenção preventiva fora dos prazos estipulados no “Plano de Manutenção Programada” pode danificar o seu veículo e até mesmo invalidar a garantia. É imperativo que as concessionárias autorizadas carimbem o “Registro de Manutenção Programada” e documentem a manutenção realizada.(▷ [Página 385](#))

# Manutenção programada

## Manutenção programada periódica do TANK300-PHEV

### CUIDADO

- As revisões devem ser realizadas por concessionárias autorizadas localizadas no Brasil, mediante apresentação deste manual.
- A tolerância para a realização de todas as revisões descritas é de  $\pm 1.000$  km (quando as revisões forem realizadas de acordo com a leitura no painel) ou  $\pm 1$  mês (quando as revisões forem realizadas de acordo com o tempo), o que ocorrer primeiro.

Instruções:

I: Inspeccionar e corrigir ou substituir, se necessário

S: Substituir

L: Limpar

Tempo (meses)	12	24	36	48	60	72	84	96	108	120
Km x 1.000	12	24	36	48	60	72	84	96	108	120
Óleo do motor*	S	S	S	S	S	S	S	S	S	S
Junta do bujão de drenagem do cárter de óleo*	S	S	S	S	S	S	S	S	S	S
Elemento filtrante de óleo*	S	S	S	S	S	S	S	S	S	S
Vela de ignição	Substituir a cada 60 meses ou 60.000 km									
Correia da bomba de água									S	
Elemento filtrante de ar*	S	S	S	S	S	S	S	S	S	S
Filtro do cânister de carbono*		L		S		L		S		L
Líquido de arrefecimento (sistema do motor)	Substituir a cada 60 meses ou 84.000 km									
Óleo da caixa de transferência*						S				
Óleo da transmissão*					S					S
Filtro de pressão do fluido de transmissão					S					S

# Manutenção programada

Tempo (meses)	12	24	36	48	60	72	84	96	108	120
Km x 1.000	12	24	36	48	60	72	84	96	108	120
Óleo do diferencial dianteiro*	Substituir a cada 48 meses ou 60.000 km									
Óleo do diferencial traseiro*	Substituir a cada 48 meses ou 60.000 km									
Parafusos e porcas importantes	I	I	I	I	I	I	I	I	I	I
Freios a disco	I	I	I	I	I	I	I	I	I	I
Pressão e desgaste dos pneus	I	I	I	I	I	I	I	I	I	I
Rodízio dos pneus	S	S	S	S	S	S	S	S	S	S
Alinhamento das quatro rodas	I	I	I	I	I	I	I	I	I	I
Junta esférica da suspensão e coifas	I	I	I	I	I	I	I	I	I	I
Elemento filtrante do ar condicionado*	S	S	S	S	S	S	S	S	S	S
Radiador (aparência)	I	I	I	I	I	I	I	I	I	I
Líquido de arrefecimento (sistema do motor eléctrico)	Substituir a cada 60 meses ou 84.000 km									
Fluido de freio	Substituir a cada 36 meses ou 48.000 km									
Tubo de drenagem do teto solar	I	I	I	I	I	I	I	I	I	I
Bateria (12V)	I	I	I	I	I	I	I	I	I	I
Condição da carroceria	I	I	I	I	I	I	I	I	I	I
Parafusos que conectam o compartimento do conjunto de baterias e a carroceria (soltos/corroídos/danificados)	I	I	I	I	I	I	I	I	I	I

# Manutenção programada

Tempo (meses)	12	24	36	48	60	72	84	96	108	120
Km x 1.000	12	24	36	48	60	72	84	96	108	120
Compartmento do conjunto de baterias (arranhões/corrosão/deformado/danificado)										
Conectores de alta/baixa tensão do conjunto de baterias (limpos/corroídos/danificados/conexão confiável)										
Parâmetros de status do conjunto de baterias (SOC/temperatura/tensão da célula/resistência de isolamento do conjunto)										
Sistema do chicote elétrico de alta tensão										
Porta de carregamento										
Sistema de montagem do motor elétrico										
Filtro de combustível	Substituir a cada 24 meses ou 48.000 km									
*: Em condições de uso severo (incluindo caminhões, táxis, veículos policiais, veículos de resgate, minas e outras condições de veículos, cargas pesadas frequentes, reboques, off-road e outras condições de alta carga), o intervalo de manutenção deve ser reduzido à metade do ciclo mostrado na tabela.										

# 8

## Dados técnicos

---

Identificação do veículo..... 382

Parâmetros do veículo..... 384

Informações regulatórias.... 391

# Identificação do veículo

## Equipamentos do veículo

Note que este manual contém todos os equipamentos-padrão, nacionais e especiais para esta série de modelos. Portanto, alguns dos equipamentos ou recursos descritos neste manual podem não estar instalados em seu veículo, ou podem estar disponíveis apenas em alguns mercados. Para obter informações específicas sobre a configuração, consulte os materiais de venda relevantes ou a Concessionária Autorizada na qual você adquiriu o veículo.

## Número de identificação do veículo

O Número de Identificação do Veículo (VIN) é um código de identificação exclusivo do veículo e está gravado nos seguintes locais:

- › Na parte superior esquerda do painel de instrumentos.



- › Na seção dianteira da viga longitudinal direita do chassi.



### **i** AVISO

As informações do número de identificação do veículo na unidade de controle eletrônico podem ser lidas conectando a interface de diagnóstico a bordo a uma ferramenta de diagnóstico.

## Número do motor (E20NA)

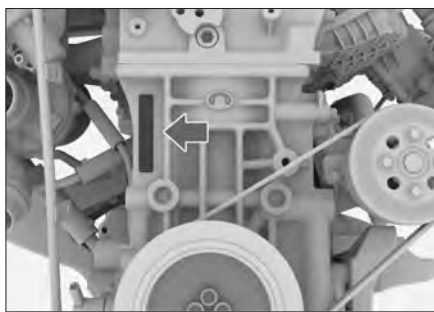

O número do motor está gravado no bloco do motor, como mostrado na figura.

## **i** AVISO

Para facilitar a visualização, uma etiqueta contendo o modelo e o número do motor é afixada no tubo de saída de água acima do coletor de admissão do motor.

## Número do motor elétrico

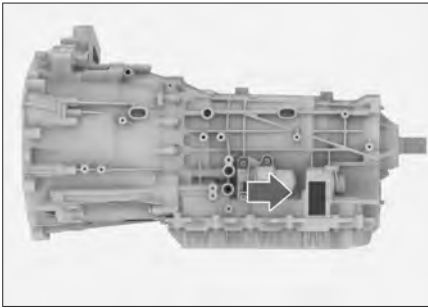

5CCEB711E672

O número do motor elétrico está gravado na carcaça e está localizado como mostrado na figura.

# Parâmetros do veículo

## Parâmetros básicos

### ⚠ CUIDADO

Salvo aqueles especificamente indicados ou listados separadamente, todos os parâmetros listados neste manual se aplicam a veículos com equipamentos padrão. Para veículos com equipamentos especiais e veículos produzidos para outros países, alguns parâmetros podem ser diferentes.

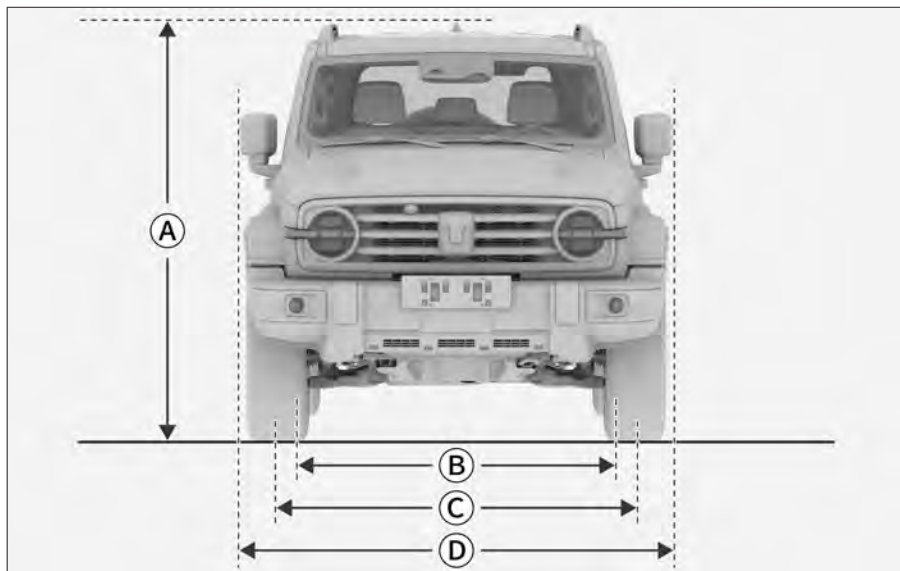

350876314F26

Ref.	Item	Dados
A	Altura do teto [mm]	1903
B	Distância do centro da roda traseira [mm]	1608
C	Distância do centro da roda dianteira [mm]	1608
D	Largura do veículo [mm]	2013

Item	Dados
Altura com rack de teto [mm]	1880
Largura do veículo (excluindo espelhos externos) [mm]	1930
Diâmetro nominal de giro [m]	≤12
Volume do porta-malas <sup>1</sup> (bancos não rebatidos) [litros]	360

## Parâmetros do veículo

Item	Dados
Volume do porta-malas <sup>1</sup> (bancos rebatidos) [litros]	1520

### **i** AVISO

1: O volume refere-se ao volume do assoalho até o teto.

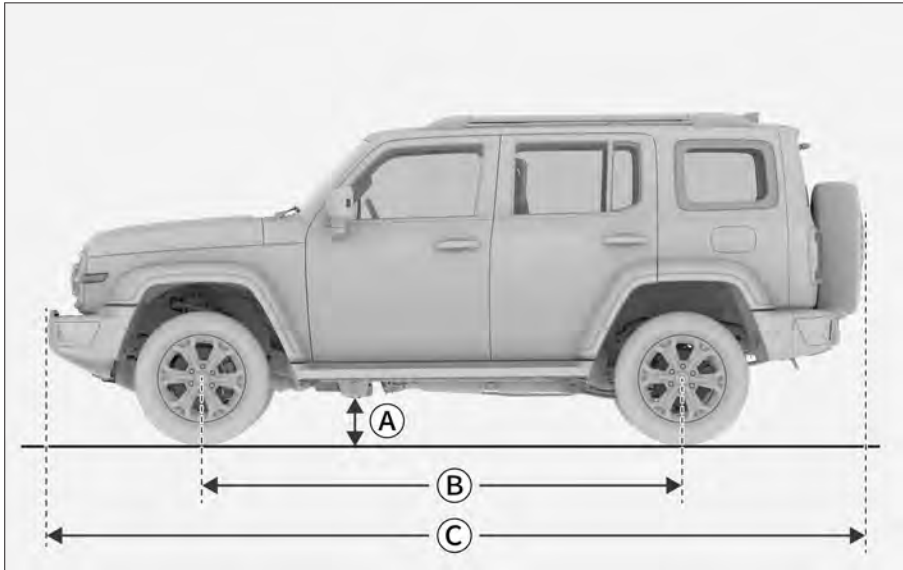

D06CE9BD552A

Ref.	Item	Dados
A	Distância do solo (sem carga) [mm]	222
B	Distância entre eixos [mm]	2750
C	Comprimento do veículo [mm]	4760

Item	Dados
Capacidade de carga do veículo [kg]	440
Peso bruto (sem carga) [kg]	2630
Distribuição de peso no eixo dianteiro (sem carga)[kg]	1270
Distribuição de peso no eixo traseiro (sem carga)[kg]	1360
Peso bruto (com carga) [kg]	3070
Distribuição de peso no eixo dianteiro (carga máxima)[kg]	1360
Distribuição de peso no eixo traseiro (carga máxima)[kg]	1710

# Parâmetros do veículo

## Parâmetros do motor

### Motor a combustão

Item	Dados
Modelo do motor	E20NA - Flex
Tipo de motor	Motor Flex turboalimentado
Potência/Rotação [kW/rpm]	170/5500~6000
Torque/Rotação [Nm/rpm]	380/1700~4000
Inclinação máxima de subida [%]	75

### Conjunto do motor elétrico de tração

Modelo do motor elétrico	TZ290XH001
Tipo de motor	Motor síncrono de ímã permanente CA
Potência nominal/Rotação/Torque [kW/rpm/Nm]	50/3600/150
Potência máxima/Rotação/Torque [kW/rpm/Nm]	120/7000/400

### Conjunto do gerador

Modelo do gerador	TZ290XH001
Tensão nominal [V]	370
Potência nominal/Rotação [kW/rpm]	50/3600

### Conjunto de baterias

<b>Modelo do conjunto de baterias</b>	PE326114B
Tipo	Bateria de íons de lítio - NCM
Tensão nominal [V]	325,6
Capacidade nominal [Ah]	114
Temperatura de operação [°C]	-20 ~ 55 (carregamento) -30 ~ 55 (descarga)

## Parâmetros do chassi

### Especificações de pneus

Item		Dados
Especificações	Especificações de pneu	265/60 R18 110H 265/60 R18 114H
	Pneu reserva	265/60 R18 110H 265/60 R18 114H
Pressão dos pneus		Consulte a etiqueta de pressão dos pneus na parte inferior da coluna da porta dianteira esquerda
Corrente antiderrapante	Especificações	Corrente antiderrapante em TPU modelo T150
	Posição de instalação	Rodas traseiras

### Parâmetros das rodas

Item		Dados	
Parâmetros de equilíbrio dinâmico	Um lado [g]	$\leq 8$	
	Ambos os lados [g]	$\leq 15$	
Parâmetros de posicionamento	Rodas traseiras	Cambagem das rodas traseiras	$0^{\circ} \pm 30'$ (desvio esquerdo-direito $\leq 30'$ )
		Convergência das rodas traseiras	$0^{\circ} \pm 30'$ (desvio esquerdo-direito $\leq 30'$ )
		Ângulo de empuxo	$0' \pm 15'$
	Rodas dianteiras	Inclinação para trás do pino mestre	$4^{\circ} \pm 30'$ (desvio esquerdo-direito $\leq 30'$ )
		Cambagem das rodas dianteiras	$11' \pm 30'$ (desvio esquerdo-direito $\leq 30'$ )
		Convergência das rodas dianteiras	$5' \pm 5'$ (desvio esquerdo-direito $\leq 2'$ )
		Inclinação para fora do pino mestre	$12.3^{\circ} \pm 30'$ (desvio esquerdo-direito $\leq 30'$ )

# Parâmetros do veículo

## Parâmetros do freio

Item		Dados
Pedal do freio	Curso livre [mm]	3-12
Pastilha de freio dianteiro (material de fricção)	Espessura limite mínima [mm]	2
Pastilha de freio traseiro (material de fricção)	Espessura limite mínima [mm]	2
Disco de freio dianteiro	Espessura limite mínima [mm]	31
Disco de freio traseiro	Espessura limite mínima [mm]	20

## Parâmetros dos bancos

Item		Dados
Posição de projeto do trilho do banco		40 mm à frente da posição final
Ângulo de projeto do encosto do banco	Bancos dianteiros	22°
	Bancos traseiros	25°
Ângulo comum do encosto do banco	Bancos dianteiros	22°~25°
	Bancos traseiros	25° ou 29°

## Parâmetros dos lubrificantes

### Especificações do óleo do motor E20NA

Para garantir o desempenho e a vida útil do motor, recomenda-se o uso de óleo de motor totalmente sintético recomendado pelo fabricante. Se o óleo recomendado pelo fabricante não estiver disponível na sua região, sugerimos o uso dos seguintes óleos de motor:

- › Ao selecionar lubrificantes aprovados pela API Instituto Americano de Petróleo), use óleos de motor totalmente sintéticos com grau de qualidade SP ou superior e grau de viscosidade 0W-20, com teor de cinzas entre médio e baixo.
- › Se você optar por óleos que atendem ao padrão ACEA (Associação dos Construtores Europeus de Automóveis), use óleo totalmente sintético C5 0W-20.

# Parâmetros do veículo

## Capacidade do óleo

Modelo do motor	Capacidade [litros] (valor de referência)	
	Ao trocar o óleo e o elemento filtrante de óleo	Ao trocar apenas o óleo
E20NA	5,9 ± 0,1	5,5 ± 0,1

## Outros óleos

Tipo de óleo	Especificações	Capacidade [litros] (valor de referência)
Óleo do diferencial dianteiro	DUAL 9 FE 75W-90	1,05 ± 0,05 (bloqueio do diferencial do eixo dianteiro não instalado) 0,9 ± 0,05 (bloqueio do diferencial do eixo dianteiro instalado)
Óleo do diferencial traseiro	DUAL 9 FE 75W-90	2,4 ± 0,1
Óleo da caixa de transferência (tração nas quatro rodas em tempo parcial)	Dexron III	1,5 ± 0,1 (quantidade de enchimento recomendada para manutenção)
Óleo da transmissão	GWM ATF 9	6,5 (quantidade de enchimento recomendada para manutenção)
Líquido de arrefecimento (sistema do motor)	Etilenoglicol-35 (exceto áreas em alta altitude) Etilenoglicol-45 (áreas em alta altitude)	9,4 ± 0,5 (quantidade de enchimento recomendada para manutenção)
Líquido de arrefecimento (sistema do motor elétrico)	Etilenoglicol-35 (exceto áreas em alta altitude) Etilenoglicol-45 (áreas em alta altitude)	8,8 ± 0,5 (quantidade de enchimento recomendada para manutenção)
Fluido de freio	Fluido de freio sintético DOT4	0,95 ± 0,1

## Parâmetros do veículo









Tipo de óleo	Especificações	Capacidade [litros] (valor de referência)
Fluido para lavador de para-brisa	Genuíno GWM	2,0 ± 0,1

### AVISO

A quantidade real dos fluidos acima pode variar ligeiramente devido a mudanças em fatores como produtos, equipamentos e clima.

## Informações relacionadas a sinais de rádio

Estes produtos foram aprovados pela ANATEL (Agência Nacional de Telecomunicações) de acordo com o procedimento estabelecido pela Resolução nº 715 de 23 de outubro de 2019 e estão em conformidade com os requisitos técnicos aplicáveis.

Item	Informações
Terminal sem fio no veículo	 09078-24-17228
Conjunto do reprodutor multi-mídia	 09515-24-17043
Conjunto de carregamento sem fio	 09072-24-16578
Módulo de controle do radar de canto	 15210-21-03745
Módulo de controle eletrônico central	 08678-24-07340
Conjunto de chave inteligente	 08818-24-05556
Sensor de monitoramento da pressão dos pneus	 07912-24-17041
Tomada de energia USB	 06451-24-16850
	 01814-23-15461
Adaptador de energia USB	 01815-23-15461
	 06266-24-16185

# Informações regulatórias

---

## Informações sobre o nível de ruído nos regulamentos

Este veículo está em conformidade com as Resoluções do CONAMA 01/93, 08/93 e 272/00 e com a Diretiva Normativa do IBAMA 28/02 sobre o controle da poluição sonora de veículos automotores. Limite máximo de ruído durante a inspeção (com o veículo parado).

Modelo	dB(A)
TANK 300 PHEV	80,57 a 4.000 rpm

Para garantir baixas emissões e a longevidade do sistema do conversor catalítico, todos os serviços de manutenção devem ser realizados em uma Concessionária autorizada GWM.

# 9

# Índice

---

Índice alfabético ..... 394

# Índice alfabético

---

## A

Airbag

Airbag de cortina 286

Airbag frontal 282

Airbag lateral 285

Ajuste do brilho do painel de instrumentos 78

Apoio de cabeça 59

Aquecimento do volante 69

Assistente de voz 265

## B

Bancos

Ajuste dos bancos traseiros 61

Apoio de braço traseiro 63

Aquecimento/ventilação dos assentos dianteiros 63

Bancos elétricos dianteiros 60

Memória/ajuste automático do banco do motorista 64

Bateria 12V 338

Bloqueio do diferencial 160

Buzina 69

## C

Capô 42

Carregamento sem fio de telefone celular 92

catalisador 221

Chave 20

Cintos de segurança 277

Compartimento do motor 333

Controle de iluminação

Ajuste da altura da luz 78

Função auxiliar do farol de neblina (Smart Cornering) 78

Interruptor combinado de controle das luzes 74

Luzes de condução diurna 77

Luzes internas 79

Sinalizador de emergência 78

Controle do limpador

Limpador automático 80

## D

Dispositivo de controle de emissões do cârter 222

## E

Espelho do para-sol 98

Espelho retrovisor externo 66

Espelho retrovisor interno

Espelho retrovisor interno antiofuscante automático 66

Estribo lateral elétrico 32

## F

Fluido de freio 337

Fluido do lavador do para-brisa 337

Freio de estacionamento eletrônico 137

Fusíveis 342

## G

Gancho da porta

Abertura manual da tampa do portamalas 29

Destrramento em uma emergência 31

Gerente de sistema 269

## I

Informações sobre o nível de ruído nos regulamentos 392

Interruptor de ignição (START/STOP) 133

## L

Líquido de arrefecimento do sistema do motor 336

Líquido de arrefecimento do sistema do motor elétrico 336

Localização dos fluidos 334

Loja de aplicativos 269

Luz de advertência 227

Luz indicadora 227

## M

Manutenção da haste de suporte da tampa do porta-malas 352

Manutenção dos pneus 348

Manutenção do teto solar 353

Manutenção do veículo 354,357

Método de partida auxiliar 318

Modo de assistência do volante 148

Modo off-road 164

## N

Número de identificação do veículo 382

Número do motor elétrico 383

## Ó

Óleo do motor 335

## P

Painel de instrumentos 223

Parâmetros de energia 386

Parâmetros dos bancos 388

Parâmetros dos lubrificantes 388

Para-sol 98

Partida 144

Partida do veículo 135

Pedal de freio macio 147

Película protetora para veículos novos 353

Período de amaciamento 124

Pneu reserva 307

Porta-garrafas 102

Porta óculos 99

## R

Rack de teto 71

Radiador, ventilador 338

Reabastecimento de combustível 44

Rebocamento do veículo 322

Reboque de trailer 242

Reciclagem da bateria 131

## S

Sensor de oxigênio 221

Sistema anticapotamento 217

Sistema antifurto do veículo 294

Sistema de alerta de fadiga ao conduzir 188

Sistema de alerta para pedestres 171

Sistema de ar-condicionado 84

Sistema remoto de renovação do ar da cabine 90

Sistema de assistência à frenagem 217

Sistema de assistência de partida em rampa 217

Sistema de controle de tração 217

Sistema de controle eletrônico de estabilidade 219

Sistema de controle para todos os tipos de terreno 152,154

Sistema de desligamento de emergência 296

Sistema de diagnóstico de bordo 222

# Índice alfabético

---

Sistema de direção assistida elétrica 219

Sistema de estacionamento

Assistência ao estacionamento 179

Configurações de estacionamento 175

Imagem panorâmica 177

Radar anticolisão 176

Sistema de assistência à marcha ré (Auto Reverse) 182

Sistema de freio antitravamento

(ABS) 216

Sistema de gerenciamento de energia 239

Sistema de mitigação de colisão secundária 217

Sistema de monitoramento da pressão dos pneus 185

Sistema de retenção para crianças

Classificação de cadeirinha recomendada 290

Pontos de fixação da cadeirinha 289

Sistema eletrônico de distribuição de força de frenagem 217

Substituição do pneu reserva 310

Superaquecimento do motor 320

## T

Teto solar

Abertura e fechamento do teto solar 38

Abertura e fechamento do para-sol 39

Tomada elétrica

Fonte de alimentação da câmera do painel 97

Fonte de alimentação de 12V 96

Fonte de alimentação USB 95

Torque dinâmico de direção (DST) 219

Trava da porta

Desbloqueio da maçaneta interna 25

Travamento e destravamento com a chave mecânica 25

Travamento e destravamento com entrada inteligente 24

Travamento e destravamento pelo botão de controle central 25

Travamento em uma emergência 26

Trava para crianças 27

Turbocompressor 222

## V

Veículo híbrido

Modo de manutenção de diagnóstico do veículo 131

Vidros 34

Volante de direção 69





9201109XKM14A